

BAVNEBJERG

4726007

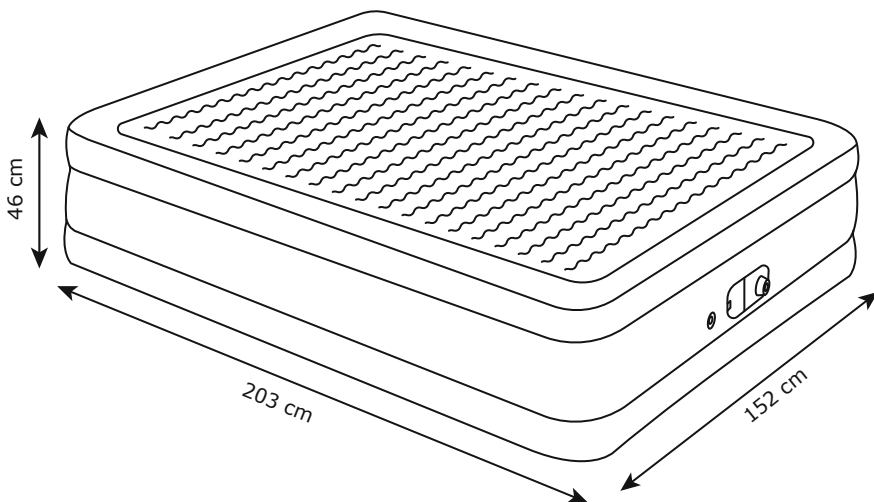

**GB IMPORTANT INFORMATION!**

Please read the entire manual carefully before starting to assemble and/or using this product. Follow the manual thoroughly and keep it for further reference.

DK VIGTIG INFORMATION!

Læs hele manualen grundigt igennem før samling og/eller brug af dette produkt. Følg manualen nøje, og opbevar den til senere brug.

DE WICHTIGE INFORMATIONEN!

Bitte lesen Sie die gesamte Anleitung sorgfältig durch, bevor Sie mit der Montage und/oder Verwendung dieses Produkts beginnen. Befolgen Sie die Anleitung genau und bewahren Sie diese für den späteren Gebrauch auf.

NO VIKTIG INFORMASJON!

Les hele bruksanvisningen nøye før du begynner å montere og/eller bruke dette produktet. Følg bruksanvisningen nøye, og ta vare på den for fremtidig bruk.

SE VIKTIG INFORMATION!

Läs bruksanvisningen i sin helhet innan du börjar att montera och/eller använda produkten. Följ bruksanvisningen noggrant och spara den för framtida referens.

FI TÄRKEITÄ TIETOJA

Lue käyttöohjeet kokonaan ennen tämän tuotteen kokoamista ja/tai käyttöä. Noudata käyttöohjeita tarkasti ja säilytä ne myöhempää tarvetta varten.

PL WAŻNE INFORMACJE.

Przed użyciem produktu należy dokładnie zapoznać się ze wskazówkami bezpieczeństwa. Należy zapoznać się z instrukcją obsługi i zachować ją do użytku w przyszłości.

CZ DŮLEŽITÉ INFORMACE!

Před sestavením nebo použitím výrobku si pečlivě přečtěte celý návod. Dodržujte důsledně uvedené pokyny a návod uschovejte, aby byl k dispozici v případě potřeby.

HU FONTOS INFORMÁCIÓ

A termék összeszerelésének vagy használatának megkezdése előtt figyelmesen olvassa el a teljes útmutatót. Őrizze meg az útmutatót, és gondosan tartsa be a benne foglaltakat.

NL BELANGRIJKE INFORMATIE!

Lees de volledige handleiding zorgvuldig door voordat u dit product monteert en/of gebruikt. Volg de handleiding zorgvuldig en bewaar deze voor toekomstig gebruik.

SK DŮLEŽITÉ INFORMÁCIE!

Predtým ako začnete s montážou a/alebo používaním tohto produktu si pozorne prečítajte celý návod. Návod dôsledne dodržiavajte a ponechajte si ho pre použitie v budúcnosti.

FR INFORMATIONS IMPORTANTES

Veuillez lire attentivement l'ensemble du manuel avant de commencer à monter et/ou utiliser ce produit. Suivez rigoureusement le manuel et conservez-le pour toute consultation ultérieure.

SI POMEMBNE INFORMACIJE!

Pred montažo/uporabo izdelka pazorno preberite ta navodila za uporabo. Upoštevajte navodila in jih shranite, saj jih boste morda še potrebovali.

HR VAŽNE OBAVIJESTI!

Molimo Vas pažljivo pročitajte upute za uporabu prije sastavljanja i/ili korištenja ovog proizvoda. Strogo se pridržavajte uputa i sačuvajte ih za buduće potrebe.

IT INFORMAZIONI IMPORTANTI!

Si prega di leggere attentamente l'intero manuale prima di cominciare a montare e/o a utilizzare questo prodotto. Seguire rigorosamente le istruzioni di questo manuale e conservarlo per una successiva consultazione.

ES INFORMACIÓN IMPORTANTE

Leer con atención todo el manual antes de comenzar a ensamblar/usar este producto. Seguir a conciencia las instrucciones del manual y conservarlo para futuras consultas.

BA VAŽNE INFORMACIJE!

Prije sklapanja i/ili korištenja ovog proizvoda, pažljivo pročitajte cijeli priručnik. Pažljivo se pridržavajte uputstva u priručniku i sačuvajte ga za buduću upotrebu.

RS VAŽNE INFORMACIJE!

Pažljivo pročitajte kompletan priručnik pre nego što počnete da sklapate i/ili koristite ovaj proizvod. Detaljno sledite priručnik i sačuvajte ga za kasniju upotrebu

UA ВАЖЛИВА ІНФОРМАЦІЯ.

Уважно прочитайте весь посібник, перш ніж збирати та/чи використовувати цей продукт. Виконайте всі інструкції цього посібника та збережіть його для подальшого використання.

RO INFORMAȚII IMPORTANTE

Citiți cu atenție întregul manual înainte de a începe să montați și/sau să utilizați acest produs. Urmați îndeaproape instrucțiunile din manual și păstrați-l pentru consultare ulterioară.

BG ВАЖНА ИНФОРМАЦИЯ!

Моля, прочетете цялото ръководство внимателно, преди да започнете да сглобявате и/или използвате този продукт. Следвайте стриктно ръководството и го пазете за бъдещи справки.

GR ΣΗΜΑΝΤΙΚΕΣ ΠΛΗΡΟΦΟΡΙΕΣ!

Διαβάστε προσεκτικά ολόκληρο το εγχειρίδιο πριν από τη συναρμολόγηση ή/και τη χρήση του προϊόντος. Ακολουθήστε προσεκτικά τις οδηγίες του εγχειριδίου και κρατήστε τις για μελλοντική αναφορά.

PT INFORMAÇÕES IMPORTANTES!

Queira ler este manual inteiro e com atenção antes de começar a montar e/ou usar este produto. Siga as instruções de forma cuidadosa e guarde-as para referência futura.

RU ВАЖНАЯ ИНФОРМАЦИЯ!

Внимательно и полностью прочитайте это руководство, прежде чем приступать к сборке или использованию этого изделия. Следуйте всем инструкциям этого руководства и сохраните его на будущее для справки.

TR ÖNEMLİ BİLGİLER!

Bu ürünün montajını yapmaya başlamadan ve/veya ürünü kullanmadan önce lütfen kılavuzun tamamını dikkatlice okuyun. Kılavuzu adım adım izleyin ve daha sonra başvurmak üzere saklayın.

CN 重要信息!

组装和/或使用本产品之前请通读该手册。请严格遵循手册说明，保留手册供日后参考

AR إرشادات مهمة

يرجى قراءة الدليل بأكمله بعناية قبل البدء في تجميع و/أو استخدام هذا المنتج. اتبع ما ورد في الدليل بالكامل واحتفظ به للرجوع إليه في المستقبل.

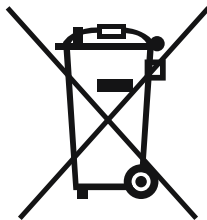

- GB** The crossed-out wheeled bin indicates that marked items must be disposed of separately from household waste. By handing over marked items for recycling, according to local regulations, you help reduce potential harmful impact on the environment and on human health. For more information, please contact your JYSK store.
- DK** Den overstregede skraldespand med hjul angiver, at de mærkede genstande skal bortskaffes separat fra husholdningsaffald. Ved at aflevere de mærkede dele til genbrug i henhold til lokale bestemmelser hjælper du med at reducere potentielt skadelig indvirkning på miljøet og menneskers sundhed. Få flere oplysninger i din JYSK butik.
- DE** Die durchgestrichene Mülltonne auf Rädern weist darauf hin, dass gekennzeichnete Gegenstände getrennt vom Hausmüll entsorgt werden müssen. Indem ihr entsprechend gekennzeichnete Artikel gemäß den örtlichen Vorschriften zum Recycling abgibt, tragt ihr dazu bei, potenzielle schädliche Auswirkungen auf die Umwelt und die menschliche Gesundheit zu reduzieren. Weitere Informationen erhaltet ihr bei eurer JYSK-Filiale.
- NO** Søppelkassen med kryss over indikerer at merkede gjenstander må kastes separat fra husholdningsavfall. Ved å levere merkede artikler til gjenvinning, i henhold til lokale bestemmelser, bidrar du til å redusere potensiell skadelig innvirkning på miljøet og menneskers helse. Vennligst kontakt JYSK-butikken hvis du ønsker mer informasjon.
- SE** Den överkryssade soptunnan anger att märkta föremål måste kasseras separat från hushållsavfall. Genom att lämna in märkta föremål för återvinning, i enlighet med lokala bestämmelser, bidrar du till att minska potentiell skadlig inverkan på miljön och på människors hälsa. Om du vill ha mer information är du välkommen att kontakta din JYSK-butik.
- FI** Yliiviattu pyörillä varustettu roskakori osoittaa, että merkityt tuotteet on hävitettävä erillään kotitalousjätteestä. Toimittamalla kierrätykseen merkityt tuotteet määrätysten mukaisesti autat vähentämään mahdollisia haitallisia vaikutuksia ympäristöön ja ihmisten terveyteen. Lisätietoja on saatavilla JYSK-myymälistä.
- PL** Przekreślony kosz na kółkach oznacza, że dany przedmiot należy wyrzucić oddzielnie od odpadów domowych. Przekazując oznaczone przedmioty do recyklingu zgodnie z lokalnymi przepisami, pomagasz ograniczyć ich szkodliwy wpływ na środowisko i zdrowie ludzi. Aby uzyskać więcej informacji, prosimy o kontakt ze sklepem JYSK.
- CZ** Symbol přeškrtnuté popelnice na kolečkách znamená, že označené předměty musí být likvidovány odděleně od domovního odpadu. Předáním označených předmětů k recyklaci v souladu s místními předpisy pomůžete snížit potenciální škodlivý dopad na životní prostředí a lidské zdraví. Pro více informací prosím kontaktujte svou prodejnu JYSK.
- HU** Az áthúzott kerekes szemétyűjtő tartály azt jelzi, hogy a megjelölt tételeket a háztartási hulladéktól elkülönítve kell ártalmatlanítani. Azzal, hogy a megjelölt tételeket a helyi előírásoknak megfelelően átadja újrahasznosításra, hozzájárul a környezetre és az emberi egészségre gyakorolt lehetséges káros hatások csökkentéséhez. További információért vegye fel a kapcsolatot egy JYSK áruházal.
- NL** De doorgekruiste afvalcontainer geeft aan dat gemarkeerde items gescheiden van het huishoudelijk afval moeten worden afgevoerd. Door gemarkeerde items te overhandigen voor recycling, volgens de lokale regelgeving, helpt u de mogelijke schadelijke impact op het milieu en de menselijke gezondheid te verminderen. Neem voor meer informatie contact op met uw JYSK-winkel.
- SK** Preškrtnutá smetná nádoba na kolieskach znamená, že sa musí označený tovar zlikvidovať samostatne od komunálneho odpadu. Odovzdaním označeného tovaru na recykláciu v súlade s miestnymi predpismi pomáhate znižovať potenciálny škodlivý vplyv na životné prostredie a zdravie ľudí. Ďalšie informácie vám poskytne personál predajne JYSK.
- FR** Le symbole de la poubelle sur roues barrée d'une croix indique que les articles marqués doivent être éliminés séparément des déchets ménagers. En mettant les articles marqués au recyclage,

conformément aux réglementations locales, vous contribuez à réduire l'impact potentiellement nocif sur l'environnement et sur la santé humaine. Pour plus d'informations, veuillez contacter votre magasin JYSK.

- SI** Prečrtan smetnjak označuje, da je treba označene predmete odstraniti ločeno od gospodinskih odpadkov. S predajo označenih predmetov za recikliranje v skladu z lokalnimi predpisi pomagata zmanjšati morebitne škodljive vplive na okolje in zdravje ljudi. Za več informacij se obrnite na trgovino JYSK.
- HR** Prekrižena kanta za otpad s kotačima ukazuje na to da se označeni predmeti moraju odlagati odvojeno od kućnog otpada. Predajom označenih predmeta za recikliranje u skladu s lokalnim propisima pomažete u smanjenju potencijalnog štetnog utjecaja na okoliš i zdravlje ljudi. Za više informacija kontaktirajte JYSKovu trgovinu.
- IT** Il bidone della spazzatura barrato indica che gli articoli contrassegnati devono essere smaltiti separatamente dai rifiuti domestici. Consegnando gli articoli contrassegnati per il riciclaggio in conformità alle normative locali contribuisci a ridurre il potenziale impatto dannoso sull'ambiente e sulla salute umana. Per ulteriori informazioni, contatta il tuo negozio JYSK.
- ES** El contenedor de basura tachado con un aspa indica que los artículos marcados deben eliminarse por separado de la basura doméstica. Al entregar los artículos marcados para su reciclaje, de acuerdo con la legislación local, se ayuda a reducir el posible impacto perjudicial en el medioambiente y en la salud humana. Para obtener más información, póngase en contacto con su tienda JYSK.
- BA** Simbol prekrižene kante ukazuje na to da se označeni predmeti moraju odložiti u otpad odvojeno od kućnog otpada. Ako označene predmete odnesete na reciklažu u skladu sa lokalnim propisima, pomažete u smanjenju potencijalnog štetnog uticaja na životnu sredinu i zdravlje ljudi. Za više informacija kontaktirajte JYSK prodavnicu.
- RS** Simbol precrtane kante za otpatke ukazuje na to da označene stavke moraju da se odlože u otpad odvojeno od otpada iz domaćinstva. Predavanjem označenih stavki za recikliranje u skladu sa lokalnim propisima pomažete da se umanjí potencijalni škodljivi uticaj po životnu sredinu i zdravlje ljudi. Za više informacija, obratite se najbližoj JYSK prodavnici.
- UA** Перекреслений сміттєвий бак на колесах вказує на те, що відмічені предмети слід утилізувати окремо від побутових відходів. Передаючи позначені предмети на переробку згідно з місцевими нормами, ви зменшуєте потенційний шкідливий вплив на навколишнє середовище та здоров'я людей. Для отримання додаткової інформації звертайтеся до вашого магазину JYSK.
- RO** Coșul cu roți marcat cu o cruce indică faptul că articolele marcate trebuie eliminate separat de deșeurile menajere. Prin predarea articolelor marcate pentru reciclare, în conformitate cu regulamentele locale, contribuți la reducerea impactului potențial dăunător asupra mediului și a sănătății oamenilor. Pentru mai multe informații, contactați magazinul JYSK.
- BG** Символът със зачертана с кръст кофа за боклук на колелца указва, че маркираните артикули трябва да се изхвърлят отделно от битовите отпадъци. Като предавате маркирани артикули за рециклиране в съответствие с местните разпоредби, вие помагате за намаляване на потенциалното вредно въздействие върху околната среда и човешкото здраве. За повече информация се свържете с близкия до вас магазин на JYSK.
- GR** Ο διαγραμμένος τροχοφόρος κάδος υποδεικνύει ότι τα επισημασμένα προϊόντα πρέπει να απορρίπτονται ξεχωριστά από τα οικιακά απορρίμματα. Παραδίδοντας τα επισημασμένα προϊόντα για ανακύκλωση, σύμφωνα με τους τοπικούς κανονισμούς, συμβάλλετε στη μείωση των πιθανών επιβλαβών επιπτώσεων για το περιβάλλον και την ανθρώπινη υγεία. Για περισσότερες πληροφορίες, επικοινωνήστε με το τοπικό σας κατάστημα JYSK.
- PT** O contenedor de lixo barrado com uma cruz indica que os artigos assinalados devem ser eliminados separadamente dos resíduos domésticos. Ao entregar os artigos assinalados para reciclagem de acordo com os regulamentos locais, está a ajudar a reduzir o potencial impacto nocivo para o ambiente e para a saúde humana. Para mais informação, contacte a sua loja JYSK.
- RU** Перечеркнутый мусорный контейнер на колесах указывает на необходимость утилизации отдельно от бытовых отходов. Передавая помеченные изделия на переработку в соответствии с местными правилами, вы помогаете снизить потенциальное вредное воздействие на окружающую среду и здоровье человека. Для получения подробной информации свяжитесь с вашим магазином JYSK.
- TR** Üzerinde çarpi işareti bulunan tekerlekli çöp kutusu, işaretli öğelerin evsel atıklardan ayrı olarak imha edilmesi gerektiğini gösterir. İşaretili öğeleri yerel düzenlemeler göre geri dönüşüm için teslim ederek, çevre ve insan sağlığı üzerindeki olası zararlı etkilerin azaltılmasına yardımcı olursunuz. Daha fazla bilgi için lütfen JYSK mağazanızla görüşün.
- CN** 打叉的带轮垃圾桶图标表示：相关标记物品必须与生活垃圾分开处置。按照当地法规要求送回相关标记物品进行回收利用，有助于减少对环境的不良影响，守护人类健康。欲了解更多信息，请与 JYSK 门店联系。
- AR** تشير سلة المهملات ذات العجلات المشطوبة إلى أنه يجب التخلص من العناصر المميزة بشكل منفصل عن النفايات المنزلية. ومن خلال تسليم العناصر المميزة لإعادة التدوير، وفقاً للوائح التنظيمية المحلية، إنك تساعد على تقليل التأثير الضار المحتمل على البيئة وعلى صحة الإنسان. لمزيد من المعلومات، يُرجى التواصل مع متجر JYSK المحلي في منطقتك.

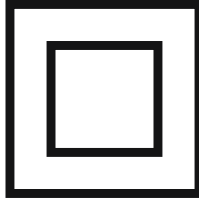

GB: Safety class II for the adaptor.

DK: Sikkerhedsklasse II for adapteren.

DE: Sicherheitsklasse II für den Adapter.

NO: Sikkerhetsklasse II for adapteren.

SE: Säkerhetsklass II för adaptern.

FI: Adapterin turvallisuusluokka II.

PL: Klasa bezpieczeństwa II dla adaptera.

CZ: Bezpečnostní třída II pro adaptér.

HU: II biztonsági osztály az adapterhez.

NL: Veiligheidsklasse II voor de adapter.

SK: Bezpečnostná trieda II pre adaptér.

FR: Classe de sécurité II pour l'adaptateur.

SI: Varnostni razred II za adapter.

HR: Klasa sigurnosti II za adapter.

IT: Classe di sicurezza II per l'adattatore.

ES: Clase de seguridad II para el adaptador.

BA: Sigurnosna klasa II za adapter.

RS: Bezbednosna klasa II za adapter.

UA: Клас безпеки II для адаптера, відходів або домагазину, де ви придбали цей продукт.

RO: Clasa de siguranță II pentru adaptor.

BG: Клас на безопасност II за адаптера.

GR: Κατηγορία ασφαλείας II για τον προσαρμογέα.

PT: Classe de segurança II para o adaptador.

RU: Класс безопасности II для адаптера.

TR: Adaptör için güvenlik sınıfı II.

CN: 安全II级适配器。



GB: WARNING

AIR MATTRESS WITH INTEGRATED ELECTRIC PUMP

220-240 V~ 50/60 Hz 93W

NOTE: This product is a guest bed and it is not suitable for permanent use! Important safety guideline: Please read, understand and follow all instructions prior to use. To enhance the enjoyment of your air mattress and protect the safety of the user of the product, ALWAYS STRICTLY OBSERVE the following important safety points. The following important points should be read and understand before using this product:

- 1.To prevent possible electric shock, do not attempt to plug in the power cord with wet hands.
- 2.To prevent possible electric shock, connect the power cord into a grounded receptacle protected by a ground-fault circuit interrupter(GFCI).
- 3.To prevent possible electric shock, never use a damaged or frayed power cord. If the supply cord is damaged, it must be replaced by the manufacturer or its service agent or a similarly qualified person in order to avoid a hazard.
- 4.Do not use extension power cords with this product.
- 5.Only for indoor household use. Keep away from fire.
- 6.In order to reduce the risk of electric shock, do not expose to rain. Must be stored indoors.
- 7.RISK OF COMBUSTION: Do not place the air mattress against or near any open flames, heaters, furnaces or other hot objects.
- 8.Do not obstruct the air passage opening or insert any objects into the opening at any time.
- 9.Do not stand, jump or use the air mattress as a trampoline. Always supervise children near the air mattress.
- 10.This product is not a raft or floatation device. Do not use near or on water.
- 11.Children must not be left unattended when using the air mattress. Use only under adult competent supervision.
- 12.The storage bag is not a toy. To avoid danger of suffocation, keep the air mattress storage bag or any other bags away from babies and children. Fold up the bag and store away from children when not in use.
- 13.Keep pets away from the air mattress. Pets may tear or puncture the air mattress.
- 14.Wipe clean with a damp cloth. Use only clean water.
- 15.Always keep flocked side up.

 **WARNING**



Babies Can Suffocate

To prevent suffocation and death, never place a baby 15 months old or younger on this product.



Child Entrapment Hazard

Always position product 1 ft (30 cm) or more away from objects such as walls and dressers to prevent a child from being entrapped.

Keep product fully inflated when in use. See instructions for any additional warnings.

DK: ADVARSEL**LUFTMADRAS MED INTEGRERET ELEKTRISK LUFTPUMPE**

220-240 V~ 50/60 Hz 93W

BEMÆRK: Dette produkt er beregnet som gæsteseng og egner sig ikke til permanent brug! Vigtige sikkerhedsforskrifter: Læs og forstå alle forskrifter, inden du tager produktet i brug. Følg forskrifterne under brugen. FØLG ALTID følgende vigtige sikkerhedsforskrifter TIL FULDE, så du får optimal glæde af luftmadrassen og opnår en sikker brug af produktet. Følgende vigtige sikkerhedsforskrifter skal læses og forstås før ibrugtagning af produktet:

1. Forsøg ikke at isætte netledningen med våde hænder, så du undgår at få elektrisk stød.
2. Slut netledningen til en jordet stikkontakt beskyttet med en fejlstrømsafbryder, så du undgår at få elektrisk stød (GFCI).
3. Brug aldrig en beskadiget eller flosset netledning for at undgå risikoen for elektrisk stød. Hvis ledningen bliver beskadiget, skal den udskiftes af en autoriseret reparatør for at undgå farer.
4. Anvend ikke forlængerledninger med dette produkt.
5. Kun til indendørs brug. Hold produktet væk fra antændelseskilder.
6. Udsæt ikke produktet for regn, for at reducere risikoen for elektrisk stød. Skal opbevares indendørs.
7. RISIKO FOR BRAND: Placer ikke luftmadrassen på eller i nærheden af åben ild, radiatorer, ovne eller andre varmekilder.
8. Undgå at blokere ventilationsåbningen og at stikke genstande ind i åbningen.
9. Det er ikke tilladt at stå, hoppe eller bruge luftmadrassen som trampolin. Hold altid øje med børn i nærheden af luftmadrassen.
10. Produktet må ikke anvendes som flåde eller flydehjælp. Anvend ikke produktet i nærheden af eller på vandet.
11. Børn må ikke efterlades uden opsyn, når de bruger luftmadrassen. Må kun bruges under opsyn af en voksen.
12. Opbevaringsposen er ikke legetøj. For at undgå fare for kvælning skal luftmadrassens opbevaringspose og andre poser opbevares utilgængeligt for babyer og børn. Læg madrassen sammen, og opbevar den utilgængeligt for børn, når den ikke bruges.
13. Hold kæledyr væk fra luftmadrassen. Kæledyr kan lave flænger eller huller i luftmadrassen.
14. Rengøres med en fugtig klud. Anvend kun rent vand.
15. Bruges altid med flock side opad.

**ADVARSEL****Babyer Kan Kvæles**

For at forhindre kvælning og død, skal du aldrig placere en baby på 15 måneder eller yngre på dette produkt.

**Fare for at barnet kan klemmes fast**

Placer altid produktet mindst 30 cm væk fra genstande som vægge og kommoder for at forhindre, at et barn bliver fanget.

Hold produktet fuldt oppustet under brug. Se instruktionerne for yderligere advarsler.

DE: WARNUNG**LUFTMATRAZE MIT INTEGRIERTER ELEKTRISCHER PUMPE**

220-240 V~ 50/60 Hz 93W

HINWEIS: Bei diesem Produkt handelt es sich um ein Gästebett und es ist nicht für dendauerhaften Gebrauch geeignet! Wichtige Hinweise zu Ihrer Sicherheit: Bitte lesen Sie die folgenden Hinweise aufmerksam durch und halten Sie sich daran, bevor Sie das Produkt benutzen. Damit Sie lange Zeit Freude an Ihrem Luftbett haben und sich keinen unnötigen Gefahren aussetzen, HALTEN SIE SICH IMMER STRIKT an die folgenden, wichtigen Hinweise:

1. Damit es nicht zu Stromschlägen kommen kann, versuchen Sie niemals, den Netzstecker mit feuchten Händen einzustecken oder herauszuziehen.
2. Zum Schutz gegen mögliche Stromschläge schließen Sie das Netzkabel ausschließlich an eine geerdete, mit einem Fehlerstromschutzschalter (GFCI) abgesicherte Steckdose an.

3. Benutzen Sie niemals beschädigte oder ausgefranzte Netzkabel; auch hier besteht Stromschlaggefahr. Falls das Netzkabel beschädigt sein sollte, muss es sofort durch den Hersteller, einen seiner Kundendienstmitarbeiter oder durch eine ähnlich qualifizierte Person instandgesetzt werden, damit es nicht zu Gefährdungen kommt.
4. Benutzen Sie keine Verlängerungskabel mit diesem Produkt.
5. Ausschließlich zur Nutzung in Innenräumen. Von Feuer fernhalten.
6. Keinem Regen, keiner sonstigen Feuchtigkeit aussetzen; andernfalls besteht Stromschlaggefahr. Nur in Innenräumen lagern.
7. EXPLOSIONSGEFAHR: Nutzen und lagern Sie das Luftbett nicht in der Nähe von off enen Flammen, Heizungen, Öfen oder anderen heißen Gegenständen.
8. Achten Sie darauf, dass die Öff nungen niemals blockiert werden; stecken Sie niemals Fremdkörper in die Öff nungen.
9. Laufen und springen Sie nicht auf dem Luftbett, missbrauchen Sie das Produkt nicht als Trampolin. Geben Sie stets auf Kinder in der Nähe des Luftbettes acht.
10. Dieses Produkt ist kein Floß und keine Luftmatratze. Nicht in der Nähe von oder im Wasser benutzen.
11. Kinder dürfen nicht unbeaufsichtigt mit dem Luftbett allein gelassen werden. Die Aufsicht eines Erwachsenen ist stets erforderlich.
12. Der Staubbeutel ist kein Spielzeug. Halten Sie den Luftbett-Staubbeutel grundsätzlich von Kindern und Kleinkindern fern; ansonsten besteht Erstickungsgefahr. Wenn Sie den Staubbeutel nicht benutzen, falten Sie ihn zusammen und lagern ihn an einem Ort, der nicht von Kindern erreicht werden kann.
13. Halten Sie Haustiere grundsätzlich vom Luftbett fern. Haustiere können das Luftbett leicht beschädigen.
14. Mit einem feuchten Tuch abwischen. Nur sauberes Wasser verwenden.
15. Halten Sie immer die beflockte Seite nach oben.



WARNUNG



Erstickungsgefahr für Babys!

Um Erstickung und Tod zu verhindern, legen Sie niemals ein Baby oder Kleinkind jünger als 15 Monate auf dieses Produkt.



Gefahr des Einklemmens für Kinder!

Platzieren Sie das Produkt immer mindestens 30cm von Gegenständen wie Möbeln oder Wänden, um zu verhindern, dass ein Kind dahinter eingeschlossen oder eingeklemmt wird.

Halten Sie das Produkt während der Verwendung vollständig aufgeblasen. Beachten Sie die Anweisungen für weitere Warnhinweise.

NO: ADVARSEL

LUFTMADRASS MED INTEGRERT ELEKTRISK PUMPE

220-240 V~ 50/60 Hz 93W

MERK: Dette produktet er en gjesteseng og egner seg ikke til permanent bruk! Viktige sikkerhetsanvisninger: Les, forstå og følg alle anvisninger før bruk. For å få størst mulig glede av luftmadrassen og beskytte brukeren av produktet, må du ALLTID OVERHOLDE NØYE sikkerhetsreglene nedenfor. Følgende viktige punkter må leses og forstås før du bruker dette produktet:

1. Ikke sett strømledningen i stikkkontakten med våte hender. Fare for elektrisk støt!
2. For å unngå elektrisk støt må du koble strømledningen til en jordet stikkontakt som er beskyttet av en jordfeilbryter (GFCI).
3. Bruk aldri en skadet eller frynset strømledning. Fare for elektrisk støt! Hvis strømledningen er ødelagt, må den skiftes ut av produsenten, servicerepresentanten eller en annen person med tilsvarende kvali kasjoner.
4. Ikke bruk skjøteledninger til dette produktet.
5. Bare for innendørs bruk i private husholdninger. Må holdes unna åpen ild.
6. Ikke utsett produktet for regn. Fare for elektrisk støt! Må oppbevares innendørs.
7. FARE FOR FORBRENNING: Ikke legg madrassen mot eller i nærheten av åpen ild, varmeovner,

peiser eller andre varme gjenstander.

8. Ikke blokker ventilasjonsåpningen eller sett noen gjenstander inn i åpningen på noe tidspunkt.
9. Ikke stå eller hopp på luftmadrasen, og ikke bruk den som trampoline. Barn som er i nærheten av luftmadrasen, må holdes under oppsyn.
10. Dette produktet er ikke en flåte eller en flytende enhet. Må ikke brukes i nærheten av eller på vann.
11. Barn må ikke være uten tilsyn når de bruker luftmadrasen. Må bare brukes under tilsyn av en ansvarlig voksen.
12. Oppbevaringsposen er ikke noe leketøy. Hold posen til luftmadrasen og andre poser på trygg avstand fra babyer og barn. Fare for kvelning! Legg sammen posen og oppbevar den utenfor barns rekkevidde når den ikke er i bruk.
13. Hold kjæledyr unna luftmadrasen. Kjæledyr kan rive opp eller punktere luftmadrasen.
14. Tørk av med en fuktig klut. Bruk bare rent vann.
15. Brukes med den flossete siden vendt opp.

ADVARSEL



Babyer Kan Kveles

For å forhindre kvelning og død, aldri plasser en baby som er 15 måneder gammel eller yngre på dette produktet.



Fare for klemfare for barn

Plasser alltid produktet minst 30 cm unna gjenstander som vegger og kommoder for å forhindre at et barn blir innesperret.

Hold produktet fullt oppblåst under bruk. Se instruksjonene for eventuelle tilleggsadvarsler.

SE: **VARNING**

LUFTMADRASS MED INTEGRERAD ELEKTRISK PUMP

220-240 V~ 50/60 Hz 93W

OBS! Denna produkt är en gästsäng och är inte lämplig för permanent användning! Viktig säkerhetsriktlinje: Läs, förstå och följ alla instruktioner före användning. FÖLJ ALLTID NOGGRANT följande viktigasäkerhetsinstruktioner för att få ut så mycket som möjligt av luftmadrasen och för att optimera användarens säkerhet. Läs och förstå följande viktiga instruktioner innan du använder produkten:

1. Koppla inte in strömsladdens kontakt med våta händer för att förhindra eventuella elstötter.
2. Koppla in strömsladdens kontakt i ett jordat uttag som är skyddat med jordfelsbrytare (GFCI) för att förhindra eventuella elstötter.
3. Använd aldrig en skadad eller sliten strömsladd för att förhindra eventuella elstötter. Om strömsladdens skadats måste den för säkerhets skull ersättas med en sladd från tillverkaren eller dess servicerepresentant eller annan behörig person.
4. Använd inte förlängningssladdar med denna produkt.
5. Endast för inomhusbruk. Håll produkten borta från eld.
6. Utsätt inte produkten för regn för att minska risken för elstötter. Måste förvaras inomhus.
7. **RISK FÖR ANTÄNDNING:** Placera inte luftmadrasen mot eller nära öppna lågor, värmare, pannor eller andra varma föremål.
8. Blockera inte luftöppningen och för aldrig in föremål i öppningen.
9. Stå eller hoppa inte på luftmadrasen och använd den inte som en studsmatte. Håll alltid barn under uppsikt i nærheten av luftmadrasen.
10. Denna produkt ska inte användas som en flotte eller flytutrustning. Använd den inte nära eller i vatten.
11. Barn får inte lämnas utan uppsikt när luftmadrasen används. Använd luftmadrasen endast under uppsikt av kompetent vuxen.
12. Förvaringspåsen är ingen leksak. Håll luftmadrassens förvaringspåse eller andre påsar borta från spädbarn och barn för att undvika risken for kvävning. Fäll ihop påsen och förvara den utom räckhåll for barn när den inte används.
13. Håll husdjur borta från luftmadrasen. Husdjur kan ha sönder eller punktera luftmadrasen.
14. Torka rent med en fuktig trasa. Använd endast rent vatten.
15. Används alltid med flockad sida upp.

VARNING



Spädbarn Kan Kvävas

För att förhindra kvävning och död, placera aldrig en baby som är 15 månader eller yngre på denna produkt.



Risk för att barn fastnar

Placera alltid produkten minst 30 cm eller mer från föremål som väggar och byråer för att förhindra att ett barn fastnar.

Håll produkten helt uppblåst under användning. Se instruktionerna för eventuella ytterligare varningar.

FI: VAROITUS

ILMAPATJA INTEGROIDULLA SÄHKÖPUMPULLA

220-240 V ~ 50/60 Hz 93W

HUOMAUTUS: Tämä tuote on vierasvuode eikä sovellu jatkuvaan käyttöön! Tärkeitä turvaohjeita: Lue kaikki ohjeet ennen käyttöä ja varmista, että ymmärrät ne. Jotta sinulla olisi mahdollisimman paljon iloa ilmapatjastasi ja sen käyttäminen olisi turvallista, NOUDATA AINA TARKOIN seuraavia tärkeitä turvaohjeita. Seuraavat tärkeät kohdat on luettava ja ymmärrettävä ennen tuotteen käyttöä:

1. Älä yritä kytkeä virtajohtoa määritellyillä käsillä mahdollisen sähköiskun välttämiseksi.
2. Kytke virtajohto maadoitettuun, vikavirtasuojauksella varustettuun (GFCI) pistorasiaan mahdollisen sähköiskun välttämiseksi.
3. Älä milloinkaan käytä vaurioitunutta tai kulunutta virtajohtoa sähköiskun välttämiseksi. Jos virtajohto on vaurioitunut, se on vaihdettava valmistajan, sen valtuuttaman huoltoyrityksen tai vastaavan pätevän henkilön toimesta vaarojen välttämiseksi.
4. Älä käytä jatkojohtoa tuotteen kanssa.
5. Vain sisätiloihin ja kotitalouskäyttöön. Pidä loitolla tulesta.
6. Älä altista sateelle sähköiskun välttämiseksi. Säilytettävä sisätiloissa.
7. PALON VAARA: Älä sijoita ilmapatjaa avotulen, lämmittimien, uunien tai muiden kuumien esineiden läheisyyteen.
8. Älä milloinkaan tukeudu ilmapatjan tukeen tai työntä aukkoon mitään esineitä.
9. Älä seiso tai hypi maton päällä, äläkä käytä sitä trampoliinina. Valvo aina lapsia heidän ollessaan maton lähellä.
10. Tuote ei ole lautta tai kelluva esine. Älä käytä sitä vedessä tai veden lähellä.
11. Lapsia ei saa jättää ilman valvontaa ilmapatjaa käytettäessä. Vain pätevä aikuinen saa toimia valvojana.
12. Säilytyspussi ei ole lelu. Tukehtumisvaaran välttämiseksi pidä ilmapatjan säilytyspussi ja muut pussit poissa vauvojen ja lasten ulottuvilta. Taittele pussi kokoon ja säilytä lasten ulottumattomissa, kun sitä ei tarvita.
13. Pidä lemmikkieläimet loitolla ilmapatjasta. Lemmikkieläimet voivat repiä tai puhkaista ilmapatjan.
14. Pyyhi puhtaaksi kostealla liinalla. Käytä vain puhdasta vettä.
15. Käytetään aina parven kanssa ylösal.

VAROITUS



Vauvat Voivat Tukehtua

Estääksesi tukehtumisen ja kuoleman, älä koskaan laita alle 15 kuukauden ikäistä vauvaa tälle tuotteelle.



Vaara lapsen jäämisestä loukkuun

Sijoita tuote aina vähintään 30 cm:n etäisyydelle seinistä ja lipastoista, jotta estät lapsen jäämisen loukkuun.

Pidä tuote täysin täytettynä käytön aikana. Katso ohjeet mahdollisia lisävaroituksia varten.

PL: OSTRZEŻENIE**MATERAC POWIETRZNY Z WBUDOWANĄ POMPĄ ELEKTRYCZNĄ**

220-240 V~ 50/60 Hz 93W

UWAGA: Ten produkt jest przeznaczony do użytku jako łóżko dla gości. Nie wolno go używać na stałe. Specjalne zasady bezpieczeństwa: Przed przystąpieniem do użytkowania należy przeczytać, zrozumieć i wykonywać wszystkie instrukcje. Aby zwiększyć komfort korzystania z zakupionego materaca oraz zapewnić bezpieczeństwo użytkownika, **NALEŻY ZAWSZE DOKŁADNIE PRZESTRZEGAĆ** następujących zasad bezpieczeństwa. Przed przystąpieniem do użytkowania tego produktu należy przeczytać i zrozumieć następujące ważne punkty:

1. Aby uniknąć możliwego porażenia prądem elektrycznym, nie podłączaj wtyczki do gniazda mokrymi rękoma.
2. Aby uniknąć możliwego porażenia prądem elektrycznym, wtyczkę podłączaj do uzemionego gniazda z wyłącznikiem różnicowo-prądowym (GFCI).
3. Aby uniknąć możliwego porażenia prądem elektrycznym, nigdy nie stosować zniszczonego lub przepalonego przewodu zasilania. Jeśli przewód zasilania jest zniszczony, musi zostać wymieniony przez producenta, jego przedstawiciela lub inną wykwalifikowaną osobę w celu uniknięcia zagrożenia.
4. W przypadku tego produktu nie stosować przedłużaczy.
5. Wyłącznie do użytku wewnątrz pomieszczeń. Trzymać z dala od ognia.
6. W celu zredukowania ryzyka porażenia prądem elektrycznym nie wystawiać na działanie deszczu. Przechowywać w pomieszczeniach.
7. RYZYKO ZAPŁONU: Nie umieszczaj materaca w pobliżu otwartych płomieni, grzejników, pieców lub innych gorących obiektów.
8. Nie zatykać otworu powietrza ani nie wsuwać do niego żadnych przedmiotów.
9. Nie stawać, nie skakać, ani nie stosować materaca jako trampoliny. Dzieci powinny znajdować się pod nadzorem osoby dorosłej.
10. Ten produkt nie jest tratwą. Nie stosować w pobliżu wody.
11. Nie wolno zostawiać dzieci bez opieki. Używać jedynie pod opieką osób dorosłych.
12. Torba do przechowywania nie jest zabawką. Aby uniknąć ryzyka uduszenia, należy trzymać tę torbę do przechowywania i inne torby z dala od niemowląt i dzieci. Zwinąć torbę i przechowywać poza zasięgiem dzieci.
13. Zwierzęta trzymać z dala od materaca. Zwierzęta mogą przebić lub przekłuć materac.
14. Czyścić, przecierając wilgotną ściereczką. Stosować tylko wodę.
15. Zawsze trzymaj aksamitną stronę do góry.

**OSTRZEŻENIE****Niemowlęta Mogą Się Uduśić**

Aby zapobiec uduszeniu i śmierci, nigdy nie kładź niemowlęcia w wieku 15 miesięcy lub młodszego na tym produkcie.

**Ryzyko uwięzienia dziecka!**

Aby zapobiec uwięzieniu dziecka, należy zawsze umieścić produkt w odległości co najmniej 30 cm od ścian i mebli.

Podczas użytkowania produkt powinien być w pełni nadmuchany. Przed użyciem zapoznaj się z instrukcją bezpieczeństwa i wszystkimi ostrzeżeniami.

CZ: VAROVÁNÍ**NAFUKOVACÍ MATRACE S INTEGROVANOU ELEKTRICKOU PUMPOU**

220-240 V~ 50/60 Hz 93W

POZNÁMKA: Jedná se o postel pro hosty, není vhodná pro trvalé použití! Důležité bezpečnostní pokyny: Před použitím si přečtěte všechny pokyny a dodržujte je. Pro větší spokojenost s nafukovací matrací a ochranu bezpečnosti uživatele výrobku, **VŽDY PŘÍSNĚ DODRŽUJTE** následující důležité bezpečnostní body. Před použitím tohoto výrobku si přečtěte následující důležité body:

1. Abyste předešli možnému úrazu elektrickým proudem, nesnažte se zapojovat napájecí kabel mokryma rukama.
2. Abyste předešli možnému úrazu elektrickým proudem, připojte napájecí kabel do uzemněné zásuvky chráněné proudovým chráničem (GFCI).
3. Abyste předešli možnému úrazu elektrickým proudem, nikdy nepoužívejte poškozený nebo

- roztřepený napájecí kabel. Pokud je napájecí kabel poškozen, musí být vyměněn výrobcem, jeho servisním zástupcem nebo podobnou kvalifikovanou osobou, abyste předešli možným rizikům.
4. Výrobek nepoužívejte s prodlužovacím kabelem.
 5. Určeno pouze pro použití v interiéru. Udržujte mimo dosah zdrojů vznícení.
 6. Abyste snížili nebezpečí úrazu elektrickým proudem, matraci nevystavujte účinkům deště. Skladujte ve vnitřních prostorách.
 7. **NEBEZPEČÍ VZNÍCENÍ:** Nafukovací matraci neumísťujte do blízkosti otevřeného ohně, topení, peci nebo jiných horkých předmětů.
 8. Nikdy neblokuje otvor v přívodu vzduchu a nevkládejte do něj žádné předměty.
 9. Na nafukovací matraci nestoupejte, neskákejte a nepoužívejte ji jako trampolínu. Vždy dohlížejte na děti v blízkosti nafukovací matrace.
 10. Tento výrobek není raft ani plovoucí prostředek. Nepoužívejte v blízkosti vody nebo na vodě.
 11. Při používání nafukovací matrace nesmí být děti ponechány bez dozoru. Používejte pouze pod dohledem kompetentní dospělé osoby.
 12. Úložný vak není hračka. Úložný vak nafukovací matrace nebo jakékoliv jiné obaly uchovávejte mimo dosah dětí, hrozí nebezpečí udušení. Pokud vak nepoužíváte, složte jej a uložte mimo dosah dětí.
 13. Nafukovací matraci udržujte mimo dosah domácích mazlíčků. Domácí mazlíček může nafukovací matraci protrhnout nebo proděravět.
 14. Čistěte otřením navlhčeným hadříkem. Používejte pouze čistou vodu.
 15. Používá se opotřebovanou stranou nahoru.

Varování



Děti se mohou udusit.

Abyste předešli udušení a smrti, nikdy na tento výrobek nepokládejte dítě mladší 15 měsíců.



Nebezpečí uvíznutí dítěte

Vždy používejte výrobek ve vzdálenosti 30 cm a více od předmětů, jako jsou zdi a jiné předměty, aby se zabránilo uvíznutí dítěte.

Při používání produkt udržujte plně nafouknutý. Pro další varování se podívejte do návodu k použití.

HU: FIGYELMEZTETÉS

FELFÚJHATÓ MATRAC BEÉPÍTETT KOMPRESSZORRAL

220-240 V~ 50/60 Hz 93W

MEGJEGYZÉS: A termék vendégágyként szolgál, tartós használatra nem alkalmas! Fontos biztonsági előírás: Használat előtt figyelmesen olvassa el az összes utasítást, és tartsa be őket. A matrac kelles használatra és a felhasználó biztonságának védelme érdekében MINDIG SZIGORÚAN TARTSA BE a következő fontos biztonsági utasításokat. A termék használatra előtt figyelmesen olvassa el a következő fontos információkat:

1. Az áramütés veszélyének megelőzése érdekében ne kísérelje meg nedves kézzel csatlakoztatni a tápkábelt.
2. Az áramütés veszélyének megelőzése érdekében áram-védőkapcsolóval védett, földelt aljzathoz csatlakoztassa a tápkábelt.
3. Az áramütés veszélyének megelőzése érdekében soha ne használjon sérült vagy kopott tápkábelt. A sérült tápkábelt a kockázat elkerülése érdekében ki kell cseréltetni a gyártóval, annak szakszervizével vagy szakképzett személlyel.
4. Ne használjon hosszabbítókábelt a termékhez.
5. Kizárólag beltéri, háztartási használatra szolgál. Tűztől távol tartandó.
6. Az áramütés kockázatának csökkentése érdekében ne tegye ki esőnek. Beltérben tárolandó.
7. **GYULLADÁSVESZÉLY:** Ne helyezze a matracot nyílt láng, radiátor, kandalló vagy egyéb forró tárgy mellé, illetve azok közelébe.
8. Soha ne tölje el a légszotorna nyílását, és semmilyen tárgyat ne helyezzen bele.
9. Ne álljon a matracra, ne ugorjon rá, és ne használja a trambulinként. Mindig ügyeljen a gyermekekre a matrac közelében.
10. A termék nem tutaj vagy úszóeszköz. Ne használja víz közelében vagy vízen.

11. Gyermekek nem használhatják a matracot felügyelet nélkül. A használatra kompetens felnőttek kell felügyelnie.
12. A tárolótok nem játékszer. A fulladásveszély megelőzése érdekében tartsa távol csecsemőktől és gyermekektől a felfújható matrac tárolótokját és minden egyéb táskát. Amikor a tok nincs használatban, gyermekek elől elzárt helyen, összehajtva tárolja.
13. Ne engedjen állatot a matrac közelébe. Az állat kiszakíthatja vagy kilyukaszthatja a matracot.
14. Törölje tisztára nedves ruhával. Csak tiszta vizet használjon.
15. A kopott oldallal felfelé használják.



FIGYELMEZTETÉS



Csecsemők Megfulladhatnak

Fulladás és halál elkerülése érdekében soha ne helyezzen 15 hónaposnál fiatalabb csecsemőt erre a termékre.



Gyermek beszorulás veszélye

Mindig helyezze a terméket legalább 30 cm-re vagy annál távolabbra olyan tárgyaktól, mint például falak és komódok, hogy megelőzze a gyermek beszorulását.

Tartsa a terméket teljesen felfújt állapotban használat közben. Tekintse meg az utasításokat további figyelmeztetésekért.

NL: WAARSCHUWING

LUCHTBED MET INGEBOUWDE ELEKTRISCHE POMP

220-240 V~ 50/60 Hz 93W

LET OP: Dit product is een logeerbed en is niet geschikt voor permanent gebruik! Belangrijk veiligheidsvoorschrift: Vóór gebruik moet u alle aanwijzingen lezen, begrijpen en opvolgen. Om meer plezier te hebben van uw luchtbed en om de veiligheid van de gebruiker van het product te beschermen, moeten de volgende belangrijke veiligheidspunten **ALTIJD STRIKT WORDEN NAGELEEFD**. De volgende belangrijke punten moeten worden gelezen en begrepen voordat dit product wordt gebruikt:

1. Om een eventuele elektrische schok te voorkomen, mag de stekker niet met natte handen in het stopcontact worden gestoken.
2. Om een eventuele elektrische schok te voorkomen, moet de stekker in een geaard stopcontact worden gestoken dat is beschermd door een aardlekschakelaar.
3. Om een eventuele elektrische schok te voorkomen, mag nooit een beschadigd of versleten snoer worden gebruikt. Als het snoer beschadigd is, moet dit vervangen worden door de fabrikant, diens service-agent of een dergelijk gekwalificeerde persoon om gevaren te voorkomen.
4. Gebruik geen verlengsnoeren met dit product.
5. Alleen voor huishoudelijk gebruik binnenshuis. Houd het product uit de buurt van vuur.
6. Om het risico op een elektrische schok te verkleinen, mag het product niet worden blootgesteld aan regen. Moet binnenshuis worden opgeborgen.
7. **GEVAAR VOOR ONTBRANDING:** Plaats het luchtbed niet tegen of in de buurt van open vuur, kachels, ovens of andere hete objecten.
8. Blokkeer de luchtopening niet en steek nooit objecten in de opening.
9. Sta en spring niet op het luchtbed en gebruik het niet als trampoline. Houd altijd toezicht op kinderen in de buurt van het luchtbed.
10. Dit product is geen vaartuig of drijfmiddel. Gebruik het niet in de buurt van of op water.
11. Kinderen mogen niet alleen worden gelaten als ze het luchtbed gebruiken. Het gebruik is alleen toegestaan onder toezicht van een bewaakte volwassene.
12. De opbergtas is geen speelgoed. Houd de opbergtas van het luchtbed of andere tassen uit de buurt van baby's en kinderen om verstikkingsgevaar te voorkomen. Vouw de tas op en berg hem buiten bereik van kinderen op als hij niet wordt gebruikt.
13. Houd huisdieren uit de buurt van het luchtbed. Huisdieren kunnen scheuren of gaten maken in het luchtbed.
14. Reinig met een vochtige doek. Alleen schoon water gebruiken.
15. Gebruikt met de gerafelde kant naar boven.

WAARSCHUWING



Baby's Kunnen Stikken

Om verstikking en dood te voorkomen, leg nooit een baby van 15 maanden of jonger op dit product.



Gevaar voor insluiting van kinderen

Plaats het product altijd minimaal 30 cm of meer verwijderd van objecten zoals muren en dressoirs om te voorkomen dat een kind klem komt te zitten.

Houd het product volledig opgeblazen tijdens gebruik. Raadpleeg de instructies voor eventuele aanvullende waarschuwingen.

SK: VÝSTRAHA

NAFUKOVACÍ MATRAC S INTEGROVANOU ELEKTRICKOU PUMPOU

220-240 V~ 50/60 Hz 93W

POZNÁMKA: Tento výrobek je postel' pre hostí a nie je vhodný na trvalé používanie! Dôležité bezpečnostné pokyny: Pred použitím si prečítajte, pochopte a dodržiavajte všetky pokyny. Na zlepšenie pôžitku z nafukovacieho matraca a na ochranu bezpečnosti používateľa výrobku VŽDY DOKLADNE DODRŽIAVAJTE tieto dôležité bezpečnostné body. Pred použitím tohto výrobku by ste si mali prečítať a pochopiť nasledujúce dôležité body:

1. Aby ste predišli možnému úrazu elektrickým prúdom, nepokúšajte sa zapojiť napájací kábel mokrými rukami.
2. Aby ste predišli možnému úrazu elektrickým prúdom, napájací kábel pripojte do uzemnenej zásuvky s prúdovým chráničom (GFCI).
3. Aby ste predišli možnému úrazu elektrickým prúdom, nikdy nepoužívajte poškodený alebo spálený napájací kábel. Ak je kábel poškodený, musí ho vymeniť výrobca, servisný zástupca alebo podobná kvalifikovaná osoba, aby sa predišlo nebezpečenstvu.
4. S týmto výrobkom nepoužívajte predlžovacie káble.
5. Určené iba na domáce použitie v interiéri. Udržujte z dosahu zdrojov vznietenia.
6. Aby sa znížilo riziko zasiahnutia elektrickým prúdom, nevystavujte výrobok dažďu. Musí sa skladovať vnútri.
7. NEBEZPEČENSTVO VZNIETENIA: Nafukovací matrac neumiestňujte k otvorenému ohňu, ohrievačom, peciam ani iným horúcim predmetom ani ho neumiestňujte do ich blízkosti.
8. Utrite dočista navlhčenou handričkou. Používajte len čistú vodu.
9. Nikdy nezakrývajte vzduchový otvor ani doň nekladajte žiadne predmety.
10. Na nafukovacom matraci nestojte, neskáčte ani ho nepoužívajte ako trampolínu. Vždy dohliadajte na deti v blízkosti nafukovacieho matraca.
11. Tento výrobok nie je plň ani nafukovačka. Nepoužívajte v blízkosti vody ani na vode.
12. Deti nesmú používať nafukovací matrac bez dozoru. Výrobok používajte len pod dohľadom kompetentnej osoby.
13. Tento úložný vak nie je hračka. Aby ste predišli nebezpečenstvu udusenía, úložný vak na nafukovací matrac alebo iné vrecká uchovávajte mimo dosahu detí. Keď vak nepoužívate, poskladajte ho a odložte mimo dosahu detí.
14. Udržujte domáce zvieratá mimo nafukovacieho matraca. Domáce zviera môže nafukovací matrac roztrhnúť alebo prepichnúť.
15. Reinig met een vochtige doek. Alleen schoon water gebruiken.
16. Používa sa s odretou stranou hore.

VÝSTRAHA



Dojčatá Sa Môžu Udušiť

Aby ste zabránili uduseniu a smrti, nikdy neumiestnite dojča mladšie ako 15 mesiacov na tento produkt.



Nebezpečenstvo uväznenia dieťaťa

Vždy umiestnite produkt vzdialený minimálne 30 cm alebo viac od objektov, ako sú steny a komody, aby ste zabránili uväzneniu dieťaťa.

Počas používania udržiavajte produkt plne nadýchaný. Pre ďalšie upozornenia pozrite si návod na použitie.

FR: AVERTISSEMENT**MATELAS GONFLABLE AVEC POMPE ÉLECTRIQUE INTÉGRÉE**

220-240 V~ 50/60 Hz 93W

REMARQUE : Ce produit est un lit d'appoint et il n'est pas destiné à un usage permanent ! Consigne de sécurité importante : Veuillez lire, comprendre et respecter toutes les instructions avant utilisation. Pour profiter au mieux du matelas gonflable et protéger la sécurité de l'utilisateur du produit, OBSERVEZ TOUJOURS STRICTEMENT les points de sécurité importants suivants. Les points importants suivants doivent être lus et compris avant d'utiliser ce produit :

1. Pour éviter toute possibilité d'électrocution, n'essayez pas de brancher le cordon d'alimentation avec des mains humides.
2. Pour éviter toute possibilité d'électrocution, branchez le cordon d'alimentation dans une prise reliée à la masse et protégée par un disjoncteur-détecteur de fuites à la terre (DDFT).
3. Pour éviter toute possibilité d'électrocution, n'utilisez jamais un cordon d'alimentation endommagé ou effiloché. Si le cordon d'alimentation est endommagé, il doit être remplacé par le fabricant, un employé du service clientèle ou une personne à qualification similaire afin d'éviter tout danger.
4. N'utilisez pas de rallonges électriques pour ce produit.
5. Pour un usage domestique et à l'intérieur seulement. Maintenez le matelas à distance du feu.
6. Afin de réduire le risque d'électrocution, n'exposez pas le matelas à la pluie. Rangez-le à l'intérieur.
7. **RISQUE DE COMBUSTION** : Ne placez pas le matelas gonflable contre ou près d'une flamme nue, de radiateurs, de fours ou d'autres objets chauds.
8. N'obstruez pas l'orifice de passage d'air et n'insérez jamais d'objets dans l'ouverture.
9. Ne vous tenez pas debout sur le matelas, ne sautez pas dessus et ne l'utilisez pas comme trampoline. Surveillez toujours les enfants près du matelas gonflable.
10. Ce produit n'est ni un radeau ni un dispositif de flottaison. Ne l'utilisez pas à proximité ou sur de l'eau.
11. Les enfants ne doivent pas être laissés sans surveillance lorsqu'ils utilisent le matelas gonflable. Utilisez-le seulement sous la surveillance d'un adulte responsable.
12. Le sac de rangement n'est pas un jouet. Pour éviter tout danger d'étouffement, conservez le sac de rangement du matelas gonflable, ou tout autre sac, loin des bébés et des enfants. Pliez le sac et rangez-le hors de portée des enfants quand il n'est pas utilisé.
13. Tenez les animaux domestiques éloignés du matelas gonflable. Les animaux domestiques peuvent déchirer ou perforer le matelas gonflable.
14. Nettoyez à l'aide d'un chiffon humide. N'utilisez que de l'eau claire.
15. Toujours utilisé face floquée vers le haut.

**AVERTISSEMENT****Les Bébé Peuvent Suffoquer**

Pour prévenir la suffocation et la mort, ne placez jamais un bébé de 15 mois ou moins sur ce produit.

**Danger d'enfermement pour les enfants**

Positionnez toujours le produit à au moins 30 cm ou plus des objets tels que les murs et les commodes pour éviter qu'un enfant ne soit enfermé.

Maintenir le produit entièrement gonflé lors de l'utilisation. Voir les instructions pour tout avertissement supplémentaire.

SI: OPOZORILO**NAPIHLJIVO LEŽIŠČE Z VGRAJENO ELEKTRIČNO ČRPALKO**

220-240 V~ 50/60 Hz 93W

OPOMBA: Ta izdelek je primeren kot začasno ležišče in ni namenjen trajni uporabi! Pomembni varnostni napotki: Pred uporabo izdelka morate prebrati, razumeti in upoštevati vsa navodila. Za užitek med uporabo napihljivega ležišča in varnost uporabnika izdelka VEDNO STROGO UPOŠTEVAJTE naslednja pomembna varnostna opozorila. Pred uporabo izdelka morate prebrati in razumeti naslednja pomembna opozorila:

1. Napajalnega kabla nikoli ni vstavljajte v vtičnico z mokrimi rokami, saj lahko to privede do električnega udara.
2. Napajalni kabel priključite na ozemljeno vtičnico s tokovnim zaščitnim stikalom (GFCI), da preprečite električni udar.

3. Nikoli ne uporabljajte poškodovanega ali scefiranega napajalnega kabla, saj lahko to povzroči električni udar. Če je napajalni kabel poškodovan, ga mora zamenjati proizvajalec, njegov pooblaščen servis ali ustrezno usposobljena oseba, da se prepreči morebitna nevarnost.
4. Med uporabo tega izdelka ne uporabljajte podaljškov za napajalni kabel.
5. Primerno samo za notranjo, gospodinjsko uporabo. Ne izpostavljajte ognju.
6. Da zmanjšate tveganje za električni udar, izdelka ne izpostavljajte dežju. Izdelek hranite v notranjosti.
7. NEVARNOST SEŽIGA: Napihljivega ležišča ne polagajte v bližino odprtega ognja, grelnikov, peči ali drugih vročih predmetov.
8. Nikoli ne zamašite odprtine za zrak in vanjo ne vstavljajte nobenih predmetov.
9. Ne stojte na ležišču, ne skačite po njem in ga ne uporabljajte kot trampolin. Otroci naj bodo v bližini napihljivega ležišča vedno pod nadzorom odrasle osebe.
10. Ta izdelek ni splav ali plavalna blazina. Izdelka ne uporabljajte v bližini ali na vodi.
11. Med uporabo napihljivega ležišča morajo biti otroci pod stalnim nadzorom odrasle osebe. Izdelek se lahko uporablja samo pod nadzorom odrasle osebe.
12. Vrečka za shranjevanje ni igrača. Da preprečite nevarnost zadušitve, vrečo za shranjevanje ležišča ali katerokoli drugo vrečo hranite stran od dojenčkov in otrok. Ko je ne uporabljate, vrečo zložite in jo shranite stran od otrok.
13. Pazite, da v bližini napihljivega ležišča ni domačih živali. Domače živali lahko preluknjajo ležišče.
14. Obrišite z vlažno krpo. Uporabljajte le čisto vodo.
15. Vedno imejte žametno stran navzgor.



OPOZORILO



Dojenčki Se Lahko Zadušijo

Da bi preprečili zadušitev in smrt, nikoli ne postavite dojenčka, mlajšega od 15 mesecev, na ta izdelek.



Nevarnost ujetja otroka

Vedno postavite izdelek najmanj 30 cm ali več stran od predmetov, kot so stene in komode, da preprečite, da bi se otrok ujel.

Izdelek med uporabo ohranjajte popolnoma napihljen. Glejte navodila za morebitna dodatna opozorila.

HR: UPOZORENJE

ZRAČNI MADRAC S UGRAĐENOM ELEKTRIČNOM PUMPOM

220-240 V~ 50/60 Hz 93W

NAPOMENA: Ovaj je proizvod pomoćni krevet i nije prikladan za trajnu uporabu! Važne sigurnosne smjernice: Prije upotrebe pročitajte s razumijevanjem i pridržavajte se svih uputa. Da biste poboljšali uživanje u zračnom madracu i zaštitili sigurnost korisnika proizvoda, **UVIJEK SE PRIDRŽAVAJTE** sljedećih važnih sigurnosnih upozorenja. Prije upotrebe ovog proizvoda s razumijevanjem pročitajte sljedeća važna upozorenja:

1. Da biste spriječili mogući strujni udar, kabel za napajanje nemojte pokušavati priključiti mokrim rukama.
2. Kako biste spriječili strujni udar, spojite kabel za napajanje u uzemljenu utičnicu zaštićenu prekidačem uzemljenja (GFCI).
3. Kako biste spriječili mogući strujni udar, nikada nemojte upotrebljavati oštećeni ili pohabani kabel za napajanje. Ako je kabel za napajanje oštećen, mora ga zamijeniti proizvođač, njegov serviser ili slična stručna osoba kako bi se izbjegla opasnost.
4. S ovim proizvodom nemojte upotrebljavati produžne kabele.
5. Samo za uporabu u zatvorenom prostoru. Držite podalje od vatre.
6. Kako biste smanjili rizik od električnog udara, proizvod nemojte izlagati kiši. Čuvajte u zatvorenom prostoru.
7. OPASNOST OD ZAPALJENJA: Madrac ne stavljajte blizu otvorenog plamena, grijača, peći ili drugih vrućih predmeta.
8. Ni u kojem trenutku nemojte zapriječiti otvor za prolaz zraka niti stavljati bilo kakve predmete u otvor.
9. Nemojte stajati, skakati ili upotrebljavati zračni madrac kao trampolin. Uvijek nadgledajte djecu u blizini zračnog madraca.
10. Ovaj proizvod nije splav niti plutajući uređaj. Nemojte upotrebljavati u blizini ili na vodi.
11. Djeca se ne smiju ostavljati bez nadzora kada upotrebljavaju zračni madrac. Upotrebljavajte samo pod stručnim nadzorom odrasle osobe.

12. Ova torba za pohranu nije igračka. Da biste izbjegli opasnost od gušenja, držite zračni madrac, torbu za pohranu ili bilo koje druge vreće podalje od beba i djece. Kada nije u uporabi, složite torbu i pohranite je podalje od djece.
13. Kućne ljubimce držite podalje od zračnog madraca. Kućni ljubimci mogu pokidati ili probiti zračni madrac.
14. Očistite vlažnom krpom. Upotrebljavajte samo čistu vodu.
15. Uvijek držite baršun okrenutu prema gore.



UPOZORENJE



Beba Se Može Ugušiti.

Kako biste spriječili gušenje i smrt, nikada ne stavljajte bebu stariju od 15 mjeseci ili mlađu na ovaj proizvod.



Opasnost od priklještenja djeteta.

Uvijek postavite proizvod 30 cm ili dalje od objekata kao što su zidovi i komode kako biste spriječili da dijete ostane priklješteno.

Držite proizvod potpuno napuhan tijekom uporabe. Pogledajte upute za dodatna upozorenja.

IT: AVVERTENZA

MATERASSO AD ARIA CON POMPA ELETTRICA INTEGRATA

220-240 V ~ 50/60 Hz 93W

NOTA: Questo prodotto è un letto per gli ospiti e non è adatto per un uso continuo. Avvertenza di sicurezza importante: Prima dell'uso, leggere, comprendere e seguire tutte le istruzioni. Per godere al meglio del materasso ad aria e per tutelare la sicurezza dell'utente del prodotto, RISPETTARE SEMPRE RIGOROSAMENTE le seguenti avvertenze di sicurezza. Leggere e comprendere le seguenti avvertenze importanti prima di utilizzare il prodotto:

1. Per evitare possibili scosse elettriche, non tentare di inserire la spina elettrica con le mani bagnate.
2. Per evitare possibili scosse elettriche, collegare il cavo di alimentazione ad una presa con messa a terra protetta da un interruttore differenziale (salvavita).
3. Per evitare possibili scosse elettriche, non usare mai un cavo di alimentazione danneggiato o sfilacciato. Il cavo di alimentazione danneggiato deve essere sostituito dal fabbricante, da un suo tecnico dell'assistenza o da una persona con qualifiche analoghe, così da escludere pericoli.
4. Non utilizzare prolunghe per il cavo di alimentazione di questo prodotto.
5. Utilizzare solo al chiuso in ambito domestico. Tenere lontano dal fuoco.
6. Per ridurre il rischio di scosse elettriche, non esporre il prodotto alla pioggia. Conservare al chiuso.
7. RISCHIO DI INCENDIO: non mettere il materasso ad aria contro o vicino a fiamme libere, caloriferi, forni o altri oggetti caldi.
8. Non ostruire l'apertura di passaggio dell'aria e non inserire mai alcun oggetto nell'apertura.
9. Non salire in piedi e non saltare sul materasso ad aria; non usarlo come trampolino. Sorvegliare sempre i bambini vicino al materasso ad aria.
10. Questo prodotto non è un canotto o un dispositivo di galleggiamento. Non utilizzare vicino all'acqua o nell'acqua.
11. Non lasciare incustoditi i bambini durante l'utilizzo del materasso ad aria. Usare solo sotto la supervisione di un adulto.
12. La borsa in cui riporre il prodotto non è un giocattolo. Per evitare il pericolo di soffocamento, tenere la borsa in cui riporre il materasso ad aria o qualunque altra borsa lontano dalla portata dei bambini. Ripiegare la borsa e riporla lontano dalla portata dei bambini quando non utilizzata.
13. Tenere gli animali domestici lontano dal materasso ad aria. Gli animali domestici potrebbero strappare o forare il materasso ad aria.
14. Pulire con un panno umido. Utilizzare solo acqua pulita.
15. Sempre usato flocato con il lato rivolto verso l'alto.

AVVERTENZA



I Neonati Possono Soffocare

Per prevenire il soffocamento e la morte, non mettere mai un neonato di 15 mesi o meno su questo prodotto.



Pericolo di intrappolamento del bambino

Posizionare sempre il prodotto a 30 cm o più di distanza da oggetti come pareti e cassettiere per evitare che un bambino venga intrappolato.

Mantenere il prodotto completamente gonfiato durante l'uso. Consultare le istruzioni per eventuali avvertenze aggiuntive.

ES: ADVERTENCIA

COLCHÓN DE AIRE CON BOMBA ELÉCTRICA INCORPORADA

220-240 V~ 50/60 Hz 93W

¡Este producto es una cama de invitados y no es adecuada para uso permanente! Directrices de seguridad importantes: Lea, comprenda y respete todas las instrucciones antes del uso. Con el fin de disfrutar mejor de su colchón en able y proteger la seguridad del usuario durante el uso del producto, RESPETE SIEMPRE Estrictamente las siguientes indicaciones de seguridad. Lea los siguientes puntos importantes y compréndalos antes de utilizar este producto.

1. Para evitar posibles descargas eléctricas, no intente enchufar el cable de alimentación con las manos mojadas.
2. Para evitar posibles descargas eléctricas, conecte el cable de alimentación a una toma de corriente con conexión a tierra protegida por un interruptor diferencial (GFCI).
3. Para evitar posibles descargas eléctricas, no utilice nunca un cable de alimentación dañado o quemado. Si el cable de alimentación está dañado, deberá ser reemplazado por el fabricante, su agente de servicio o un profesional capacitado con el fin de evitar riesgos.
4. No utilice alargos con este producto.
5. Solo para uso doméstico interior. Mantener alejado del fuego.
6. Con el fin de reducir el riesgo de descarga eléctrica, no exponga el equipo a la lluvia. Guárdelo siempre en interiores.
7. RIESGO DE COMBUSTIÓN: No coloque el colchón en able en las cercanías de llamas, calefactores, hornos u otros objetos calientes.
8. No obstruya la abertura de paso de aire ni inserte ningún objeto en la abertura en ningún momento.
9. No permanezca de pie, salte ni utilice el colchón inflable como cama elástica. Vigile a los niños mientras se encuentren en las cercanías de la cama de aire.
10. Este producto no es una balsa ni un dispositivo de flotación. No utilice el equipo cerca del agua ni dentro de ella.
11. No deje a los niños sin vigilancia mientras usen el colchón en able. Utilícelo únicamente bajo la vigilancia de un adulto capacitado.
12. La bolsa de almacenamiento no es un juguete. Para evitar riesgos de ahogamiento, mantenga la bolsa de almacenamiento del colchón inflable o cualquier otro saco alejado de bebés y niños. Pliegue la bolsa y guárdela lejos del alcance de los niños mientras no se encuentre en uso.
13. Mantenga a las mascotas alejadas del colchón inflable. Las mascotas podrían arañar o perforar el colchón inflable.
14. Limpiar con un paño húmedo. Usar solo agua limpia.
15. Siempre se usa flocado hacia arriba.

ADVERTENCIA



Los Bebés Pueden Asfixiarse

Para prevenir la asfixia y la muerte, nunca coloque a un bebé de 15 meses o menos en este producto.



Peligro de atrapamiento para niños

Siempre coloque el producto a una distancia de al menos 30 cm o más de objetos como paredes y cómodas para evitar que un niño quede atrapado.

Mantenga el producto completamente inflado durante el uso. Consulte las instrucciones para cualquier advertencia adicional.

BA: UPOZORENJE!**ZRAČNI MADRAC S UGRAĐENOM ELEKTRIČNOM PUMPOM**

220-240 V~ 50/60 Hz 93W

NAPOMENA! Ovaj proizvod je pomoćni krevet i nije prikladan za stalnu upotrebu! Važne sigurnosne napomene! Prije upotrebe proizvoda s razumijevanjem pročitajte upute i pridržavajte ih se. Kako biste što duže uživali u svom zračnom madracu i zaštitili sigurnost korisnika proizvoda, **UVIJEK SE STROGO PRIDRŽAVAJTE** sljedećih važnih sigurnosnih napomena. Prije upotrebe ovog proizvoda potrebno je s razumijevanjem pročitati sljedeće sigurnosne napomene:

1. Radi izbjegavanja mogućeg strujnog udara, strujni kabel nemojte pokušavati priključivati mokrim rukama.
2. Radi izbjegavanja mogućeg strujnog udara, strujni kabel priključite u uzemljenu utičnicu zaštićenu zaštitnim uređajem diferencijalne struje (FID sklopka).
3. Radi izbjegavanja mogućeg strujnog udara, nemojte nikada upotrebljavati oštećeni ili pohabani strujni kabel. Ako je strujni kabel oštećen, treba ga zamijeniti proizvođač, ovlašteni serviser proizvođača ili slično kvalifikovana osoba kako bi se izbjegla opasnost.
4. S ovim proizvodom nemojte upotrebljavati strujni kabel.
5. Proizvod je predviđen samo za upotrebu u zatvorenim prostorima u domaćinstvu. Proizvod držite podalje od vatre.
6. Radi smanjenja opasnosti od strujnog udara, proizvod ne izlažite kiši. Proizvod je potrebno skladištiti u zatvorenim prostorima.
7. **OPASNOST OD ZAPALJENJA!** Zračni madrac nemojte stavljati uz otvoreni plamen, grijalice, peći ili druge vruće predmete ili u njihovu blizinu.
8. Nemojte nikada blokirati otvor za prolaz zraka i nemojte umetati predmete u otvor za prolaz zraka.
9. Nemojte stajati na zračnom madracu, nemojte skakati po zračnom madracu i nemojte upotrebljavati zračni madrac kao trampolin. Djecu u blizini zračnog madraca uvijek držite pod nadzorom.
10. Ovaj proizvod nije čamac ili plutajući predmet. Proizvod nemojte upotrebljavati u blizini vode ili na vodi.
11. Djeca se ne smiju ostavljati bez nadzora kada upotrebljavaju zračni madrac. Djeca proizvod smiju upotrebljavati samo pod nadzorom kompetentne odrasle osobe.
12. Torba za spremanje zračnog madraca nije igračka. Radi izbjegavanja opasnosti od gušenja, torbu za spremanje zračnog madraca i druge torbe držite podalje od beba i djece. Kada je ne upotrebljavate, torbu preklopite i skladištite podalje od djece.
13. Držite kućne ljubimce podalje od zračnog madraca. Kućni ljubimci mogu pokidati ili probiti zračni madrac.
14. Obrisati vlažnom krpom. Koristiti samo čistu vodu.
15. Uvijek držite baršun okrenutu gore.

**UPOZORENJE!****Beba Može Se Ugušiti**

Da biste spriječili gušenje i smrt, nikada ne stavljajte bebu mlađu od 15 mjeseci na ovaj proizvod.

**Opasnost od zatvaranja djeteta**

Uvijek postavite proizvod najmanje 30 cm ili više udaljen od predmeta poput zidova i komoda kako biste spriječili da dijete bude zarobljeno.

Držite proizvod potpuno napuhan tijekom upotrebe. Pogledajte upute za dodatna upozorenja.

RS: UPOZORENJE**VAZDUŠNI DUŠEK SA UGRAĐENOM ELEKTRIČNOM PUMPOM**

220-240 V~ 50/60 Hz 93W

NAPOMENA: Ovaj proizvod je gostinjski krevet i nije pogodan za svakodnevnu upotrebu! Važna bezbednosna smernica: Pre upotrebe pročitajte, shvatite i pratite sva uputstva. Da biste još više uživali u svom dušek u i zaštitili bezbednost korisnika ovog proizvoda, **UVEK SE STROGO PRIDRŽAVAJTE** sledećih važnih bezbednosnih napomena. Pre upotrebe ovog proizvoda morate pročitati i shvatiti sledeće važne napomene:

1. Da bi se sprečio mogući strujni udar, nemojte pokušavati da priključite kabl za napajanje vlažnim rukama.
2. Da bi se sprečio mogući strujni udar, kabl za napajanje priključite na uzemljenu utičnicu koja je zaštićena prekidačem kola uzemljenja (GFCI).
3. Da bi se sprečio mogući strujni udar, nikada nemojte koristiti oštećeni ili iskrzani strujni kabl. Ako je kabl za napajanje oštećen, zamenu mora da izvrši proizvođač, serviser ili slična kvalifikovana osoba kako bi se izbegla opasnost.
4. Nemojte koristiti produžni kabl za ovaj proizvod.
5. Samo za upotrebu u domaćinstvu, u zatvorenom prostoru. Držati podalje od vatre.
6. Da bi se smanjila opasnost od električnog udara, nemojte ga izlagati kiši. Mora se čuvati u zatvorenom prostoru.
7. OPASNOST OD POŽARA: Nemojte stavljati vazdušni dušek uz bilo kakve otvorene plamenove, grejače, peći ili druge vruće predmete niti u njihovu blizinu.
8. Nikada nemojte zapuštavati otvor za prolaz vazduha niti stavljati nikakve predmete u njega.
9. Nemojte stajati na vazdušnom dušek, skakati po njemu niti ga koristiti kao trambolinu. Uvek nadgledajte decu u blizini vazdušnog duška.
10. Ovaj proizvod nije plovilo niti sredstvo za održavanje na vodi. Nemojte ga koristiti na vodi ili u blizini vode.
11. Deca se ne smeju ostavljati bez nadzora prilikom korišćenja vazdušnog duška. Koristiti samo pod nadzorom odraslih.
12. Vreća za skladištenje nije igračka. Da bi se izbegla opasnost od gušenja, držite vreću za skladištenje vazdušnog duška ili bilo koju drugu kesu podalje od beba i dece. Savijte kesu i odložite je podalje od dece kada se ne koristi.
13. Držite kućne ljubimce podalje od vazdušnog duška. Kućni ljubimci mogu da pokidaju ili probuše vazdušni dušek.
14. Obrišite vlažnom krpom. Koristite samo čistu vodu.
15. Uvek držite somot okrenite gore.



UPOZORENJE



Beba Može Da Se Ugusi

Da biste sprečili gušenje i smrt, nikada nemojte staviti bebu mlađu od 15 meseci na ovaj proizvod.



Opasnost od priklještenja dece

Uvek postavite proizvod najmanje 30 cm ili više od predmeta poput zidova i komoda kako biste sprečili da dete bude priklješteno.

Držite proizvod potpuno naduvan tokom upotrebe. Pogledajte uputstva za dodatna upozorenja.

UA: ПОПЕРЕДЖЕННЯ

НАДУВНИЙ МАТРАЦ ІЗ ВБУДОВАНИМ ЕЛЕКТРИЧНИМ НАСОСОМ

220-240 В~ 50/60 Гц 93 Вт

ПРИМІТКА. Цей вибір є ліжком для гостей і не придатний для постійного використання! Важливі вказівки з безпеки: Перед використанням прочитайте, зрозумійте й дотримуйтеся усіх інструкцій. Щоб отримати максимальне задоволення від використання надувного матраца й гарантувати безпеку користувача виробу, ЗАВЖДИ СУВОРО ДОТРИМУЙТЕСЯ таких важливих інструкцій щодо безпеки. Перед використанням цього виробу необхідно прочитати й зрозуміти такі важливі моменти:

1. Щоб уникнути ураження електричним струмом, не намагайтеся вставити вилку в розетку мокрими руками.
2. Щоб уникнути можливого ураження електричним струмом, під'єднайте шнур живлення до заземленої розетки, захищеної пристроєм захисного вимкнення (ПЗВ).
3. Щоби запобігти ураженню електричним струмом, ніколи не використовуйте пошкоджений або зношений шнур живлення. Якщо шнур живлення пошкоджено, в цілях безпеки його заміну має виконувати виробник, представник авторизованої сервісної служби або аналогічний кваліфікований фахівець.

4. Забороняється використовувати подовжувачі для під'єднання пристрою до джерела живлення.
5. Тільки для використання в приміщенні. Тримайте на безпечній відстані від вогню.
6. Щоби знизити ризик ураження електричним струмом, не залишайте виріб під дощем. Виріб потрібно зберігати в приміщенні.
7. РИЗИК ЗАЙМАННЯ: Не розташовуйте надувний матрац навпроти або поблизу відкритого вогню, обігрівачів, печей та інших гарячих предметів.
8. Забороняється закривати вентиляційний отвір або вставляти в нього будь-які предмети.
9. Забороняється стояти, стрибати на матраці або використовувати його як батут. Не залишайте дітей без нагляду поблизу надувного матраца.
10. Цей виріб не є плотом або засобом для плавання. Не використовуйте поблизу або на воді.
11. Не залишайте дітей без нагляду під час використання надувного матраца. Діти можуть використовувати матрац лише під наглядом дорослої особи.
12. Сумка для зберігання не іграшка. Щоб уникнути загрози удушення, тримайте сумку для зберігання надувного матраца чи будь який інший пакет у недоступному для дітей і немовлят місці. Складіть сумку та зберігайте її у недоступному для дітей місці, якщо не використовуєте її.
13. Тримайте домашні тварин подалі від надувного матраца. Домашні тварини можуть прокусити або проколоти надувний матрац.
14. Очищайте за допомогою вологої ганчірки. Використовуйте тільки чисту воду.
15. Завжди використовується флоккованою стороною догори.

ПОПЕРЕДЖЕННЯ



Немовлята Можуть Задихнутися

Щоб уникнути задухи та смерті, ніколи не кладіть дитину віком до 15 місяців на цей продукт.



Небезпека затиснення дитини

Завжди розміщуйте виріб на відстані не менше 30 см або більше від предметів, таких як стіни та комоди, щоб уникнути затиснення дитини.

Під час використання тримайте продукт повністю надутий. Дивіться інструкцію для будь-яких додаткових попереджень.

RO: AVERTISMENT

SALTEA GONFLABILĂ CU POMPĂ ELECTRICĂ INTEGRATĂ

220-240 V~ 50/60 Hz 93W

NOTĂ: Acest produs este un pat pliabil și nu este adecvat pentru utilizare permanentă! Indicații importante privind siguranța: Vă rugăm să citiți, să înțelegeți și să respectați toate instrucțiunile înainte de utilizare. Pentru a spori confortul salteii gonflabile și pentru a proteja siguranța utilizatorului, RESPECTAȚI ÎNTOTDEAUNA CU STRICTETE următoarele reguli de siguranță. Înainte de utilizarea acestui produs, trebuie citite și înțelese următoarele aspecte importante:

1. Pentru a preveni posibilele electrocutări, nu încercați să conectați cablul de alimentare cu mâinile ude.
2. Pentru a preveni posibilele electrocutări, conectați cablul de alimentare la o priză împământată, protejată de un disjuncteur pentru curenți de fugă (GFCI).
3. Pentru a preveni posibilele electrocutări, nu utilizați niciodată un cablu de alimentare deteriorat sau uzat. În cazul în care cablul este deteriorat, acesta trebuie înlocuit de către producător, de către agentul de service al acestuia sau de către o persoană cu calificare similară, pentru evitarea accidentelor.
4. Nu utilizați prelungitoare cu acest produs.
5. Exclusiv pentru uz casnic, în interior. Țineți produsul departe de foc.
6. Pentru a reduce riscul de electrocutare, nu expuneți produsul la ploaie. Trebuie depozitat în interior.
7. PERICOL DE ARDERE: Nu amplasați saltea gonflabilă lângă flăcări deschise, radiatoare, cuptoare sau alte obiecte fierbinți.
8. Nu blocați niciodată orificiul de trecere a aerului și nu introduceți niciodată obiecte în orificiu.
9. Nu stați în picioare, nu săriți și nu utilizați saltea gonflabilă pe post de trambulină. Supravegheați întotdeauna copiii atunci când aceștia se află în apropierea salteii gonflabile.
10. Acest produs nu este o plută sau un dispozitiv de plutire. A nu se utiliza în apropierea apei sau în apă.

11. Copiii nu trebuie lăsați nesupravegheați când utilizează saltea gonflabilă. A se utiliza numai sub supravegherea unui adult competent.
12. Geanta de depozitare nu este o jucărie. Pentru a evita pericolul de sufocare, nu lăsați geanta de depozitare a saltei gonflabile sau orice alți saci la îndemâna bebelușilor sau a copiilor. Pliati geanta și nu o lăsați la îndemâna copiilor atunci când nu o utilizați.
13. Țineți animalele de companie departe de saltea gonflabilă. Animalele de companie pot rupe sau perfora saltea gonflabilă.
14. Curățați prin ștergere cu o lavetă umedă. Utilizați numai apă curată.
15. Folosiți întotdeauna cu flocurile în sus.



AVERTISMENT



Bebelușii se pot sufoca

Pentru a preveni sufocarea și moartea, nu așezați niciodată un copil de 15 luni sau mai mic pe acest produs.



Pericol de prindere a copilului

Plasați întotdeauna produsul la o distanță de cel puțin 30 cm sau mai mult față de obiecte precum pereți și comode pentru a preveni o eventuala imobilizare a unui copil.

Păstrați produsul complet umflat în timpul utilizării. Consultați instrucțiunile pentru orice avertismente suplimentare.

BG: ПРЕДУПРЕЖДЕНИЕ

ВЪЗДУШЕН МАТРАК С ВГРАДЕНА ЕЛЕКТРИЧЕСКА ПОМПА

220-240 V~ 50/60 Hz 93W

ЗАБЕЛЕЖКА: Този продукт представлява легло за гости и не е подходящ за постоянна употреба! Важни насоки за безопасност: Преди употреба, моля, прочетете, разберете и следвайте всички инструкции. За да бъдете доволни от употребата на надуваемия матрак и за да обезпечите безопасността на потребителя на продукта, **ВИНАГИ СТРИКТНО СПАЗВАЙТЕ** следните важни точки за безопасност. Преди да използвате този продукт, трябва да прочетете и разберете следните важни моменти:

1. За да предотвратите възможен токов удар, не се опитвайте да включвате захранващия кабел с мокри ръце.
2. За да предотвратите евентуален токов удар, свържете захранващия кабел към заземен електрически контакт, защитен от прекъсвач на заземяващата верига (GFCI).
3. За да предотвратите евентуален токов удар, никога не използвайте повреден или протрит захранващ кабел. Ако захранващият кабел е повреден, той трябва да бъде подменен от производителя, негов сервизен агент или подобно квалифицирано лице, за да се избегне опасност.
4. Не използвайте с този продукт удължители за захранващи кабели.
5. За използване само на закрито в домакинството. Да се съхранява на разстояние от източник на запалване.
6. За да намалите риска от токов удар, не го излагайте на дъжд. Трябва да се съхранява на закрито.
7. **РИСК ОТ ЗАПАЛВАНЕ.** Не поставяйте надуваемия матрак срещу или в близост до открит пламък, нагреватели, печки или други горещи предмети.
8. Не препречвайте отвора за засмукване на въздух и не поставяйте предмети в него.
9. Не стойте и не скачайте върху надуваемия матрак или други чанти надуваемия матрак. Винаги наблюдавайте децата в близост до надуваемия матрак.
10. Този продукт не е сал или изделие за плаване. Не използвайте в близост до или върху вода.
11. Децата не бива да бъдат оставяни без надзор, когато използват надуваемия матрак. Да се използва само под компетентния надзор на възрастни.
12. Чантата за съхранение не е играчка. За да избегнете опасност от задушаване, пазете чантата за съхранение на надуваемия матрак или други чанти далеч от бебета и деца. Сгънете чантата и я съхранявайте далеч от деца, когато не я използвате.
13. Пазете домашните любимци далеч от надуваемия матрак. Домашните любимци може да разкъсат или пробият надуваемия матрак.
14. Избършете с влажна кърпа. Използвайте само чиста вода.
15. Винаги дръжте кадифената страна нагоре.

ΠΡΕΔΥΠΡΕΥΔΕΝΙΕ



Βεβετατα Μογата да се Задушат
За да предотвратите задушаване и смърт,
никога не поставяйте бебe на 15 месеца
или по-малко върху този продукт.



Опасност от затваряне на дете
Винаги позиционирайте продукта на разстояние от поне
30 см или повече от предмети като стени и гардероби,
за да предотвратите затварянето на дете.

Поддържайте продукта напълно надут по време на употреба. Вижте инструкциите за всякакви допълнителни предупреждения.

GR: ΠΡΟΕΙΔΟΠΟΙΗΣΗ

ΣΤΡΩΜΑ ΑΕΡΑ ΜΕ ΕΝΣΩΜΑΤΩΜΕΝΗ ΗΛΕΚΤΡΙΚΗ ΤΡΟΜΠΑ

220-240 V~ 50/60 Hz 93W

ΣΗΜΕΙΩΣΗ: Αυτό το προϊόν είναι κρεβάτι για φιλοξενούμενους και δεν είναι κατάλληλο για μόνιμη χρήση! Σημαντική οδηγία ασφαλείας: Διαβάστε, κατανοήστε και ακολουθήστε όλες τις οδηγίες πριν από τη χρήση. Για να ενισχύσετε την απόλαυση του στρώματος αέρος και να προστατεύσετε την ασφάλεια του χρήστη του προϊόντος, **ΝΑ ΠΑΡΑΤΗΡΕΙΤΕ ΠΑΝΤΑ ΑΥΣΤΗΡΑ** τα παρακάτω σημαντικά σημεία ασφαλείας. Πριν από τη χρήση αυτού του προϊόντος, πρέπει να διαβάσετε και να κατανοήσετε τα παρακάτω σημαντικά σημεία:

1. Για την αποφυγή πιθανής ηλεκτροπληξίας, μην επιχειρήσετε να συνδέσετε το καλώδιο ρεύματος με βρεγμένα χέρια.
2. Για την αποφυγή πιθανής ηλεκτροπληξίας, συνδέστε το καλώδιο τροφοδοσίας σε μια γειωμένη υποδοχή που προστατεύεται από έναν αποζεύκτη κυκλώματος σφάλματος γείωσης (GFCI).
3. Για την αποφυγή πιθανής ηλεκτροπληξίας, μην χρησιμοποιείτε ποτέ κατεστραμμένο ή ξεφτισμένο καλώδιο τροφοδοσίας. Εάν το καλώδιο τροφοδοσίας είναι κατεστραμμένο, πρέπει να αντικατασταθεί από τον κατασκευαστή, τον αντιπρόσωπο σέρβις ή ανάλογα εξειδικευμένο άτομο για την αποτροπή οποιουδήποτε κινδύνου.
4. Μην χρησιμοποιείτε καλώδια επέκτασης με αυτό το προϊόν.
5. Μόνο για οικιακή χρήση σε εσωτερικούς χώρους. Να διατηρείται μακριά από εστίες φωτιάς.
6. Για να μειώσετε τον κίνδυνο ηλεκτροπληξίας, μην το εκθέτετε σε βροχή. Πρέπει να φυλάσσεται σε εσωτερικό χώρο.
7. **ΚΙΝΔΥΝΟΣ ΑΝΑΦΛΕΞΗΣ:** Μην τοποθετείτε το στρώμα αέρος πάνω ή κοντά σε γυμνές φλόγες, θερμάστρες, καυστήρες ή άλλα θερμά αντικείμενα.
8. Μην εμποδίζετε ποτέ και μην εισάγετε αντικείμενα στο άνοιγμα της διόδου αέρα.
9. Μην στέκεστε, αναπηδάτε ή χρησιμοποιείτε το στρώμα αέρος ως τραμπολίνο. Να επιβλέπετε πάντα τα παιδιά κοντά στο στρώμα αέρος.
10. Αυτό το προϊόν δεν είναι συσκευή για να χρησιμοποιείται ως σχεδία ή επίπλευση. Να μην χρησιμοποιείται κοντά ή πάνω σε νερό.
11. Τα παιδιά δεν πρέπει να μένουν χωρίς επίβλεψη όταν χρησιμοποιούν το στρώμα αέρος. Να χρησιμοποιείται μόνο υπό την επίβλεψη ενήλικα.
12. Αυτή η τσάντα δεν είναι παιχνίδι. Για την αποφυγή του κινδύνου ασφυξίας, φυλάσσετε τη θήκη αποθήκευσης του στρώματος αέρος ή οποιαδήποτε άλλη θήκη μακριά από βρέφη και παιδιά. Διπλώστε την τσάντα και φυλάξτε την μακριά από παιδιά όταν δεν την χρησιμοποιείτε.
13. Κρατήστε τα κατοικίδια μακριά από το στρώμα αέρος. Τα κατοικίδια ζώα μπορεί να σχίσουν ή να τρυπήσουν το στρώμα αέρα.
14. Σκουπίζετε με ένα υγρό πανί. Χρησιμοποιείτε μόνο καθαρό νερό.
15. Πάντα χρησιμοποιούμε μήγος προς τα πάνω.

ΠΡΟΕΙΔΟΠΟΙΗΣΗ



Τα Μωρά Μπορούν να Ασφύξιασούν
Για να αποφύγετε την ασφυξία και τον θάνατο,
μην τοποθετείτε ποτέ ένα μωρό 15 μηνών ή
νεότερο σε αυτό το προϊόν.



Κίνδυνος παγίδευσης παιδιού
Τοποθετήστε πάνω το προϊόν σε απόσταση 30 εκατοστών
(ή περισσότερο) από αντικείμενα, όπως τοίχοι και ντουλάπια,
για να αποτρέψετε την παγίδευση ενός παιδιού.

Κρατήστε το προϊόν πλήρως φουσκωμένο κατά τη χρήση. Δείτε τις οδηγίες για επιπλέον προειδοποιήσεις.

PT: AVISO

COLCHÃO DE AR COM BOMBA ELÉTRICA INTEGRADA

220-240 V~ 50/60 Hz 93W

NOTA: Este produto é uma cama para visitas e não é adequado para uma utilização permanente! Orientações de segurança importantes: leia, compreenda e siga todas as instruções antes da utilização. Para desfrutar ao máximo do seu colchão de ar e proteger a segurança do utilizador do produto, CUMPRA SEMPRE RIGOROSAMENTE os seguintes pontos de segurança importantes. Deve ler e compreender os seguintes pontos importantes antes de utilizar este produto:

1. Para evitar possíveis choques elétricos, não tente ligar o cabo de alimentação com as mãos molhadas.
2. Para evitar possíveis choques elétricos, ligue o cabo de alimentação a uma tomada com ligação à terra protegida por um corta-circuito em caso de falha na terra (GFCI).
3. Para evitar possíveis choques elétricos, nunca utilize um cabo de alimentação danificado ou desgastado. Se o cabo de alimentação estiver danificado, tem de ser substituído pelo fabricante, pelo respetivo agente de assistência ou por uma pessoa com qualificação semelhante, para evitar qualquer perigo.
4. Não utilize extensões elétricas com este produto.
5. Apenas para uma utilização doméstica interior. Manter afastado de fogo.
6. Para reduzir o risco de choque elétrico, não exponha à chuva. Tem de ser armazenado no interior.
7. **RISCO DE COMBUSTÃO:** Não coloque o colchão de ar contra ou próximo de chamas abertas, aquecedores, fornalhas ou outros objetos quentes.
8. Nunca obstrua a abertura da passagem de ar nem introduza objetos na abertura.
9. Não permaneça em pé, não salte nem utilize o colchão de ar como trampolim. Vigie sempre as crianças perto do colchão de ar.
10. Este produto não é uma balsa nem um equipamento de flutuação. Não utilize perto ou dentro de água.
11. As crianças não podem ser deixadas sem vigilância quando utilizarem o colchão de ar. Utilize apenas sob a supervisão competente de um adulto.
12. O saco de armazenamento não é um brinquedo. Para evitar o risco de asfixia, mantenha o saco de armazenamento do colchão de ar ou quaisquer outros sacos fora do alcance de bebés e crianças. Dobre o saco e guarde-o fora do alcance das crianças quando não estiver a ser utilizado.
13. Mantenha os animais de estimação afastados do colchão de ar. Os animais de estimação podem rasgar ou furar o colchão de ar.
14. Limpar com um pano húmido. Usar apenas água limpa.
15. Sempre usado lado flocado para cima.

 **AVISO**



Bebês Podem Asfixiar

Para prevenir asfixia e morte, nunca coloque um bebé com 15 meses ou menos neste produto.



Perigo de aprisionamento de crianças

Posicione sempre o produto a pelo menos 30 cm ou mais de distância de objetos como paredes e cômodas para evitar que uma criança fique aprisionada.

Mantenha o produto totalmente inflado durante o uso. Consulte as instruções para quaisquer advertências adicionais.

RU: ПРЕДУПРЕЖДЕНИЕ

НАДУВНОЙ МАТРАС СО ВСТРОЕННЫМ ЭЛЕКТРИЧЕСКИМ НАСОСОМ

220-240 В ~50/60 Гц 93 Вт

ПРИМЕЧАНИЕ. Данное изделие представляет собой спальное место для гостей и не предназначено для постоянного использования! Важные указания по технике безопасности: Перед использованием внимательно прочтите все инструкции и соблюдайте их. Чтобы повысить удобство использования надувного матраса и защитить пользователя изделия, **ОБЯЗАТЕЛЬНО** соблюдайте следующие важные правила техники безопасности. Прежде чем приступить к использованию матраса, внимательно ознакомьтесь со следующими важными сведениями:

1. Во избежание поражения электрическим током не пытайтесь вставлять вилку шнура питания в розетку влажными руками.
2. Во избежание поражения электрическим током подключайте шнур питания к заземленной розетке, защищенной автоматическим выключателем короткого замыкания на землю (ВКЗЗ).
3. Во избежание поражения электрическим током ни в коем случае не используйте поврежденный или изношенный шнур питания. Во избежание возможного риска, замену шнура питания в случае его повреждения должен произвести завод-изготовитель, сервисный центр или квалифицированный специалист.
4. Не используйте удлинители с данным изделием.
5. Только для использования в помещении. Храните вдали от источников воспламенения.
6. Чтобы снизить риск поражения электрическим током, не допускайте попадания изделия под дождь. Храните в помещении.
7. РИСК ВОЗГОРАНИЯ. Не располагайте надувной матрас вблизи открытого огня, обогревателей, печей или других горячих предметов.
8. Ни в коем случае не загромождайте отверстие воздуховода и не вставляйте в него какие-либо предметы.
9. Не стойте, не прыгайте на надувном матрасе и не используйте его в качестве батута. Всегда присматривайте за детьми, которые находятся вблизи надувного матраса.
10. Данное изделие не является плотом или плавучим устройством. Не используйте матрас вблизи воды или на воде.
11. Не оставляйте детей без присмотра во время использования надувного матраса. Изделие можно использовать только под наблюдением взрослых.
12. Мешок для хранения — не игрушка. Во избежание удушья храните мешок для хранения надувного матраса или другие мешки и пакеты в недоступном для детей и младенцев месте. Когда мешок не используется, сложите его и храните в недоступном для детей месте.
13. Не подпускайте к надувному матрасу домашних животных. Они могут порвать или прокусить надувной матрас.
14. Очистите изделие чистой влажной тряпкой. Используйте только чистую воду.
15. Всегда используется флорированной стороной вверх.



ПРЕДУПРЕЖДЕНИЕ



Младенцы Могут Задохнуться

Чтобы предотвратить удушье и смерть, никогда не кладите младенца в возрасте до 15 месяцев на этот продукт.



Опасность защемления.

Всегда размещайте изделие на расстоянии не менее 30 см от стен, комодов и других предметов, чтобы предотвратить защемление ребенка.

При использовании изделие должно быть полностью накачено. Предварительно ознакомьтесь с инструкцией по эксплуатации.

TR: UYARI

ENTEĞRE ELEKTRİK POMPALI HAVA YATAK

220-240 V~ 50/60 Hz 93W

NOT: Bu ürün misafir yatağıdır ve kalıcı kullanıma uygun değildir! Önemli güvenlik kılavuzu: Lütfen okuyun, önceki tüm talimatları anlayın ve uygulayın kullanmak. Havanızın keyfini artırmak için şilte ve kullanıcının güvenliğini koruyun HER ZAMAN KESİNLİKLE DİKKAT EDİN! Aşağıdaki önemli güvenlik noktaları. Aşağıdaki önemli noktalar okunmalı ve bu ürünü kullanmadan önce anlayın:

1. Olası elektrik çarpmasını önlemek için, güç kablosunu takmaya çalışın ıslak eller.
2. Olası elektrik çarpmasını önlemek için, güç kablosunu topraklanmış bir toprak arızası ile korunan yuva devre kesicisi (GFCI).
3. Olası elektrik çarpmasını önlemek için asla hasarlı veya yıpranmış bir güç kablosu kullanın. Besleme kablosu hasar görmüşse, üretici veya onun tarafından değiştirilmelidir. servis acentesi veya benzer şekilde kalifiye bir tehlikeyi önlemek için kişi.
4. Uzatma güç kabloları ile kullanmayın. bu ürün.

5. Yalnızca ev içi kullanım için. Tut uzakta ateşten.
6. Elektrik riskini azaltmak için şok, yağmura maruz bırakmayın. Olmalıdır içeride saklanır.
7. YANMA RİSKİ: herhangi bir açıklığa karşı veya yakınında hava yatağı Ameler, ısıtıcılar, fırınlar veya diğer sıcak nesnelere.
8. Hava geçiş açıklığını engellemeyin veya adresindeki açıklığa herhangi bir nesne yerleştirin istediğiniz zaman.
9. Ayakta durmayın, atlamayın veya havayı kullanmayın trampolin olarak şilte. Her zaman çocukları hava yatağının yakınında denetleyin.
10. Bu ürün bir sal veya yulaf değildi cihaz. Su yakınında veya üzerinde kullanmayın.
11. Çocuklar gözetimsiz bırakılmamalıdır hava yatağını kullanırken. Sadece kullan yetişkin yetkili gözetimi altında.
12. Saklama çantası oyuncak değildi. Kaçınmak boğulma tehlikesi, havayı koru yatak saklama çantası veya diğer çantalar bebeklerden ve çocuklardan uzakta. Sarmak çanta ve çocuklardan uzakta saklayın kullanmadığınızda.
13. Evcil hayvanları hava yatağında uzak tutun. Evcil hayvanlar havayı yırtabilir veya delebilir yatak.
14. Nemli bir bezle silerek temizleyin. Yalnızca temiz su kullanın. Toz ve kir elektrikli süpürge ile veya temiz yumuşak bir bezle temizlenebilir. Renklerin solmasına yol açabilecek için kumaşta deterjan, solvent veya başka kimyasal madde kullanmayın. Bazı sökülebilir kumaşlar yıkanabilir ancak bu durumda kumaşta MUTLAKA bir yıkama talimatı olacaktır.
15. Her zaman floke tarafı yukarı kullanılır.

UYARI



Bebekler Boğulabilir

Boğulmayı ve ölümleri önlemek için, hiçbir zaman 15 aylık veya daha küçük bir bebeği bu ürüne koymayın/kullanırmayın.



Çocuğun sıkışma tehlikesi

Çocuğun sıkışmasını önlemek için ürünü her zaman duvar ve şifonyer gibi nesnelere 1 ft (30 cm) veya daha fazla uzağa yerleştirin.

Ürünü kullanırken tamamen şişirmiş olarak tutun. Ek uyarılar için talimatları kontrol edin.

CN: 警告

集成电动泵的气垫床220~240 V ~ 50/60Hz 93W

注意：本产品为客床，不适合永久使用！重要安全准则：请在使用前阅读、理解并遵守所有说明。为提高气垫床的舒适度并确保产品用户的人身安全，请务必遵守以下重要的安全说明。

使用本产品前，应阅读并理解以下要点：

1. 为防止电击，不能用湿手插电源线。
2. 为防止电击，电源线应连接至有接地故障断路器（GFCI）保护的接地插座。
3. 为防止电击，切勿使用损坏或磨损的电源线。如果电源线受损，只能由制造商、维修代理或具备同等资质的人员更换，以防出现危险。
4. 请勿将加长电源线与本产品配合使用。
5. 仅供室内家用。切勿靠近火源。
6. 为了减小电击危险，请勿淋雨。必须存放在室内。
7. 燃烧风险：请勿让气垫床靠着或靠近任何明火、加热器、炉体或其他高温物体。
8. 任何时候都不要阻挡气道口，也不要气道口内插入任何物体。
9. 请勿在气垫床上站立、跳跃，或将气垫床用作蹦床。务必对床垫附近的儿童进行监督。
10. 此产品不是救生筏或漂浮设备。请勿在水域附近或水上使用。
11. 儿童使用气垫床时，必须有人照看。只能在成人监督下使用。
12. 收纳袋不是玩具。为避免窒息危险，请让气垫床收纳袋及其他袋子远离婴儿和儿童。不使用时，折叠收纳袋，并存放在远离儿童的地方。
13. 让宠物远离气垫床。宠物可能会撕裂或刺穿气垫床。
14. 请用湿布擦拭。只能使用干净水。
15. 始终保持植绒面朝上。

⚠️ 警告



婴儿可能会窒息
为防止窒息和死亡，
永远不要让15个月或更
小的婴儿使用这个产品。



儿童卡住危险
请将产品始终放置在距离墙壁和
梳妆台等物体至少1英尺（30厘米）
或更远的位置，以防止儿童被卡住。

使用时请保持产品完全充气。请参阅使用说明获取其他警告信息。

تحذير: AR

فراش هوائي مع مضخة كهربائية مدمجة
50/60 220-240 V هرتز 93 واط

ملاحظة: هذا المنتج هو سيرر ضيوف وليس مناسباً للاستخدام الدائم! إرشادات السلامة المهمة: يرجى قراءة وفهم واتباع جميع التعليمات قبل الاستخدام. لتعزيز متعة فراش الهواء الخاص بك وحماية سلامة مستخدم المنتج، يجب دائماً الالتزام بشكل صارم بالنقاط الهامة التالية للسلامة. يجب قراءة وفهم النقاط الهامة التالية قبل استخدام هذا المنتج:

لتجنب حدوث صدمة كهربائية محتملة، لا تحاول توصيل سلك الطاقة بيدك وهي رطبة. لتجنب حدوث صدمة كهربائية محتملة، قم بتوصيل سلك الطاقة في مأخذ مؤرض يتم حمايته بجهاز فاصل تيار تسرب الأرض (GFCI). لتجنب حدوث صدمة كهربائية محتملة، لا تستخدم أبداً سلك طاقة تالفاً أو متشابكاً. إذا كان سلك الإمداد تالفاً، يجب استبداله بواسطة الشركة المصنعة أو وكيل خدمتها أو شخص مؤهل بنفس الطريقة لتجنب الأخطار. لا تستخدم أسلاك الطاقة التمديدية مع هذا المنتج. فقط للاستخدام داخل المنزل. ابتعد عن النار. من أجل تقليل خطر الصدمة الكهربائية، لا تعرضه للمطر. يجب تخزينه في الداخل. خطر الاحتراق: لا تضع فراش الهواء بجوار أو قرب أي لهب مفتوح أو سخانات أو أفران أو أجسام ساخنة أخرى. لا تعرض فتحة مرور الهواء أو أدخل أي أشياء في الفتحة في أي وقت. لا تقف، ولا تقفر، ولا تستخدم فراش الهواء كترامبولين. راقب دائماً الأطفال بالقرب من فراش الهواء. هذا المنتج ليس قارئاً أو وسيلة عائمة. لا تستخدم بالقرب من الماء. يجب عدم ترك الأطفال بمفردهم عند استخدام فراش الهواء. استخدم فقط تحت إشراف كبار السن. حقيبة التخزين ليست لعبة. لتجنب خطر الاختناق، ابقِ حقيبة تخزين فراش الهواء أو أي حقائب أخرى بعيدة عن الرضع والأطفال. قم بطي الحقيبة وتخزينها بعيداً عن الأطفال عند عدم الاستخدام. ابقِ الحيوانات الأليفة بعيدة عن فراش الهواء. قد تمرق الحيوانات الأليفة أو تتقرب فراش الهواء. امسح بقطعة قماش مبللة. استخدم الماء النظيف فقط. حافظ دائماً على الجهة المفرودة لأعلى.

تحذير



يمكن للرضع الاختناق
لتجنب الاختناق والوفاة، لا تضع
الرضع الذين تتراوح أعمارهم بين 15
شهوراً أو أقل على هذا المنتج.



خطر الإمساك بالطفل
قم دائماً بتوضيب المنتج على بُعد 1 قدم (30 سم) أو
أكثر عن الأشياء مثل الجدران والخزانات لتجنب أن يتم
إمساك الطفل فيه.

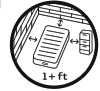

احتفظ بالمنتج مضخماً بالكامل عند الاستخدام. انظر إلى التعليمات لأية تحذيرات إضافية.

GB: OPERATING INSTRUCTIONS

1. Do not operate the electric pump for more than 5 minutes at one time, and take 5 minute breaks between uses, as overheating may occur and the pump will automatically shut off . It will be ready to use after it has cooled down. This automatic shut off is for your safety. Unplug the electrical power cord when not in use.
2. Make sure the area is flat, smooth, even and free of sharp objects that can puncture the air mattress. Do not set up the air mattress near stairs, doors, drops, sharp edges or breakables.
3. To minimize any chance of rolling, tipping or swaying, avoid sleeping on the edge of the air mattress. Edges provide less support than the middle of the air mattress.
4. This product can be used by children aged from 8 years and above and persons with reduced physical, sensory or mental capabilities or lack of experience and knowledge if they have been given supervision or instruction concerning use of the appliance in a safe way and understand the hazards involved. Children must not play with the appliance. Cleaning and user maintenance must not be carried out by children without supervision.
5. Inflatable mattresses and sofas are made from flexible and supportive material to maximise comfort. These materials expand and contract with use which may cause air pressure to drop. Please top up to the desired pressure after initial use.

DK: BETJENINGSVEJLEDNING

1. Anvend den elektriske luftpumpe i højst 5 minutter ad gangen, og hold derefter 5 minutters pause, da luftpumpen ellers bliver overophedet og slukker automatisk. Den vil være klar til brug igen, når den er kølet af. Denne automatiske overophednings beskyttelse er til for at beskytte dig. Træk netledningen ud, når luftpumpen ikke bruges.
2. Sørg for, at underlaget er fladt, glat, plant og fri for skarpe genstande, som kan perforere luftmadrasen. Placer ikke luftmadrasen i nærheden af trapper, døre, afsatser, skarpe hjørner eller skrøbelige genstande.
3. For at minimere risikoen for at rulle rundt, vippe eller svaje på luftmadrasen, skal du undgå at sove helt ude på kanten. Kanterne yder mindre støtte end midten af luftmadrasen.
4. Produktet må anvendes af børn over 8 år og af personer med nedsat følsomhed, fysiske eller mentale handicap, forudsat at de overvåges eller er blevet instrueret i sikker brug af apparatet og forstår de dermed forbundne risici. Børn må ikke lege med produktet. Rengøring og vedligeholdelse må ikke foretages af børn uden overvågning.
5. Oppustelige madrasser og sofaer er fremstillet af et fleksibelt og støttende materiale for at give en maksimal komfort. Disse materialer udvider sig og trækker sig sammen under brugen, hvilket kan få lufttrykket til at falde. Efter første brug af luftmadrasen skal du pumpe ekstra luft i for at opnå det ønskede lufttryk.

DE: BEDIENUNGSANLEITUNG

1. Lassen Sie die elektrische Pumpe nie länger als 5 Minuten am Stück arbeiten. Legen Sie zwischen den einzelnen Einsätzen der Pumpe Pausen von 5 Minuten ein; andernfalls kann sich die Pumpe überhitzen und schaltet sich automatisch ab. Nach dem Abkühlen kann die Pumpe ganz normal weiter verwendet werden. Die automatische Abschaltung geschieht zu Ihrer Sicherheit. Ziehen Sie den Netzstecker, wenn Sie das Produkt nicht gebrauchen.
2. Achten Sie darauf, das Luftbett nur an Stellen zu benutzen, die ach,eben und frei von scharfen oder spitzen Gegenständen sind, damit das Luftbett nicht durchstochen wird. Benutzen Sie das Luftbett nicht in der Nähe von Treppen, Türen, Falltüren, scharfen Kanten oder zerbrechlichen Gegenständen.
3. Damit sich das Luftbett nicht verschiebt oder kippt, schlafen Sie möglichst nicht auf der Kante. An den Kanten wird Ihr Körper obendrein nicht so gut gestützt wie in der Mitte des Luftbettes.
4. Dieses Gerät darf nur dann von Kindern (ab acht Jahren) oder von Personen bedient werden, die unter körperlichen oder geistigen Einschränkungen leiden oder denen es an der nötigen Erfahrung im Umgang mit solchen Geräten mangelt, wenn solche Personenaufmerksam und lückenlos beaufsichtigt werden, zuvor gründlich mit der Bedienung des Gerätes vertraut gemacht wurden und sich der damit verbundenen Gefahren voll und ganz bewusst sind. Achten Sie darauf, dass Kinder nicht mit dem Gerät spielen. Kinder dürfen das Gerät nicht ohne Aufsicht reinigen oder bedienen.
5. Aufblasbare Matratze und Sofa sind für maximalen Komfort aus exiblem Stützmaterial hergestellt; diese Materialien können sich ausdehnen und zusammenziehen, wodurch möglicherweise der Luftdruck nachlässt. Bitte pumpen Sie das Produkt nach der ersten Benutzung erneut auf den gewünschten Druck aufüllen.

NO: BRUKSANVISNING

1. Ikke bruk den elektriske pumpen i mer enn 5 minutter om gangen, og vent 5 minutter mellom hver bruk, for det kan oppstå overoppheting, og da vil pumpen automatisk slå seg av. Den vil være klar til bruk igjen når den er avkjølt. Denne automatiske utkoblingen er av hensyn til din egen sikkerhet. Trekk ledningen ut av stikkkontakten når produktet ikke er i bruk.
2. Kontroller at underlaget er flatt, glatt, jevnt og uten skarpe gjenstander som kan lage hull i luftmadrassen. Ikke plasser luftmadrassen i nærheten av trapper, dører, stup, skarpe kanter eller knuselige gjenstander.
3. For å redusere muligheten for rulling, velt eller gynging bør du unngå å sove på kanten av luftmadrassen. Kantene gir mindre støtte enn midten av luftmadrassen.
4. Dette produktet kan brukes av barn fra åtte år og oppover og personer med reduserte fysiske, sensoriske eller mentale evner, eller med manglende erfaring og kunnskap, dersom de er under tilsyn eller gis instruksjoner om trygg bruk av apparatet og forstår farene bruken innebærer. Barn skal ikke leke med apparatet. Rengjørings- og vedlikeholdsarbeid skal ikke utføres av barn uten tilsyn.
5. Opppumpbare madrasser og sofaer er laget av et fleksibelt og støttende materiale for å gi best mulig komfort. Disse materialene utvider seg og trekker seg sammen under bruk, og dette kan redusere lufttrykket. Husk å etterfylle luft i madrassen til ønsket lufttrykk etter første gangs bruk.

SE: BRUKSANVISNING

1. Låt inte den elektriska pumpen vara igång i mer än 5 minuter åt gången, och ta pauser på 5 minuter mellan användningar, eftersom överhettning kan inträffa och pumpen stängs av automatiskt. Den är klar för användning när den har svalnat. Denna automatiska avstängning är för din säkerhet. Koppla ur strömsladdens kontakt när pumpen inte används.
2. Kontrollera att underlaget är plant, jämnt och fritt från vassa föremål som kan punktera luftmadrassen. Placera inte luftmadrassen nära trappor, dörrar, lutningar, vassa kanter eller sköra saker.
3. Undvik att sova på luftmadrassens kanter för att minska risken för att den rullar, välter eller gungar. Kanter ger mindre stöd än mitten av luftmadrassen.
4. Denna produkt kan användas av barn från 8 år och uppåt och av personer med nedsatt fysisk, sensorisk eller mental förmåga, eller bristfällig erfarenhet och kunskap, om de övervakas eller har instruerats om hur man använder apparaten på ett säkert sätt och så att de förstår riskerna. Barn får inte leka med apparaten. Barn får inte utföra rengöring och underhåll utan tillsyn.
5. Uppblåsbara madrasser och soffor är tillverkade av exibla och stödjande material för att maximera komforten. Dessa material expanderar och drar ihop sig vid användning, vilket kan medföra ett lufttrycket sjunker. Fyll på önskat tryck efter den första användningen.

FI: KÄYTTÖOHJEET

1. Älä käytä sähköpumpua yli 5 minuuttia kerrallaan. Pidä aina 5 minuutin tauko käyttökojien välillä, koska pumppu saattaa muuten ylikuumentua, jolloin se sammuu automaattisesti. Sitä voidaan jälleen käyttää, kun se on jäähtynyt. Automaattinen sammutus palvelee turvallisuuttasi. Irrota virtajohto pistorasiasta, kun laitetta ei käytetä.
2. Varmista, että sijoituspaikka on tasainen, sileä ja litteä ja että siinä ei ole teräviä esineitä, jotka voivat puhkaista ilmapatjan. Älä sijoita ilmapatjaa portaiden, ovien, pudotuspaikkojen, terävien reunojen tai särkyvien esineiden lähelle.
3. Vältä nukkumista ilmapatjan reunalla patjalta putoamisen tai kierättämisen vaaran minimoimiseksi. Reunat tarjoavat vähemmän tukea kuin ilmapatjan keskiosa.
4. Tätä tuotetta voivat käyttää 8-vuotiaat tai sitä vanhemmat lapset ja henkilöt, joilla on alentunut fyysinen, aistitoimintoihin liittyvä tai henkinen toimintakyky tai joilta puuttuu kokemusta ja tietoa, jos heitä valvotaan asianmukaisesti tai heille on annettu opastusta laitteenturvalliseksi käyttämiseksi ja he ymmärtävät siihen liittyvät vaarat. Lapset eivät saa leikkiä laitteella. Lapset eivät saa suorittaa puhdistukseen tai huoltoon liittyviä töitä ilman valvontaa.
5. Puhallettavat patjat ja sohvot on valmistettu joustavasta ja tukevasta materiaalista parhaan mahdollisuuden mukavuuden saavuttamiseksi. Nämä materiaalit laajenevat ja supistuvat käytön aikana, mikä voi aiheuttaa ilmanpaineen laskua. Täytä patja haluttuun ilmanpaineeseen ensimmäisen käytön jälkeen.

PL: INSTRUKCJA OBSŁUGI

1. Za jednym razem nie stosować pompki elektrycznej dłużej niż przez 5 minut. Robić 5 minutowe przerwy, ponieważ pompka może przegrzać się i wyłączyć automatycznie. Będzie gotowa do ponownego użycia po schłodzeniu. Automatyczny wyłącznik służy bezpieczeństwu użytkownika.

Wyłączyć przewód zasilania, jeśli pompka nie jest w użyciu.

2. Upewnić się, że obszar jest płaski, równy i nie ma na nim ostrych przedmiotów, które mogą przebić materac. Nie ustawiać materaca w pobliżu schodów, drzwi, przyłączy, ostrych krawędzi lub kruchych przedmiotów.

3. Aby zminimalizować ryzyko zsunięcia się z materaca itp. unikać spania na jego krawędziach. Krawędzie nie są tak stabilne jak środek materaca.

4. Urządzenie może być używane przez dzieci od 8. roku życia oraz przez osoby o ograniczonej sprawności fizycznej, sensorycznej lub umysłowej, a także osoby nieposiadające doświadczenia i wiedzy pod warunkiem, że zostaną one objęte nadzorem i poinstruowane w zakresie korzystania z urządzenia w bezpieczny sposób i gdy są one świadome zagrożeń z tym związanych. Dzieciom nie wolno bawić się urządzeniem. Dzieci bez nadzoru nie mogą zajmować się czyszczeniem i konserwacją urządzenia.

5. Materace nadmuchiwane i sofy są wykonane z elastycznego i mocnego materiału, aby zmaksymalizować wygodę ich użytkowania. Materiały te rozszerzają się i kurczą w trakcie użytkowania, co może powodować spadek ciśnienia. Po użyciu należy uzupełnić powietrze dożądanego poziomu ciśnienia.

CZ: NÁVOD K POUŽITÍ

1. Elektrickou pumpu nepoužívejte déle než 5 minut a mezi použitím dělejte 5 minutové přestávky, protože by mohlo dojít k přehřátí a automatickému vypnutí pumpy. Po vychladnutí bude pumpa opět připravena k použití. K automatickému vypnutí dochází z bezpečnostních důvodů. Pokud matraci nepoužíváte, odpojte napájecí kabel od sítě.

2. Ujistěte se, že místo používání je hladké, rovné a bez ostrých předmětů, které by mohly způsobit propíchnutí nafukovací matrace. Nafukovací matraci neumísťujte do blízkosti schodů, dveří, propadlišť, ostrých hran nebo křehkých předmětů.

3. Abyste minimalizovali možnost sklouznutí, překocení nebo přepadnutí, držte se při spánku dále od okraje nafukovací matrace. Okraje zaručují menší oporu než střed nafukovací matrace.

4. Výrobek smí používat děti starší 8 let a osoby fyzicky či duševně hendikepované nebo s poruchami smyslového vnímání, nebo osoby s nedostatkem zkušeností či znalostí, pokud budou pod dozorem nebo budou poučeny ohledně používání výrobku osobou odpovědnou za jejich bezpečnost a pochopí hrozící rizika. Výrobek není hračka pro děti. Děti nesmí provádět čištění a údržbu výrobku bez dozoru.

5. Nafukovací matrace a pohovky jsou vyrobeny z pružného a podpůrného materiálu, který maximalizuje pohodlí. Tyto materiály se při používání rozpínají a smršťují, což může způsobit pokles tlaku vzduchu. Po prvním použití doplňte na požadovaný tlak.

HU: HASZNÁLATI ÚTMUTATÓ

1. Ne működtesse a kompresszort 5 percnél hosszabb ideig egyhuzamban, és két használat között tartson 5 perc szünetet. Ellenkező esetben a kompresszor túlmelegedhet, és automatikusan leáll. A lehűlése után ismét használható. Az automatikus leállás az Ön biztonságát szolgálja. Amikor nem használja a kompresszort, húzza ki a tápkábelét.

2. Gondoskodjon róla, hogy a terület sima, egyenes és olyan éles tárgyaktól mentes legyen, amelyek kilyukaszthatják a matracot. Ne helyezze a matracot lépcső, ajtó, éles szélek vagy törékeny tárgyak közelébe.

3. A legurulás vagy lebillenés lehetőségének minimalizálása érdekében ne a matrac szélén aludjon. A matrac széle csekélyebb támaszt nyújt, mint a közepe.

4. A terméket legalább 8 éves gyermekek és csökkent fizikai, érzékelési vagy mentális képességekkel rendelkező, illetve a szükséges tapasztalattal és tudással nem rendelkező személyek is használhatják felügyelet mellett, vagy ha útmutatást kaptak a készülék biztonságos használatára vonatkozóan, és megértették a fennálló veszélyeket. Gyermekek nem játszhatnak a készülékkel. Gyermekek felügyelet nélkül nem végezhetnek tisztítást és felhasználói karbantartást.

5. A felfújható matracok és kanapék a maximális kényelem érdekében rugalmas és jó támaszt nyújtó anyagból készülnek. Ezek az anyagok a használattal kitágulnak és összehúzódnak, ami a légnyomás csökkenését okozhatja. Az első használat után állítsa a nyomást a kívánt szintre.

NL: GEBRUIKSAANWIJZING

1. Gebruik de elektrische pomp niet langer dan 5 minuten achter elkaar en neem tussendoor pauzes van 5 minuten, omdat de pomp oververhit kan raken en dan automatisch wordt uitgeschakeld. Als de

pomp is afgekoeld, kan hij weer worden gebruikt. Deze automatische uitschakeling is voor uw eigen veiligheid. Haal de stekker uit het stopcontact als u het product niet gebruikt.

2. Zorg ervoor dat de ondergrond vlak, glad en egaal is en vrij is van scherpe voorwerpen die gaten kunnen maken in het luchtbed. Plaats het luchtbed niet in de buurt van trappen, deuren, valluiken, scherpe randen of breekbare voorwerpen.

3. Vermijd dat er op de rand van het luchtbed wordt geslapen om het risico op rollen, kantelen of schommelen te minimaliseren. Randen bieden minder steun dan het midden van het luchtbed.

4. Dit product kan gebruikt worden door kinderen vanaf 8 jaar en personen met verminderde fysieke, sensorische of mentale vaardigheden of gebrek aan ervaring en kennis als er toezicht op hen gehouden wordt of als ze aanwijzingen hebben gekregen over het veilige gebruik van het product en ze de betrouwende gevaren begrijpen. Kinderen mogen niet met het product spelen. Reiniging en onderhoud mogen niet worden uitgevoerd door kinderen zonder dat er toezicht op hen gehouden wordt.

5. Opblaasbare bedden en banken zijn gemaakt van flexibel en onderhoudend materiaal voor maximaal comfort. Deze materialen zetten uit en krimpen door gebruik, wat ertoe kan leiden dat de luchtdruk daalt. Vul na het eerste gebruik lucht bij tot de gewenste luchtdruk is bereikt.

SK: NAVODILA ZA UPORABO

1. S elektrickou pumpou npracujte viac ako 5 minút bez prestávky a medzi jednotlivými použitiami nechajte pumpu 5 minút odpočívať. V opačnom prípade môže dôjsť k prehriatiu a pumpa sa automaticky vypne. Po vychladnutí bude znova pripravená na použitie. Toto automatické vypnutie slúži pre vašu bezpečnosť. Keď sa elektrický kábel nepoužíva, vytahnite ho zo zásuvky.

2. Uistite sa, že je plocha hladká, rovná a bez ostrých predmetov, ktoré by mohli prepichnúť nafukovací matrac. Nafukovací matrac neumiestňujte do blízkosti schodov, dverí, prepado, ostrých hrán alebo krehkých predmetov.

3. Aby sa minimalizovala pravdepodobnosť prevrhnutia, prevrátenia alebo hojdania, vyhnite sa spánku na okraji nafukovacieho matraca. Okraje poskytujú menšiu oporu ako stred nafukovacieho matraca.

4. Tento výrobok môžu používať deti, ktoré majú 8 a viac rokov, ako aj osoby so zníženými fyzickými, zmyslovými alebo duševnými schopnosťami alebo s nedostatkom skúseností a vedomostí, pokiaľ sú pod dohľadom alebo boli poučené o bezpečnom používaní zariadenia a chápu možné riziká. Deti sa nesmú hrať so zariadením. Čistenie a používateľskú údržbu nesmú vykonávať deti bez dozoru.

5. Nafukovací matrac a pohovky sú vyrobené z pružného a oporného materiálu na maximálne pohodlie. Tieto materiály sa používaním rozťahujú a sťahujú, čo môže spôsobiť pokles tlaku vzduchu. Po počiatočnom použití výrobok dofúknite na požadovaný tlak.

FR: MANUEL D'UTILISATION

1. N'actionnez pas la pompe électrique pendant plus de 5 minutes à la fois, faites des pauses de 5 minutes entre les utilisations, sinon une surchauffe pourrait se produire et ceci éteindrait automatiquement la pompe. La pompe peut être réutilisée une fois refroidie. Cette coupure automatique est là pour votre sécurité. Débranchez le cordon d'alimentation électrique quand vous n'utilisez pas la pompe.

2. Assurez-vous que la surface est plate, lisse, régulière et exempte d'objets pointus qui pourraient perforer le matelas gonflable. N'installez pas le matelas gonflable près d'escaliers, de portes, de chutes, de bords tranchants ou d'objets cassables.

3. Pour réduire au minimum toute possibilité de roulement, de renversement et de balancement, évitez de dormir sur le bord du matelas gonflable. Les bords fournissent moins de support que le milieu du matelas.

4. Ce produit peut être utilisé par des enfants âgés de 8 ans ou plus et par des personnes à capacités physiques, sensorielles ou mentales réduites ou avec peu d'expérience et de connaissances s'ils sont surveillés, ont reçu des instructions relatives à l'utilisation en toute sécurité de l'appareil et comprennent les dangers auxquels ils s'exposent. Ne laissez pas les enfants jouer avec l'appareil. L'entretien et l'entretien ne doivent pas être réalisés par des enfants sans surveillance.

5. Les matelas et les canapés gonflables sont fabriqués à partir d'un matériau souple et résistant pour un confort maximal. Ces matériaux s'étendent et se contractent avec l'usage, ce qui peut provoquer une baisse de pression de l'air. Veuillez regonfler à la pression souhaitée après la première utilisation.

SI: NÁVOD NA OBSLUHU

1. Električne črpalke ne uporabljajte dlje kot 5 minut naenkrat in med polnjenji počakajte 5 minut, da se zaradi pregrevanje črpalke ne bo samodejno izklopila. Ko se bo ohladila, jo boste lahko ponovno

uporabljali. Samodejni izklop je namenjen vaši varnosti. Ko napajalnega kabla ne uporabljate, ga izvlecite iz vtičnice.

2. Preverite, ali je površina ravna, gladka in na njej ni ostrih predmetov, ki bi lahko preluknjali ležišče. Napihljivega ležišča ne postavljajte v bližini stopnic, vrat, ostrih robov ali lomljivih predmetov.

3. Da zmanjšate možnost padca z ležišča, se izogibajte spanju na robu ležišča. Na robovih je manjša opora kot na sredini napihljivega ležišča.

4. Ta izdelek lahko uporabljajo otroci, starejši od 8 let, in osebe z omejenimi fizičnimi, čutnimi ali umskimi zmoglostmi oziroma osebe s pomanjkljivimi izkušnjami ter znanjem, če jih pri uporabi nadzoruje ali usmerja oseba, ki je odgovorna za njihovo varnost in je seznanjena s tveganji. Otroci se ne smejo igrati z izdelkom. Čiščenja in vzdrževanja naj ne opravljajo otroci, če niso pod nadzorom.

5. Napihljiva ležišča in kavči so izdelani iz prilagodljivih in podpornih materialov za čim večje udobje. Ti materiali se z rabo razširjajo in krčijo, zaradi česar lahko pride do zmanjšanja zračnega pritiska. Po začetni uporabi izdelek dodatni napolnite do zelene trdote.

HR: UPUTE ZA KORIŠTENJE

1. Nemojte upravljati električnom pumpom dulje od 5 minuta bez prestanka i napravite pauze od po 5 minuta između svake uporabe jer može doći do pregrijavanja, pri čemu će se pumpa automatski isključiti. Bit će spremna za ponovnu upotrebu nakon što se ohladi. To automatsko isključivanje služi vašoj sigurnosti. Iskopčajte električni kabel kada ga ne koristite.

2. Provjerite je li područje na kojem se zračni madrac nalazi glatko i da nema oštrog predmeta koji ga mogu probušiti. Nemojte postavljati zračni madrac na kosini, blizu stepenica, vrata, oštrog rubova ili lomljivih predmeta.

3. Kako bi se smanjila mogućnost kotrljanja, prevrtanja ili zanošenja, izbjegavajte spavanje na rubu zračnog madraca. Rubovi pružaju manju potporu od sredine zračnog madraca.

4. Ovaj uređaj smiju upotrebljavati djeca starosti od 8 godina nadalje i osobe smanjenih fizičkih, osjetilnih ili umnih sposobnosti ili osobe koje ne posjeduju potrebno iskustvo i znanje ako su pod nadzorom ili su im dane upute glede uporabe ovog uređaja na siguran način i ako razumiju kakve im opasnosti prijete. Djeca se ne smiju igrati s uređajem. Čišćenje i održavanje za koje su zaduženi korisnici ne smiju obavljati djeca bez nadzora.

5. Madraci i kauči na napuhavanje izrađeni su od fleksibilnog i potpornog materijala za maksimalnu udobnost. Ti se materijali šire i skupljaju, što može dovesti do pada tlaka zraka. Nakon početne uporabe nadopunite do željenog tlaka. Napomena: Na zadnjoj stranici priručnika potražite upute za napuhavanje/ispuhavanje.

IT: ISTRUZIONI PER L'USO

1. Non utilizzare la pompa elettrica per più di 5 minuti per volta e attendere 5 minuti tra una volta e l'altra; la pompa potrebbe surriscaldarsi e spegnersi automaticamente. La pompa potrà essere utilizzata nuovamente dopo essersi raffreddata. Lo spegnimento automatico è per la vostra sicurezza. Scollegare il cavo di alimentazione quando non utilizzato.

2. Assicurarsi che la super cie sia in piano, liscia, piatta e priva di oggetti appuntiti che possono forare il materasso ad aria. Non mettere il materasso ad aria vicino a scale, porte, dislivelli, spigoli vivi o oggetti fragili.

3. Evitare di dormire sul bordo del materasso ad aria per ridurre la possibilità di ondeggiamento o inclinazione. I bordi off rono meno sostegno rispetto al centro del materasso ad aria.

4. Questo prodotto può essere utilizzato dai bambini di età superiore a 8 anni e da persone con ridotte capacità fisiche, sensoriali o mentali o con scarsa esperienza e conoscenze solo se sotto controllo o dopo aver ricevuto istruzioni riguardo all'uso sicuro dell'apparecchio e se sono in grado di comprenderne i rischi. I bambini non devono giocare con questo apparecchio. La pulizia e la manutenzione da parte dell'utente non devono essere svolte da bambini senza supervisione.

5. I materassi e i divani gonfiabili sono prodotti in materiale flessibile che off re sostegno per il massimo comfort possibile. Questi materiali si dilatano e contraggono con l'uso e potrebbero causare un calo della pressione dell'aria. Gonfiare nuovamente alla pressione desiderata dopo un primo utilizzo.

ES: INSTRUCCIONES DE USO

1. No utilice la bomba eléctrica durante más de 5 minutos continuos. Realice descansos de 5 minutos entre usos. Ello evitará que se produzcan excesos de temperatura y la bomba se apague automáticamente. Volverá a poder utilizarla después de que se haya enfriado. Dicha desactivación automática se realiza por su propia seguridad. Desenchufe el cable de alimentación mientras el equipo no se encuentre en uso.

2. Asegúrese de que el área de instalación es plana, uniforme, estable, y de que se encuentra libre de

objetos afilados que puedan perforar el colchón inflable.No coloque el colchón inflable cerca de escaleras, puertas, bajadas, bordes afilados u objetos frágiles.

3. Para minimizar la posibilidad de caída, vuelco o balanceo, no duerma en el borde de la cama. Los bordes proporcionan un apoyo inferior al del centro del colchón inflable.

4. Este aparato puede ser utilizado por niños a partir de 8 años de edad y personas con capacidades físicas, sensoriales o mentales reducidas, o con falta de experiencia y conocimientos, siempre que estén supervisados o se les haya proporcionado instrucciones acerca del uso del aparato de una forma segura y comprendan los riesgos que implica. Los niños no deben jugar con el aparato. La limpieza y el mantenimiento del usuario no deben ser realizados por niños sin supervisión.

5. El colchón y el sofá inflables están fabricados con material flexible y de apoyo para maximizar la comodidad. Estos materiales se expanden y contraen con el uso, lo que puede provocar que la presión del aire caiga. Rellene hasta la presión deseada después del uso inicial.

BA: UPUTE ZA KORIŠTENJE

1. Električnu pumpu nemojte upotrebljavati duže od 5 minuta u jednom navratu. Između upotreba napravite pauzu od 5 minuta jer u suprotnom može doći do pregrijavanja i automatskog isključivanja pumpe. Pumpa će biti spremna za rad kada se ohladi. Ova funkcija automatskog isključivanja služi za vašu sigurnost. Kada ga ne upotrebljavate, isključite strujni kabel iz strujnog napajanja.

2. Uvjerite se da je područje ravno, glatko, vodoravno i očišćeno od oštih predmeta koji mogu probušiti zračni madrac. Zračni madrac nemojte postavljati u blizini stepenica, vrata, vrata u podu, oštih ivica ili lomljivih predmeta.

3. Radi izbjegavanja mogućnosti kotrljanja, prevrtanja ili njihanja, izbjegavajte spavati na rubu zračnog madraca. Ivice pružaju manju potporu od sredine zračnog madraca.

4. Ovak proizvod mogu upotrebljavati djeca starosne dobi od 8 godina i starija i osobe ograničenih tjelesnih, čulnih ili mentalnih sposobnosti ili nedovoljnog iskustva i znanja ako su pod nadzorom ili ako su upućeni u siguran način upotrebe proizvoda te ako su razumjeli moguće opasnosti. Djeca se ne smiju igrati proizvodom. Čišćenje i održavanje koje obavlja korisnik ne smiju obavljati djeca bez nadzora.

5. Madraci i sofe na napuhavanje proizvedeni su od fleksibilnog i potpornog materijala radi maksimiziranja udobnosti. Ovi materijali šire se i skupljaju u skladu s upotrebom zbog čega može doći do pada zračnog pritiska. Nakon početne upotrebe, napumpajte madrac na željeni pritisak.

RS: UPUTSTVA ZA UPOTREBU

1. Nemojte koristiti električnu pumpu bez prekida duže od 5 minuta i pravite pauze od 5 minuta između upotreba, jer u suprotnom može doći do pregrevanja i pumpa će se automatski isključiti. Biće spremna za upotrebu kada se ohladi. Svrha automatskog isključivanja je vaša bezbednost. Izvucite kabl za napajanje iz strujne utičnice kada nije u upotrebi.

2. Uverite se da je površina ispod dušeka glatka, ravna i da na njoj nema oštih predmeta koji mogu probiti vazdušni dušek. Nemojte postavljati vazdušni dušek u blizini stepenica, vrata, ispusta, oštih i vica ili lomljivih predmeta.

3. Da bi se smanjila opasnost od kotrljanja, prevrtanja i njihanja, izbegavajte da spavate na ivici vazdušnog dušeka. Ivice pružaju manju podršku od središnjeg dela vazdušnog dušeka.

4. Ovak proizvod mogu da koriste deca koja imaju najmanje 8 godina i osobe sa smanjenim fizičkim, senzornim ili mentalnim sposobnostima, kao i osobe koje ne poseduju odgovarajuće iskustvo i znanje ukoliko im osoba odgovorna za njihovu bezbednost obezbedi nadzor ili uputstva za bezbednu upotrebu ovog proizvoda i ako ona razumeju moguće opasnosti. Deca se ne smeju igrati ovim proizvodom. Deca ne smeju da obavljaju čišćenje i korisničko održavanje proizvoda bez nadzora.

5. Dušeci i sofe na naduvavanje izrađeni su od savitljivog i potpornog materijala kako bi se povećala njihova udobnost. Ovi materijali se šire i skupljaju prilikom upotrebe, što može uzrokovati pad pritiska vazduha. Dopunite vazduh do željenog pritiska nakon prve upotrebe.

UA: ІНСТРУКЦІЇ З ЕКСПЛУАТАЦІЇ

1. Не використовуйте електронасос більше ніж 5 хвилин поспіль і робіть 5-хвилинні перерви між використанням, оскільки він може перегрітися й автоматично вимкнутись. Він буде готовий до використання після того як охолоне. Функція автоматичного вимкнення гарантує вашу безпеку. Від'єднайте електричний кабель від джерела живлення, якщо не використовуєте виріб.

2. Переконайтеся, що надувний матрац встановлено на плоскій, рівній і вільній від гострих предметів поверхні, які можуть проколоти виріб. Не розташовуйте надувний матрац поруч зі сходами, дверима, перепадами рівнів, предметами з гострими краями або ламкими предметами.

3. Щоби звести до мінімуму ймовірність скочування, перекидання або гойдання, не спіть на краю

надувного матраца. Підтримка на краях гірша, ніж по центру надувного матраца.

4. Цей виріб можуть використовувати діти віком від 8 років, а також особи з фізичними, сенсорними або розумовими вадами або які не володіють достатнім досвідом і знаннями, за умови, що таке використання відбувається під наглядом або після надання інструкцій з безпечної експлуатації виробу та роз'яснення пов'язаної з цим небезпеки. Діти не повинні гратися з виробом. Забороняється чищення та обслуговування виробу дітьми без нагляду дорослих.

5. Надувні матраци й дивани виготовлені з гнучкого та міцного матеріалу, щоби забезпечити користувачеві максимальний комфорт. Ці матеріали розтягуються й скорочуються у процесі використання, що може привести до падіння тиску повітря. Після першого використання необхідно довести тиск до потрібного рівня.Примітка.

RO: INSTRUCȚIUNI DE OPERARE

1. Nu acționați pompa electrică mai mult de 5 minute consecutiv și faceți pauze de 5 de minute între utilizări, deoarece se poate supraîncălzi, moment în care pompa se va opri automat. Aceasta va fi din nou gata de utilizare după ce s-a răcit. Oprirea automată este prevăzută pentru securitatea dumneavoastră. Deconectați cablul de alimentare atunci când nu îl utilizați.
2. Asigurați-vă că suprafața este netedă, uniformă și fără obiecte ascuțite care pot perfora salteaua gonflabilă. Nu așezați salteaua gonflabilă lângă scări, uși, pante, muchii ascuțite sau materiale casante.
3. Pentru a reduce pericolul de rostogolire, răsturnare sau deplasare, evitați să dormiți pe marginea saltelei gonflabile. Marginile asigură un suport mai mic decât mijlocul saltelei gonflabile.
4. Acest produs poate fi utilizat de copii cu vârste de la 8 ani în sus, precum și de persoane cu capacități fizice, senzoriale ori mintale reduse sau care nu dispun de experiența și cunoștințele necesare, dacă au fost supravegheate sau instruite cu privire la utilizarea produsului într-un mod sigur și dacă înțeleg pericolele implicate. Copii nu trebuie să se joace cu produsul. Curățarea și întreținerea la nivel de utilizator nu trebuie efectuate de copii nesupravegheați.
5. Saltelele și canapelele gonflabile sunt realizate din material flexibil, cu proprietăți de susținere, pentru a maximiza confortul. Aceste materiale se extind și se contractă în timpul utilizării, ceea ce poate cauza scăderea presiunii aerului. Completați presiunea dorită după utilizarea inițială.

BG: ИНСТРУКЦИИ ЗА ЕКСПЛОАТАЦИЯ

1. Не работете с електрическата помпа без прекъсване повече от 5 минути и правете 5-минутни прекъсвания между използването ѝ, тъй като може да възникне прегряване и помпата ще се изключи автоматично. Тя ще бъде готова за употреба, след като се охлади. Това автоматично изключване е за целите на вашата безопасност. Изключвайте захранващия кабел от електрическата мрежа, когато не го използвате.
2. Уверете се, че мястото, където използвате надуваемия матрак, е гладко, равно и без остри предмети, които може да го пробият. Не поставяйте надуваемия матрак в близост до стълби, врати, наклони, остри ръбове или чупливи предмети.
3. За да сведете до минимум всяка опасност от претъркулване, преобръщане или полюляване, не спете на ръба на надуваемия матрак. Краищата осигуряват по-малка опора от средата на надуваемия матрак.
4. Този продукт може да се използва от деца на възраст от 8 и повече години и хора с намалени физически, сетивни или умствени способности или липса на опит и познания, ако те са под надзор или са инструктирани относно използването на уреда по безопасен начин и разбират съвразните с това опасности. Децата не трябва да играят с уреда. Почистването и поддръжката от потребителя не трябва да се извършват от деца без надзор.
5. Надуваемите матраци и дивани са изработени от гъвкав и поддържащ материал с цел да осигурят максимален комфорт. Тези материали се разширяват и свиват при употреба, което може да доведе до намаляване на налягането на въздуха. Моля, надуйте до желаното налягане след първото използване.

GR: ΟΔΗΓΙΕΣ ΛΕΙΤΟΥΡΓΙΑΣ

1. Μην λειτουργείτε την ηλεκτρική αντλία για περισσότερα από 5 λεπτά κάθε φορά και κάντε διαλείμματα 5 λεπτών μεταξύ των χρήσεων, καθώς ενδέχεται να προκύψει υπερθέρμανση και η αντλία να απενεργοποιηθεί αυτόματα. Θα είναι έτοιμο για χρήση αφού κρυώσει. Αυτό το αυτόματο κλείσιμο προορίζεται για την ασφάλειά σας. Αποσυνδέετε το καλώδιο ρεύματος όταν δεν χρησιμοποιείται.
2. Βεβαιωθείτε ότι η περιοχή στην οποία βρίσκεται είναι ομαλή, επίπεδη και χωρίς αιχμηρά αντικείμενα που μπορούν να τρυπήσουν το στρώμα αέρος. Μην τοποθετείτε το στρώμα αέρος κοντά σε σκάλες, πόρτες, κλίσεις, αιχμηρές άκρες ή θραύσματα.

3. Για να ελαχιστοποιήσετε την πιθανότητα κύλισης, ανατροπής ή ταλάντωσης, αποφύγετε να κοιμηθείτε στην άκρη του στρώματος αέρος. Τα άκρα παρέχουν μικρότερη υποστήριξη από ότι η μέση του στρώματος αέρος.
4. Αυτή η συσκευή μπορεί να χρησιμοποιηθεί από παιδιά ηλικίας 8 ετών και άνω και από άτομα με μειωμένες φυσικές, αισθητήριες ή πνευματικές ικανότητες ή έλλειψη εμπειρίας και γνώσης, εφόσον βρίσκονται υπό επίτηρηση ή καθοδήγηση ως προς τη χρήση της συσκευής με ασφαλή τρόπο και έχουν κατανοήσει τους εμπλεκόμενους κινδύνους. Τα παιδιά δεν πρέπει να παίζουν με τη συσκευή. Ο καθαρισμός και η συντήρηση δεν πρέπει να πραγματοποιούνται από παιδιά χωρίς επίβλεψη.
5. Τα φουσκωτά στρώματα και οι καναπέδες είναι κατασκευασμένα από ευέλικτο και υποστηρικτικό υλικό για μέγιστη άνεση. Αυτά τα υλικά διαστέλλονται και συστέλλονται με τη χρήση, γεγονός που μπορεί να προκαλέσει πτώση της πίεσης αέρα. Συμπληρώστε την επιθυμητή πίεση, μετά την αρχική χρήση.

PT: INSTRUÇÕES DE FUNCIONAMENTO

1. Não utilize a bomba elétrica durante mais de 5 minutos de cada vez e faça intervalos de 5 minutos entre utilizações, pois pode ocorrer sobreaquecimento e a bomba irá desligar-se automaticamente. A bomba estará pronta a ser utilizada depois de arrefecer. Este desligamento automático é para sua segurança. Desligue o cabo de alimentação quando não estiver a ser utilizado.
2. Certifique-se de que a área é lisa, uniforme e que não tem objetos aguçados que possam perfurar o colchão de ar. Não coloque o colchão de ar perto de escadas, portas, desníveis, arestas afiadas ou objetos quebráveis.
3. Para minimizar qualquer possibilidade de rolar, inclinar ou oscilar, evite dormir nas pontas do colchão de ar. As pontas proporcionam menos apoio do que o meio do colchão de ar.
4. Este produto pode ser utilizado por crianças a partir dos 8 anos e por pessoas com capacidades físicas, sensoriais ou mentais reduzi-das ou com falta de experiência e conhecimentos, desde que compreendam os perigos envolvidos e sejam supervisionadas ou instruídas relativamente à utilização segura do dispositivo. As crianças não podem brincar com o aparelho. A limpeza e a manutenção não podem ser realizadas por crianças sem supervisão.
5. Os colchões e sofás insufláveis são feitos de material flexível e de apoio para maximizar o conforto. Estes materiais expandem-se e contraem-se com o uso, o que pode provocar a diminuição da pressão do ar. Encha até à pressão pretendida após a utilização inicial.

RU: ИНСТРУКЦИИ ПО ЭКСПЛУАТАЦИИ

1. Не включайте электрический насос более чем на 5 минут за один раз и делайте 5-минутные перерывы между использованиями во избежание перегрева — в этом случае насос автоматически выключится. После остывания он будет готов к использованию. Такое автоматическое отключение насоса обеспечивает вашу безопасность. Отключайте шнур питания, когда изделие не используется.
2. Убедитесь в том, что участок вокруг матраса гладкий, ровный и не содержит острых предметов, способных его проколоть. Не размещайте надувной матрас рядом с лестницами, дверями, пролитыми жидкостями, острыми краями или хрупкими предметами.
3. Чтобы свести к минимуму вероятность падения, переворачивания или раскачивания, избегайте спать на краю надувного матраса. Края обеспечивают меньшую поддержку, чем средняя часть надувного матраса.
4. Изделие могут использовать дети старше 8 лет, люди с ограниченными физическими, сенсорными или умственными возможностями, а также люди без достаточного опыта и знаний при условии присмотра лиц, отвечающих за их безопасность, или предварительного ознакомления с правилами эксплуатации изделия и связанными с ним опасностями. Не разрешайте детям играть с надувным матрасом. Очистка и обслуживание изделия детьми без присмотра взрослых запрещена.
5. Надувные матрасы и диваны изготавливаются из гибкого материала, обеспечивающего максимальный комфорт и поддержку. Этот материал расширяется и сжимается в процессе эксплуатации, что может привести к падению давления воздуха. После первоначального использования доведите давление до необходимого значения.Примечание.

TR: KULLANIM TALİMATLARI

1. Elektrikli pompayı uzun süre çalıştırmayın. bir seferde 5 dakikadan fazla ve kullanım arasında 5 dakikalık mola verin aşırı ısınma meydana gelebilir ve pompa otomatik olarak kapanacaktır. Olacak soğuduktan sonra kullanıma hazırdır. Bu otomatik kapanma, güvenliğiniz içindir. Elektrik güç

kablosunu fişten çekin.kullanımda değil.

2. Alanın düz ve pürüzsüz olduğundan emin olun.düzgün ve keskin nesnelere içermez.hava yatağının delin. Kurma merdivenlerin, kapıların, damlaların yakınındaki hava yatağı keskin kenarlar veya kırılabilirler.

3. Herhangi bir yuvarlanma olasılığını en aza indirmek için,devrilme veya sallanma, üzerinde uyumaktan kaçının hava yatağının kenarı. Kenarlar sağlar havanın ortasından daha az destek yatak.

4. Bu ürün çocuklar tarafından kullanılabilir8 yaş ve üstü ve azaltılmış fiziksel, duyuusal veya zihinsel yetenekler veya eksiklik tecrübesi ve bilgisi varsa gözetim veya talimat verildicihazın kullanımıyla ilgili olarak güvenli yol ve tehlikeleri anlayın dahil. Çocuklar oynamamalıcihaz. Temizlik ve kullanıcı bakım, tarafından yapılmamalıdır gözetimsiz çocuklar.

5. Yatmaz şilteler ve kanepeler yapılmıştır esnek ve destekleyici materyalden konforu en üst düzeye çıkarmak için. Bu materyallerkullanımla genişler ve daralabilir.hava basıncının düşmesine neden olur. Lütfen doldurun ilk kullanımdan sonra istenen basınca.

CN: 操作规程

1. 一次操作电动泵的时间不要超过 5 分钟，使用间隔为 5 分钟，否则可能会过热，泵将自动关闭。冷却后即可使用。自动关闭是为了保证您的安全。不使用时，请拔下电源线。
2. 确保使用区域平顺、均匀，没有可能刺穿气垫床的尖锐物体。请勿在楼梯、门、下落物、锋利边缘或易碎物附近铺设气垫床。
3. 为了最大限度减少滚动、倾倒或摇晃的可能性，请避免睡在气垫床边缘。气垫床边缘支撑力小于中部。
4. 年满 8 岁的儿童以及残障、智障、感官能力有缺陷、缺少经验和相关知识的人员可以使用本产品，但条件是有相应的监督，或指导其如何安全使用产品，并且其了解相关危险。儿童不得玩耍本装置。儿童不得在无人监督的情况下下进行清洁和维护。
5. 充气床垫和沙发均采用灵活支撑材料制成，可最大限度增加舒适度。随着使用时间的增加，这些材料会膨胀和收缩，从而可能导致空气压力下降。初次使用后请充气至所需压力。注意：查看手册最后一页，了解充气/放气说明。

:AR تعليمات التشغيل

لا تقم بتشغيل المضخة الكهربائية لمدة تزيد عن 5 دقائق في مرة واحدة، وقم بأخذ فترات استراحة تبلغ 5 دقائق بين الاستخدامات، حيث قد يحدث السخونة الزائدة وستتم إيقاف المضخة تلقائيًا. ستكون جاهزة للاستخدام بعد أن تبرد. هذا الإيقاف التلقائي هو سلامتك. قم بفصل سلك الطاقة الكهربائية عند عدم الاستخدام.

تأكد من أن المنطقة مستوية وناعمة ومستقيمة وخالية من الأجسام الحادة التي يمكن أن تثقب فراش الهواء. لا تقم بترتيب فراش الهواء بالقرب من الدرج أو الأبواب أو الانخفاضات أو الحواف الحادة أو الأشياء القابلة للكسر.





لتقليل فرص التمايل أو الانقلاب أو الهز، تجنب النوم على حافة فراش الهواء. توفر الحواف دعمًا أقل من منتصف فراش الهواء.

يمكن استخدام هذا المنتج من قبل الأطفال الذين تتراوح أعمارهم بين 8 سنوات وما فوق والأشخاص ذوي القدرات البدنية أو الحسية أو العقلية المقلوبة أو الذين يفتقرون إلى الخبرة والمعرفة إذا كانوا قد تلقوا إشرافًا أو تعليمًا بشأن استخدام الجهاز بطريقة آمنة وفهموا المخاطر المتعلقة. يجب ألا يلعب الأطفال بالجهاز. لا يجوز أداء الصيانة والتنظيف من قبل الأطفال بدون إشراف.

تم تصنيع الفراش الهوائي والأرائك القابلة للنفخ من مواد مرنة وداعمة لتعظيم الراحة. تتمدد هذه المواد وتتكمش مع الاستخدام مما قد يؤدي إلى انخفاض الضغط الهوائي. يرجى إعادة التعبئة إلى الضغط المرغوب بعد الاستخدام الأول.

GB: TECHNICAL SAFETY INSTRUCTIONS





- To avoid the risk of electric shock, do not expose to water or rain.

-  — **Green light:** When the Green light is flashing, the airbed is ready to be inflated. When the green light is on, you may continue inflating the air mattress for a firmer bed, but it is recommended that the additional inflation time does not exceed one minute.
-  — **Blue light:** When the blue light is on, the secondary pump has turned on. When the green light and blue lights are flashing, it is an alarm. It means the air mattress cannot reach the designated air pressure level. Check the air mattress to ensure the valve is tightened and there is no air leak.
-  — **USB port:** Can be used when the pump plugs into the wall socket.
Specification: USB-A DC 5V 1A; USB-C DC 5V 1A
-  — **Night light**

- Don't unplug the pump. To fully enjoy the benefits of the dual pump's features, leave it plugged in.

DK: TEKNISKE SIKKERHEDSINSTRUKTIONER





- For at undgå risiko for elektrisk stød må produktet ikke udsættes for vand eller regn.

-  — **Grønt lys:** Når det grønne lys blinker, er luftmadrasen klar til at blive pustet op. Når det grønne lys er tændt, kan du fortsætte med at pumpe luftmadrasen op for at få en fastere luftmadras, men det anbefales, at den ekstra oppumpningstid ikke overstiger et minut.
-  — **Blåt lys:** Når det blå lys er tændt, er den sekundære pumpe tændt. Når det grønne og blå lys blinker samtidigt, er det en alarm. Det betyder, at luftmadrasen ikke kan nå det foreskrevne lufttryk. Efterse luftmadrasen for at sikre, at ventilen er tæt, og der ikke er nogen utætheder.
-  — **USB-port:** Kan bruges, når pumpen sættes i stikkontakten.
Specifikation: USB-A DC 5V 1A; USB-C DC 5V 1A
-  — **Natlys**

- Tag ikke pumpen fra stikket. For at få fuld glæde af dobbelpumpens funktioner, skal den hele tiden være sat til stikkontakten.

DE: TECHNISCHE SICHERHEITSHINWEISE

- Um das Risiko eines elektrischen Schlages zu vermeiden, setzen Sie das Gerät nicht Wasser oder Regen aus.

-  — **Grünes Licht:** Wenn das grüne Licht blinkt, ist das Luftbett bereit zum Aufpumpen. Wenn das grüne Licht leuchtet, kannst du das Luftbett weiter aufpumpen, um es fester zu machen, aber es wird empfohlen, dass die zusätzliche Aufpumpzeit eine Minute nicht überschreitet.
-  — **Blaue Lampe:** Wenn die blaue Lampe leuchtet, ist die zweite Pumpe eingeschaltet. Sollten die grüne und blaue Lampe blinken, weist dies auf eine Fehlermeldung hin. Dies signalisiert, dass das Luftbett den erforderlichen Luftdruck nicht erreichen kann. In einem solchen Fall überprüfen Sie bitte, ob das Ventil fest verschlossen ist und stellen Sie sicher, dass keine Luft an anderweitigen Stellen austritt.
-  — **USB-Anschluss:** Kann verwendet werden, wenn die Pumpe mit einer Steckdose verbunden ist.
Spezifikation: USB-A DC 5V 1A; USB-C DC 5V 1A
-  — **Nachtlicht**

- Um die Vorteile der Doppelpumpen-Technologie voll nutzen zu können, muss das Gerät kontinuierlich an eine Stromquelle angeschlossen sein.

NO: TEKNISKE SIKKERHETSINSTRUKSJONER

- For å unngå fare for elektrisk støt, må du ikke eksponere den for vann eller regn.



Grønt lys: Når det grønne lyset blinker, er luftsengen klar til å blåses opp. Når det grønne lyset lyser, kan du fortsette å blåse opp luftmadrasen for en fastere seng, men det anbefales at den ekstra oppblåsingstiden ikke overstiger ett minutt.



Blått lys: Når det blå lyset lyser, er sekundærpumpen slått på. Når det grønne lyset og det blå lyset blinker, er det en alarm. Det betyr at luftmadrasen ikke kan nå det angitte lufttrykknivået. Kontroller luftmadrasen for å sikre at ventilen er strammet og at den er foruten luftlekkasje.



USB-port: Kan brukes når pumpen kobles til stikkkontakten.
Spesifikasjon: USB-A DC 5 V 1 A; USB-C DC 5 V 1 A



Nattlys

- Ikke koble fra pumpen. For å dra full nytte av fordelene med dobbelpumpens funksjoner, la den være tilkoblet.

SE: TEKNISKA SÄKERHETSINSTRUKTIONER

- Undvik risk för elektriska stötar genom att inte utsätta apparaten för vatten eller regn.



Grönt ljus: När det gröna ljuset blinkar är luftmadrasen redo att pumpas upp. När det gröna ljuset lyser kan du fortsätta att blåsa upp luftmadrasen för att få en fastare luftmadras, men det rekommenderas att den extra oppblåsingstiden inte overstiger en minut.



Blått ljus: När den blå lampan tänds har sekundærpumpen slagits på. Om både den gröna lampan och blå lampan blinkar är ett larm igång. Det betyder att luftmadrasen inte kan nå den angivna lufttrycknivån. Kontrollera luftmadrasen för att försäkra att ventilen är åtdragen och inte läcker luft.



USB-port: Kan användas när pumpen ansluts till vägguttaget.
Specifikation: USB-A DC 5V 1A; USB-C DC 5V 1A



Nattlampa

- Koppla inte ur pumpen. För att fullt ut kunna utnyttja fördelarna med den dubbelverkande pumpens funktioner ska du låta den vara ansluten.

FI: TEKNISEN TURVALLISUUSOHJEET

- Sähköiskun vältämiseksi tuotteeseen ei saa joutua vettä eikä se saa altistua sateelle.



Vihreä valo: Kun vihreä valo vilkkuu, ilmapatja on valmis täytettäväksi. Kun vihreä valo palaa, voit jatkaa ilmapatjan täyttämistä, jotta patjasta tulee tukevampi. Suosittelemme kuitenkin, ettei ilmapatjan täyttämiseen käytetä minuuttia enempiä lisäaikaa.



Sininen valo: Kun sininen valo palaa, toissijainen pumppu on kytkeytynyt päälle. Kun vihreä ja sininen valo vilkkuvat, kyseessä on hälytys. Se tarkoittaa, että ilmapatjan pumppaaminen määritettyyn ilmanpainetasoon ei ole mahdollista. Tarkista, että ilmapatjan venttiili on kiinni ja ettei ilmaa vuoda mistään.



USB-portti: Voidaan käyttää, kun pumppu kytketään pistorasiaan.
Tekniset tiedot: USB-A tasavirta 5 V 1 A; USB-C tasavirta 5 V 1 A



Yövalo

- Älä irrota pumppua. Jos haluat nauttia kaikista kaksitoimisen pumpun ominaisuuksista, jätä se kytketyksi.

PL: TECHNICZNE INSTRUKCJE BEZPIECZEŃSTWA

- Aby uniknąć ryzyka porażenia prądem, nie wystawiaj na działanie wody ani deszczu.



Zielona lampka: Kiedy zielona lampka miga, dmuchany materac jest gotowy do pompowania. Gdy zielona lampka jest włączona, możesz kontynuować pompowanie materaca, tak aby uzyskać odpowiednią twardość, zaleca się jednak aby dodatkowy czas pompowania nie przekraczał jednej minuty.



Niebieskie światło: Gdy niebieskie światło jest włączone, pompa wtórna została włączona. Miganie zielonego i niebieskiego światła oznacza alarm. Oznacza to, że materac dmuchany nie może osiągnąć wyznaczonego poziomu ciśnienia powietrza. Sprawdź materac, aby upewnić się, że zawór jest dokręcony i nie ma wycieku powietrza.



Port USB: Może być używany, gdy pompa jest podłączona do gniazdka ściennego.
Specyfikacja: USB-A DC 5V 1A; USB-C DC 5V 1A



Nocne światło

- Nie odłączaj pompy. Aby w pełni cieszyć się zaletami funkcji podwójnej pompy, pozostaw ją podłączoną.

CZ: TECHNICKÉ BEZPEČNOSTNÍ POKYNY

- V zájmu omezení rizika úrazu elektrickým proudem nevystavujte vodě ani dešti.



Zelená kontrolka: Když bliká zelená kontrolka, nafukovací matrace je připravena k nafouknutí. Když svítí zelená kontrolka, můžete pokračovat v nafukování nafukovací matrace, aby byla tvrdší, ale doporučuje se nepřekračovat dobu nafukování o více než jednu minutu.



Modrá kontrolka: Když svítí modrá kontrolka, byla zapnuta sekundární pumpa. Blikání zelené i modré kontrolky indikuje alarm. Znamená to, že nafukovací matraci se nedaří nafouknout na stanovený tlak vzduchu. Zkontrolujte nafukovací matraci a ujistěte se, že je zavřen ventil, případně že nedochází někde k unikání vzduchu.



Port USB: Lze použít, když je pumpa zapojena do zásuvky.
Technické údaje: USB-A 5 Vss/1 A; USB-C 5 Vss/1 A



Noční světlo

- Neodpojujte pumpu ze zásuvky. Chcete-li si užívat všech výhod duální pompy, nechte ji zapnutou v zásuvce.

HU: MŰSZAKI BIZTONSÁGI UTASÍTÁSOK

- Az áramütésveszély elkerülése érdekében ne tegye ki víznek vagy esőnek.



Zöld fény világít: Amikor a zöld jelzőfény villog, a léggagy felfújásra kész. Amikor a zöld jelzőfény világít, folytathatja a matrac felfújását, ha keményebb felületet szeretne, de javasoljuk, hogy a további felfújási idő ne haladjon meg az egy perccel.



Kék fény világít: Amikor a kék jelzőfény világít, a másodlagos szivattyú bekapcsol. Amikor a zöld jelzőfény és a kék jelzőfény villog, ez riasztásnak minősül. Ez azt jelenti, hogy a légmaterac nem képes elérni a kívánt légnyomás szintet. Ellenőrizze a légmateracot, és bizonyosodjon meg arról, hogy a szelep szorosan csatlakozik, és hogy nem észlelhető levegőszivárgás.



USB-port: A szivattyúdugók falj aljzathoz csatlakoztatását követően használható.
Leírás: USB-A DC 5 V, 1 A; USB-C DC 5 V, 1 A



Éjszakai világítás

- Ne válassza le a szivattyút. A duplaszivattyús kialakítás összes előnyének a kihasználásához hagyja hálózathoz csatlakoztatva.

NL: TECHNISCHE VEILIGHEIDSinSTRUCTIES

- Om het risico op elektrische schok te voorkomen, stel het product niet bloot aan water of regen.



Groen Licht: Wanneer het groene licht flinkt, is de luchtmatras klaar om op te blazen.

Wanneer het groene licht aan is, mag u de luchtmatras blijven opblazen om het steviger te maken, maar het wordt aangeraden dat de extra opblaastijd niet langer is dan één minuut.



Blauw licht: Wanneer het blauw licht aanstaat, is de secundaire pomp ingeschakeld.

Wanneer het groene lampje en de blauwe lampjes knipperen, is het een alarm. Het betekent dat de luchtmatras het aangegeven luchtdrukniveau niet kan bereiken. Controleer de luchtmatras om er zeker van te zijn dat het ventiel is vastgedraaid en dat er geen luchttek is.



USB-Poort: Kan worden gebruikt wanneer de pomp in het stopcontact zit.

Specificatie: USB-A DC 5V 1A; USB-C DC 5V 1A



Nachtlamp

- Koppel de pomp niet los. Laat deze aangesloten om ten volle te genieten van de voordelen van de functies van de dubbele pomp.

SK: TECHNICKÉ BEZPEČNOSTNÉ POKYNY

- Nevystavujte ho vode ani dažďu, aby ste predišli riziku úrazu elektrickým prúdom.



Zelená kontrolka: Keď bliká zelená kontrolka, nafukovacia posteľ je pripravená na nafúknutie.

Keď svieti zelené svetlo, môžete pokračovať v nafukovaní matracu, aby bola posteľ tvrdšia, ale odporúča sa, aby doba ďalšieho nafukovania nepresiahla jednu minútu.



Modrá kontrolka: Keď svieti modrá kontrolka, zapla sa sekundárna pumpa.

Keď bliká zelená a modrá kontrolka, ide o alarm. Znamená to, že vzduchový matrac nemôže dosiahnuť určenú úroveň tlaku vzduchu. Skontrolujte vzduchotesnosť uistením sa, že je ventil utiahnutý aby nedošlo k úniku vzduchu.



USB port: Môže sa používať, keď je pumpa zapojená do nástennej zásuvky.

Špecifikácia: USB-A DC 5 V 1 A; USB-C DC 5 V 1 A



Nočné svetlo

- Nevypínajte pumpu. Ak chcete naplno využívať výhody funkcií duálnej pumpy, nechajte ju zapojenú do siete.

FR: INSTRUCTIONS TECHNIQUES DE SÉCURITÉ

- Pour éviter tout risque de choc électrique, n'exposez pas l'appareil à l'eau ou à la pluie.



Voyant vert : lorsque le voyant vert clignote, le matelas est prêt à être gonflé.

Lorsque le voyant vert est allumé, vous pouvez continuer à gonfler le matelas pour obtenir un couchage plus ferme, mais il est recommandé de ne pas dépasser une minute de gonflage supplémentaire.



Voyant bleu : Lorsque le voyant bleu est allumé, la pompe secondaire s'est mise en marche.

Lorsque le voyant vert et le voyant bleu clignotent, il s'agit d'une alarme. Cela signifie que le matelas gonflable ne peut pas atteindre le niveau de pression d'air prévu. Vérifiez le matelas gonflable pour vous assurer que la valve est bien serrée et qu'il n'y a pas de fuite d'air.



Port USB : Peut être utilisé lorsque la pompe est branchée sur la prise murale.

Caractéristiques : USB-A courant continu 5 V 1 A ; USB-C courant continu 5 V 1 A



Veilleuse

- Ne débranchez pas la pompe. Pour profiter pleinement des avantages des caractéristiques de la double pompe, laissez-la branchée.

SI: TEHNIČNA VARNOSTNA NAVODILA

- Ne izpostavljajte vodi ali dežju, da se izognete nevarnosti električnega udara.



Zelena lučka: Ko utripa zelena lučka, je zračna blazina pripravljena za napihovanje. Ko sveti zelena lučka, lahko nadaljujete z napihovanjem zračne blazine za bolj čvrsto ležišče, vendar je priporočljivo, da dodatni čas napihovanja ne presega ene minute.



Modra lučka: Ko modra lučka sveti, se je sekundarna tlačilka vklopila. Ko utripata zelena in modra lučka, je alarm. To pomeni, da napihljiva blazina ne more doseči določene ravni zračnega tlaka. Preverite zračna blazino, da se prepričate, da je ventil zaprt in da ni puščanja zraka.



Priključek USB: Uporablja se lahko, ko se tlačilka priključi na stensko vtičnico.
Specifikacija: USB-A DC 5V 1 A; USB-C DC 5V 1 A



Nočna lučka

- Tlačilke ne izključujte. Če želite v celoti uživati v prednostih funkcij dvojne tlačilke, jo pustite priključeno.

HR: TEHNIČKE SIGURNOSNE UPUTE

- Kako biste izbegli rizik od strujnog udara, nemojte ga izlagati vodi ili kiši.



Zeleno svjetlo: Kada zeleno svjetlo treperi, zračni madrac je spreman za napuhavanje. Kada zeleno svjetlo svijetli, možete nastaviti napuhavati zračni madrac za čvršće ležište, ali preporučuje se da dodatno vrijeme napuhavanja ne prelazi jednu minutu.



Plavo svjetlo: Kada je plavo svjetlo uključeno, sekundarna pumpa se uključila. Kada zeleno i plavo svjetlo trepere, to je alarm. To znači da zračni madrac ne može doseći naznačenu razinu tlaka zraka. Provjerite zračni madrac kako biste bili sigurni da je ventil zategnut i da nema curenja zraka.



USB priključak: Može se koristiti kada se pumpa priključi u zidnu utičnicu.
Specifikacija: USB-A DC 5 V 1 A; USB-C DC 5 V 1 A



Noćno svjetlo

- Ne isključujte pumpu. Da biste u potpunosti uživali u prednostima značajki dvostruke pumpe, ostavite je uključenu.

IT: ISTRUZIONI TECNICHE DI SICUREZZA

- Non esporre il prodotto all'acqua o alla pioggia onde evitare il rischio di scosse elettriche.



Luce verde: quando la luce verde lampeggia, il materasso è pronto per essere gonfiato. Quando la luce verde rimane accesa è possibile continuare a gonfiare il materasso per renderlo più rigido, ma l'ulteriore tempo di gonfiaggio non dovrebbe superare il minuto.



Luce blu: L'accensione della luce blu indica l'attivazione della pompa secondaria. Il lampeggiare in contemporanea della luce verde e della luce blu indica la presenza di un errore. Ciò significa che il materasso non può raggiungere il livello prestabilito di pressione dell'aria. Controllare il materasso ad aria per assicurarsi che la valvola sia stretta e che non vi siano perdite d'aria.



Presa USB: Può essere usata quando la pompa è collegata a una presa elettrica.
Specifiche tecniche: USB-A DC 5V 1A; USB-C DC 5V 1A



Luce notturna

- Non scollegare la pompa. Per godere appieno delle funzionalità della pompa a doppia azione, lasciarla collegata all'alimentazione.

ES: INSTRUCCIONES TÉCNICAS DE SEGURIDAD

- Para evitar el riesgo de descarga eléctrica, no lo exponga al agua o a la lluvia.



Luz verde: cuando la luz verde parpadea, la cama hinchable está lista para ser inflada.

Cuando la luz verde está encendida, puede continuar inflando el colchón de aire para obtener una cama más firme, pero se recomienda que el tiempo de inflado adicional no supere un minuto.



Luz azul: Cuando la luz azul está encendida, la bomba secundaria se ha activado.

Cuando la luz verde y la azul están destellando, es una alarma. Significa que el colchón de aire no puede alcanzar el nivel de presión de aire designado. Compruebe el colchón de aire para asegurarse de que la válvula está apretada y no hay ninguna fuga de aire.



Puerto USB: Puede utilizarse cuando la bomba se enchufa a la toma de corriente.

Especificación: USB-A CC 5V 1A; USB-C CC 5V 1A



Luz nocturna

- No desenchufe la bomba. Para disfrutar de todas las ventajas de las características de la bomba doble, déjela enchufada.

BA: TEHNIČKE SIGURNOSNE UPUTE

- Da biste izbjegli rizik od električnog udara, ne izlažite vodi ili kiši.



Zelena svjetlost: Kada zelena svjetlost treperi, zračni madrac je spreman za napuhavanje.

Kada je zeleno svjetlo upaljeno, možete nastaviti sa pumpanjem dušeka za čvršći krevet, ali se preporučuje da dodatno vrijeme pumpanja ne prelazi jednu minutu.



Plavo svjetlo: Kada je plavo svjetlo upaljeno, sekundarna pumpa je uključena.

Kada zeleni i plavi svjetlosni signali trepere, to je alarm. To znači da zračni madrac ne može dostići zadani nivo pritiska zraka. Provjerite zračni madrac kako biste osigurali da je ventil čvrsto zatvoren i da nema curenja zraka.



USB priključak: Može se koristiti kada je pumpa priključena u zidnu utičnicu.

Especificación: USB-A DC 5V 1A; USB-C DC 5V 1A



Noćno svjetlo

- Nemojte isključivati pumpu. Da biste u potpunosti uživali u prednostima funkcija dvostruke pumpe, ostavite je priključenu.

RS: TEHNIČKA BEZBEDNOSNA UPUTSTVA

- Da biste izbegli rizik od strujnog udara, ne izlažite ga vodi ili kiši.



Zeleno svetlo: Kada zeleno svetlo treperi, vazdušni dušek je spreman za naduvavanje.

Kada je zeleno svetlo upaljeno, možete nastaviti sa naduvavanjem vazdušnog dušeka radi čvršćeg ležišta, ali se preporučuje da dodatno vreme naduvavanja ne prelazi jedan minut.



Plavo svetlo: Kada je plavo svetlo uključeno, sekundarna pumpa se uključila.

Kada trepere zeleno i plavo, to je alarm. To znači da vazdušni dušek ne može da dostigne naznačeni nivo pritiska vazduha. Proverite vazdušni dušek da biste bili sigurni da je ventil zategnut i da nema curenja vazduha.



USB priključak: Može se koristiti kada se pumpa uključi u zidnu utičnicu.

Specifikacija: USB-A DC 5 V 1 A; USB-C DC 5 V 1 A



Noćno svetlo

- Ne isključujte pumpu. Da biste u potpunosti uživali u prednostima funkcija dvostruke pumpe, ostavite je uključeno.

UA: ТЕХНІЧНІ ІНСТРУКЦІЇ З БЕЗПЕКИ

- Щоб уникнути ризику ураження електричним струмом, не піддавайте впливу води або дощу.



Зелений світло: Коли зелений світло блимає, надувне ліжко готове до надування. Коли загориться зелений світло, ви можете продовжувати надувати надувний матрац для більш жорсткого ліжка, але рекомендується, щоб додатковий час надування не перевищував одну хвилину.



Синє світло: Коли світиться синє світло, другий насос увімкнено. Коли зелене та синє світло миготять, це сигнал тривоги. Це означає, що повітряний матрац не може досягти заданого рівня тиску повітря. Перевірте повітряний матрац, щоб переконатися, що клапан затягнутий і немає витоку повітря.



USB-порт: Може використовуватися, коли насос підключений до настінної розетки.
Специфікація: USB-A DC 5V 1A; USB-C DC 5V 1A



Нічне світло

- Не вимикайте насос. Щоб повністю насолодитися перевагами функцій подвійного насоса, залиште його підключеним.

RO: INSTRUCȚIUNI TEHNICE PRIVIND SIGURANȚA

- Pentru a evita riscul de electrocutare, nu expuneți la apă sau la ploaie.



Indicator luminos verde: Când ledul de culoare verde clipește, salteaua gonflabilă este gata să fie umflată.

Când lumina verde este aprinsă, puteți continua să umflați salteaua cu aer pentru un pat mai ferm, dar se recomandă ca timpul suplimentar de umflare să nu depășească un minut.



Indicator luminos albastru: Când ledul albastru este aprins, pompa secundară a pornit. Când ledul verde și luminile albastre clipeșc, este o alarmă. Înseamnă că salteaua gonflabilă nu poate atinge nivelul proiectat de presiune a aerului. Verificați salteaua gonflabilă pentru a vă asigura că supapa este strânsă și că nu există o posibilă scurgere.



Port USB: Poate fi folosit când pompa este conectată la o priză de perete.
Specificație: USB-A c.c. 5V 1A; USB-C c.c. 5V 1A



Lumină de noapte

- Nu deconectați pompa. Pentru a vă bucura pe deplin de beneficiile și caracteristicile pompei duale, păstrați-o conectată.

BG: ТЕХНИЧЕСКИ ИНСТРУКЦИИ ЗА БЕЗОПАСНОСТ

- За да се избегне рискът от токов удар, не излагайте на вода или дъжд.



Зелена светлина: Когато зелената светлина премигва, въздушното легло е готово да бъде надуто.

Когато зелената светлина е включена, можете да продължите да надувате надуваемия дюшек, за да получите по-твърдо легло, но се препоръчва допълнителното време за надуване да не надвишава една минута.



Синя светлина: Когато синята светлина светне, се е включила второстепенната помпа. Когато зелената и синята светлина премигват, това е аларма. Това означава, че надуваемият матрак не може да достигне предвиденото ниво на въздушно налягане. Проверете надуваемия матрак, за да се уверите, че клапанът е плътно затворен и че няма изпускане на въздух.



USB порт: Може да се използва, когато помпата се включва в контакта на стената.
Спецификация: USB-A DC 5V 1A; USB-C DC 5V 1A



Нощна лампа

- Не изключвайте помпата. За да се възползвате напълно от предимствата на функциите на двойната помпа, оставете я включена към електрическата мрежа.

GR: ΤΕΧΝΙΚΕΣ ΟΔΗΓΙΕΣ ΑΣΦΑΛΕΙΑΣ

- ΓΙΑ ΤΗΝ ΑΠΟΦΥΓΗ ΚΙΝΔΥΝΟΥ ΗΛΕΚΤΡΟΠΛΗΞΙΑΣ, ΜΗΝ ΤΟ ΕΚΘΕΤΕΤΕ ΣΕ ΝΕΡΟ Ή ΒΡΟΧΗ.



ΠΡΑΣΙΝΗ ΛΥΧΝΙΑ: ΟΤΑΝ Η ΠΡΑΣΙΝΗ ΛΥΧΝΙΑ ΑΝΑΒΟΣΒΗΝΕΙ, ΤΟ ΣΤΡΩΜΑ ΑΕΡΑ ΕΙΝΑΙ ΕΤΟΙΜΟ ΝΑ ΦΟΥΣΚΩΣΕΙ.

ΟΤΑΝ ΑΝΑΨΕΙ Η ΠΡΑΣΙΝΗ ΛΥΧΝΙΑ, ΜΠΟΡΕΙΤΕ ΝΑ ΣΥΝΕΧΙΣΕΤΕ ΝΑ ΦΟΥΣΚΩΝΕΤΕ ΤΟ ΣΤΡΩΜΑ ΑΕΡΑ ΓΙΑ ΕΝΑ ΠΙΟ ΣΦΙΧΤΟ ΣΤΡΩΜΑ, ΑΛΛΑ ΣΥΝΙΣΤΑΤΑΙ Ο ΕΠΙΠΛΕΟΝ ΧΡΟΝΟΣ ΦΟΥΣΚΩΜΑΤΟΣ ΝΑ ΜΗΝ ΠΕΡΒΑΙΝΕΙ ΤΟ ΕΝΑ ΛΕΠΤΟ.



ΜΠΛΕ ΛΥΧΝΙΑ: ΟΤΑΝ Η ΜΠΛΕ ΛΥΧΝΙΑ ΑΝΑΒΕΙ, Η ΔΕΥΤΕΡΕΥΟΥΣΑ ΑΝΤΛΙΑ ΕΧΕΙ ΕΝΕΡΓΟΠΟΙΗΘΕΙ.

ΟΤΑΝ Η ΠΡΑΣΙΝΗ ΛΥΧΝΙΑ ΚΑΙ ΟΙ ΜΠΛΕ ΛΥΧΝΙΕΣ ΑΝΑΒΟΣΒΗΝΟΥΝ, ΤΟΤΕ ΑΥΤΟ ΣΗΜΑΙΝΕΙ ΣΥΝΑΓΕΡΜΟΣ. ΣΗΜΑΙΝΕΙ ΟΤΙ ΤΟ ΑΕΡΟΣΤΡΩΜΑ ΔΕΝ ΜΠΟΡΕΙ ΝΑ ΦΘΑΣΕΙ ΣΤΟ ΚΑΘΟΡΙΣΜΕΝΟ ΕΠΙΠΕΔΟ ΠΙΕΣΗΣ ΑΕΡΑ. ΕΛΕΓΞΤΕ ΤΟ ΑΕΡΟΣΤΡΩΜΑ ΓΙΑ ΝΑ ΒΕΒΑΙΩΘΕΙΤΕ ΟΤΙ Η ΒΑΛΒΙΔΑ ΕΙΝΑΙ ΚΑΛΑ ΣΦΙΓΜΕΝΗ ΚΑΙ ΔΕΝ ΥΠΑΡΧΕΙ ΚΑΠΟΙΑ ΠΙΘΑΝΗ ΔΙΑΡΡΟΗ ΑΕΡΑ.



ΘΥΡΑ USB: ΜΠΟΡΕΙ ΝΑ ΧΡΗΣΙΜΟΠΟΙΗΘΕΙ ΟΤΑΝ Η ΑΝΤΛΙΑ ΣΥΝΔΕΕΤΑΙ ΣΤΗΝ ΕΠΙΤΟΙΧΗ ΠΡΙΖΑ.
ΠΡΟΔΙΑΓΡΑΦΕΣ: USB-A DC 5V 1A. USB-C DC 5V 1A



ΦΩΤΑΚΙ ΝΥΚΤΟΣ

- ΜΗΝ ΑΠΟΣΥΝΔΕΕΤΕ ΤΗΝ ΑΝΤΛΙΑ. ΓΙΑ ΝΑ ΑΠΟΛΑΥΣΕΤΕ ΠΛΗΡΩΣ ΤΑ ΠΛΕΟΝΕΚΤΗΜΑΤΑ ΤΩΝ ΧΑΡΑΚΤΗΡΙΣΤΙΚΩΝ ΤΗΣ ΔΙΠΛΗΣ ΑΝΤΛΙΑΣ, ΑΦΗΣΤΕ ΤΗ ΣΥΝΔΕΔΕΜΕΝΗ ΣΤΗΝ ΠΡΙΖΑ.

PT: INSTRUÇÕES TÉCNICAS DE SEGURANÇA

- Para evitar o risco de choque elétrico, não exponha à água ou à chuva.



Luz verde: Quando a luz verde estiver a piscar, o colchão insuflável está pronto para ser insuflado. Quando a luz verde estiver acesa, pode continuar a encher o colchão de ar para obter uma cama mais firme, mas recomenda-se que o tempo adicional de enchimento não exceda 1 minuto.



Luz azul: Quando a luz azul está acesa, a bomba secundária está ligada. Quando a luz verde e as luzes azuis estão a piscar, é um alarme. Isto significa que o colchão de ar não pode atingir o nível de pressão de ar designado. Verifique o colchão de ar para garantir que a válvula está apertada e que não há fuga de ar.



Porta USB: Pode ser utilizada quando a bomba é ligada à tomada de parede.
Especificações: USB-A CC 5V 1A; USB-C CC 5V 1A



Luz noturna

- Não desligue a bomba da tomada. Para desfrutar plenamente dos benefícios das características da bomba dupla, deixe-a ligada à corrente.

RU: ВАЖНЫЕ ИНСТРУКЦИИ ПО ТЕХНИКЕ БЕЗОПАСНОСТИ

- Во избежание опасности поражения электрическим током не подвергайте изделие воздействию воды или дождя.



Горит зеленый индикатор: Когда зеленый индикатор мигает, это означает, что надувной матрас готов к надуванию.

Когда загорится зеленый индикатор, можно продолжить надувать надувной матрас, чтобы сделать спальное место более жестким, но рекомендуется, чтобы дополнительное время надувания не превышало одной минуты.



Горит синий индикатор: Когда горит синий индикатор, это означает, что вспомогательный насос включился.

Мигание зеленого и синего индикатора является аварийным сигналом. Этот сигнал означает, что надувной матрас не может достичь заданного уровня давления. Проверьте надувной матрас на предмет плотной затяжки воздушного клапана и отсутствия утечек воздуха.



USB-порт: Может использоваться только при подключении насоса к сети питания.
Технические характеристики: USB-A – 5 В пост. тока, 1 А; USB-C – 5 В пост. тока, 1 А



Ночник

- Не отсоединяйте насос от сети питания. Чтобы в полной мере насладиться преимуществами насоса двойного действия, оставьте его включенным в сеть.

TR: TEKNİK GÜVENLİK TALİMATLARI

- Elektrik çarpması riskini önlemek için suya ya da yağmura maruz bırakmayın.



Yeşil ışık: Yeşil ışık yanıp söndüğünde şişme yatak şişirilmeye hazırdır.

Yeşil ışık yandığı sürece daha sıkı bir yatak için havalı yatağı şişirmeye devam edebilirsiniz ancak ek şişirme süresinin bir dakikayı geçmemesi tavsiye edilir.



Mavi ışık: Mavi ışık yandığında ikinci pompa aktıdır.

Yeşil ışık ve mavi ışık yanıp söndüğünde bu bir alarmdır. Şişme yatağın belirlenen hava basıncı seviyesine ulaşamadığı anlamına gelir. Valfin sıkıştırıldığından ve hava sızıntısı olmadığından emin olmak için şişme yatağı kontrol edin.



USB bağlantı noktası: Pompa fişleri duvar prizine takıldığında kullanılabilir.

Teknik özellik: USB-A DC 5V 1A; USB-C DC 5V 1A



Gece ışığı

- Pompanın fişini çekmeyin. Çift pompanın özelliklerinin faydalarından tamamen yararlanmak için fişe takılı bırakın.

CN: 技术安全说明

- 为避免触电风险，请勿暴露于水或雨中。



绿灯: 当绿灯闪烁时，充气床垫已准备好充气。

当绿灯闪烁时，充气床垫已准备好充气。



蓝光: 当蓝光亮起时，表示辅助泵已启动。

当绿灯和蓝灯闪烁时，表示报警。这意味着充气床垫无法达到指定的气压水平。请检查充气床垫，确保阀门已拧紧且没有漏气。



USB 端口: 当泵插入墙壁插座时可以使用。

规格: USB-A DC 5V 1A; USB-C DC 5V 1A



夜灯

- 不要拔掉泵的插头。为了充分享受双泵功能的优势，请保持其插电状态。

AR: تعليمات فنية للسلامة

- لتجنب خطر التعرض لصدمة كهربائية، لا تعرّض المنتج إلى الماء أو المطر.

الضوء الأخضر: عندما يومض الضوء الأخضر، يكون السرير الهوائي جاهزاً للنفخ. عندما يضيء الضوء الأخضر، يمكنك الاستمرار في نفخ مرتبة الهواء للحصول على سرير أكثر ثباتاً، ولكن يوصى بأن لا يتجاوز وقت النفخ الإضافي دقيقة واحدة.

الضوء الأزرق: عندما يضيء الضوء الأزرق، يتم تشغيل المضخة الثانوية. عندما يومض الضوء الأزرق والأخضر والأزرق معاً، فهذا إنذار. هذا يعني أن المرتبة الهوائية لا يمكنها الوصول إلى مستوى ضغط الهواء المحدد. افحص المرتبة الهوائية للتأكد من أن الصمام محكم الغلق، وأنه لا يوجد تسرب محتمل.

منفذ USB: يمكن استخدامه عندما يتم توصيل المضخة بمقبس الحائط.
المواصفات: USB-A تيار مستمر 5 فولت 1 أمبير؛ USB-C تيار مستمر 5 فولت 1 أمبير

المصباح الليلي

- لا تفصل مقبوس المضخة. للاستمتاع بكل فوائد ميزات المضخة المزدوجة، اتركها موصولة بالكهرباء.

GB: Storage and maintainance

1. Clean the product with clean water, then leave it in a shady and cool place for airing, fold it into original package store it indoors for next use. Caution: Do not use the alkali or acid detergent to clean product! Do not leave the product exposed to direct sunlight because it will shorten the life of product.
2. Fold the airbed loosely and avoid sharp bends, corners and creases which can damage the air mattress.
3. No specific maintenance is required for the built-in electric pump.
4. Place the air mattress inside the storage bag and store in a dry indoor location at room temperature. Do not store in an area where it is likely to be exposed to extreme temperature.

DK: Opbevaring og vedligeholdelse

1. Rengør produktet med rent vand, og lad det tørre på et skyggefuldt og køligt sted. Læg produktet sammen, og kom det i den originale emballage, og opbevar det indendørs, indtil du skal bruge det næste gang. Forsigtig: Anvend ikke basiske eller syreholdige rengøringsmidler til at rengøre produktet! Beskyt produktet mod direkte sollys, da det vil forkorte produktets levetid.
2. Læg luftmadrassen løst sammen, og undgå skarpe bøjninger, hjørner og folder, som kan beskadige den.
3. Der kræves ingen særlig vedligeholdelse af den indbyggede elektriske luftpumpe.
4. Anbring luftmadrassen i opbevaringsposen, og opbevar den på et tørt sted ved stuetemperatur. Må ikke opbevares på et sted, hvor det sandsynligvis vil blive udsat for ekstreme temperaturer.

DE: Lagerung und Pflege

1. Reinigen Sie das Produkt mit klarem Wasser. Lassen Sie es anschließend an einem schattigen, kühlen Ort trocknen, falten Sie es zusammen und lagern Sie es bis zum nächsten Gebrauch in der Originalverpackung im Haus. Achtung: Benutzen Sie keine alkalischen oder sauren Reiniger zum Reinigen des Produktes! Lassen Sie das Produkt nicht in der Sonne liegen; dies wirkt sich negativ auf die Haltbarkeit aus.
2. Eine dünne Schicht des Klebstoffes sowohl auf dem Fleck als auch auf der zu reparierenden Fläche aufbringen. Kleberauftrag ca. 10 Minuten ablüften lassen.
3. Klebeflecke auf Reparaturstelle auflegen und fest andrücken.
4. Spezialkleber erneut auf beide Seiten auftragen und Kleberauftrag wieder ca. 10 Minuten trocknen lassen

NO: Oppbevaring og vedlikehold

1. Rengjør produktet med rent vann, og legg det på et kjølig og skyggefullt sted for lufting, brett madrassen sammen i originalemballasjen, og oppbevar den innendørs til neste gang du skal bruke den. Forsiktig: Ikke rengjør produktet med alkaliske eller sure vaskemidler! Ikke utsett produktet for direkte sollys, for dette vil forkorte produktets levetid.
2. Brett luftmadrassen løst sammen og unngå skarpe bretter, hjørner og skrukker, for dette kan ødelegge luftmadrassen.
3. Det trengs ikke noe vedlikehold av den innebygde elektriske pumpen.
4. Legg luftmadrassen i oppbevaringsposen, og oppbevar den på et tørt sted innendørs ved romtemperatur. Må ikke oppbevares på steder der den kan bli utsatt for ekstreme temperaturer.

SE: Förvaring och underhåll

1. Rengör produkten med rent vatten. Lämna den sedan på en sval plats i skugga för vädring. Vik ihop den i originalförpackningen och förvara den inomhus inför nästa användning. Varning: Använd inte alkali- eller syrarengöringsmedel för att rengöra produkten! Lämna inte produkten i direkt solljus eftersom det förkortar produktens livslängd.
2. Vik ihop luftmadrassen löst och undvik vassa böjningar, hörn och veck som kan skada luftmadrassen.
3. Inget speciellt underhåll krävs för den inbyggda elektriska pumpen.
4. Placera luftmadrassen i förvaringspåsen och förvara den på en torr plats inomhus vid rumstemperatur. Förvara inte luftmadrassen på en plats där den sannolikt utsätts för extrema temperaturer.

FI: Säilytys ja huolto

1. Puhdista tuote puhtaalla vedellä, anna sen ilmakeiuvia varjoisessa ja viileässä paikassa, taittele alkuperäiseen pakkaukseen ja säilytä sisätiloissa seuraavaa käyttöä varten. Varoitus: Älä käytä emäs-tai happopitoisia puhdistusaineita tuotteen puhdistamiseen! Älä jätä tuotetta suoraan auringonvaloon, koska se lyhentää tuotteen käyttöikää.
2. Taita ilmapatja löysästi ja vältä tiukkoja mutkia, kulmia ja rypyjä, jotka voisivat vahingoittaa ilmapatjaa.
3. Sisäänrakennettu sähköpumppu ei kaipa erityistä huoltoa.
4. Laita ilmapatja säilytuspussiin ja säilytä kuivissa sisätiloissa huoneenlämmössä. Älä säilytä paikassa, jossa ilmapatja saattaisi altistua äärimmäisille lämpötiloille.

PL: Przechowywanie i konserwacja

1. Wyczyścić produkt za pomocą czystej wody, a następnie zostawić w zacienionym, chłodnym miejscu do wyschnięcia. Włożyć do oryginalnego opakowania i przechowywać wewnątrz do następnego użycia. Przystroga: Do czyszczenia produktu nie stosować detergentów na bazie kwasów lub zasad! Nie wystawiać produktu na działanie promieni słonecznych, ponieważ skróci to jego żywotność.
2. Złożyć materac luźno, unikając ostrych zagięć, rogów i kantów, które mogą spowodować uszkodzenie materaca.
3. Nie ma określonych czynności konserwacyjnych dotyczących pompki elektrycznej.
4. Umieścić materac w torbie do przechowywania i trzymać w suchym miejscu w temperaturze pokojowej. Nie przechowywać w miejscach, gdzie produkt byłby narażony na działanie ekstremalnych temperatur.

CZ: Uskladnění a údržba

1. Výrobek očistěte čistou vodou, nechte jej volně uschnout na stinném a chladném místě, složte jej do původního obalu a uskladněte ve vnitřních prostorech pro další použití. Upozornění: K čištění výrobku nepoužívejte alkalické ani kyselé čisticí prostředky! Výrobek nenechávejte na přímém slunečním světle, protože se tím zkracuje jeho životnost.
2. Nařukovací matraci složte volně a vyhněte se ostrým ohybům, rohům a záhybům, které by ji mohly poškodit.
3. Integrovaná elektrická pumpa nevyžaduje žádnou speciální údržbu.
4. Matraci vložte do úložného vaku a uskladněte ji ve vnitřních prostorech na suchém místě při pokojové teplotě. Matraci neskladujte na místě, kde by mohla být vystavena extrémním teplotám.

HU: Tárolás és karbantartás

1. Tisztítsa meg a terméket tiszta vízzel, majd hagyja szellőzni hűvös, árnyékos helyen. Hajtogassa össze, helyezze eredeti csomagolásába, és a következő használatig tárolja beltérben. Vigyázat: Nehasználjon lúgos vagy savas tisztítószeret a termék tisztításához! Ne tegye ki a terméket közvetlen napfény hatásának, mert ez lerövidíti a termék élettartamát.
2. A matracot lazán hajtogassa össze, kerülje az éles hajtást és a gyűrést, mert az kárt tehet benne.
3. A beépített elektromos kompresszor nem igényel különleges karbantartást.
4. Helyezze a matracot a tokjába, és tárolja száraz beltéri helyen, szobahőmérsékleten. Ne tárolja olyan helyen, ahol szélsőséges hőmérsékletnek lehet kitéve.

NL: Opslag en onderhoud

1. Reinig het product met schoon water en laat het vervolgens drogen op een donkere en koele plaats. Vouw het product op, stop het in de oorspronkelijke verpakking en berg het binnenshuis op voor een volgend gebruik. Let op: Gebruik geen alkalische of zure schoonmaakmiddelen om het product te reinigen! Stel het product niet bloot aan direct zonlicht, omdat dit de levensduur van het product zal verkorten.
2. Vouw het luchtbed losjes op en voorkom scherpe knikken, hoeken en vouwen. Deze kunnen het luchtbed beschadigen.
3. Er is geen speci ek onderhoud nodig voor de ingebouwde elektrische pomp.
4. Stop het luchtbed in de opbergtas en berg het binnenshuis op bij kamertemperatuur en op een droge plek. Berg het product niet ergens op waar het kan worden blootgesteld aan extreme temperaturen.

SK: Skladovanie a údržba

1. Výrobok čistite čistou vodou, nechajte ho voľne uschnúť na tienistom a chladnom mieste, odložte ho do pôvodného obalu a uschovajte vnútri až do ďalšieho použitia. Upozornenie: Na čistenie výrobkunepoužívajte zásadité ani kyslé čistiace prostriedky! Výrobok nevystavujte priamemu slnečnému svetlu, pretože sa tým skráti jeho životnosť.
2. Nafukovací matrac skladajte voľne a vyhnite sa ostrým ohybom, rohom a pokrčeniam, ktoré ho môžu poškodiť.
3. Zabudovaná elektrická pumpa nevyžaduje žiadnu špeciálnu údržbu.
4. Nafukovací matrac vložte do úložného vaku a uchovávajte na suchom mieste v interiéri pri izbovej teplote. Výrobok neskladujte na miestach, kde je pravdepodobné, že bude vystavený extrémnej teplote.

FR: Rangement et entretien

1. Nettoyez le produit avec de l'eau propre, puis laissez-le dans un endroit frais et ombragé pour l'aérer ; repliez-le et mettez-le dans l'emballage d'origine puis rangez-le à l'intérieur pour la prochaine utilisation. Attention : N'utilisez pas de détergent alcalin ou acide pour nettoyer le produit ! Ne laissez pas le produit exposé à la lumière directe du soleil, car cela réduirait sa durée de vie.
2. Pliez le matelas gonflable de façon lâche et évitez les plis aigus, les angles et les pliures qui peuvent endommager le matelas gonflable.
3. Aucune maintenance spécifique n'est requise pour la pompe électrique intégrée.
4. Placez le matelas gonflable dans le sac de rangement et rangez-le à l'intérieur dans un emplacement sec et à température ambiante. Ne rangez pas le produit dans un endroit où il serait susceptible d'être exposé à des températures extrêmes.

SI:**Shranjevanje in vzdrževanje**

1. Izdelek očistite s čisto vodo, nato pa ga pustite na senčnem in hladnem mestu, da se posuši. Zatem ga zložite v originalno embalažo in shranite v zaprtem prostoru za prihodnjo uporabo. Pozor: Ne uporabljajte alkalnih ali jedkih detergentov za čiščenje izdelka! Izdelka ne puščajte na neposredni sončni svetlobi, saj bo to skrajšalo življenjsko dobo izdelka.
2. Napihljivo ležišče zložite ohlapno in se izogibajte ostrim pregibom, vogalom in robovom, ki ga lahko poškodujejo.
3. Za vgrajeno električno črpalko ni predvideno posebno vzdrževanje.
4. Napihljivo ležišče položite v vrečo za shranjevanje in ga shranite na suhem mestu v zaprtem prostoru, pri sobni temperaturi. Ne shranjujte ga na mestu, kjer bi lahko bilo izpostavljeno ekstremnim temperaturam.

HR: Skladištenje i održavanje.

1. Očistite proizvod čistom vodom i ostavite ga da se prozrači na čistom i hladnom mjestu te ga složite u originalno pakiranje i pohranite u zatvorenom prostoru za sljedeću upotrebu. Oprez: Nemojte upotrebljavati lužnate niti kiseline deterdžente za čišćenje proizvoda! Ne izlažite proizvod izravnoj sunčevoj svjetlosti jer će to skratiti njegov vijek trajanja.
2. Labavo složite zračni madrac i izbjegavajte oštre preklape, kutove i nabore koji ga mogu oštetiti.
3. Za ugrađenu električnu pumpu nije potrebno posebno održavanje.
4. Stavite zračni madrac u torbu za pohranu i pohranite ga na suho mjesto u zatvorenom prostoru na sobnoj temperaturi. Nemojte ga pohraniti na mjesto gdje bi mogao biti izložen ekstremnim temperaturama.

IT: Conservazione e manutenzione

1. Pulire il prodotto con acqua pulita, quindi lasciarlo asciugare in un luogo fresco e all'ombra; ripiegarlo nella confezione originale e conservarlo al chiuso fino al successivo utilizzo. Attenzione: non pulire il prodotto con detersivi alcalini o acidi. Non esporre il prodotto alla luce diretta del sole in quanto ne ridurrebbe la durata.
2. Piegarlo il materasso ad aria senza stringerlo ed evitare pieghe nette ed angoli che possono danneggiare il materasso ad aria.
3. La pompa elettrica integrata non richiede alcuna manutenzione specifica.
4. Riporre il materasso ad aria nell'apposita borsa e conservarlo in un luogo asciutto a temperatura ambiente. Non conservarlo in zone dove potrebbe essere esposto a temperature estreme.

ES: Almacenamiento y mantenimiento

1. Limpie el producto con agua limpia y déjelo secar a la sombra en un lugar fresco. Pliéguelo, guárdelo en su embalaje original y consérvelo en un lugar interior hasta que desee volver a utilizarlo. Precaución: No utilice detergentes ácidos ni alcalinos para limpiar el producto. No deje el producto expuesto a la luz solar directa; ello reduciría su vida útil.
2. Pliegue con holgura el colchón in able evitando pliegues pronunciados. Dobleces y arrugas podrían dañar el colchón in able.
3. La bomba eléctrica no requiere ningún mantenimiento especí co.
4. Coloque el colchón in able dentro de la bolsa de almacenamiento y guárdelo en un lugar interior seco a temperatura ambiente. No lo guarde en una zona en la que sea previsible que se alcancen temperaturas extremas

BA: Skladištenje i održavanje

1. Proizvod očistite čistom vodom, a zatim ga ostavite na sjenovitom i hladnom mjestu da se prozračí, složite u originalnu ambalažu i skladištite u zatvorenom prostoru za sljedeću upotrebu. Oprez! Za čišćenje proizvoda nemojte upotrebljavati deterdžente na alkalnoj ili kiseloj bazi! Proizvod nemojte ostavljati izložen direktnom sunčevom zračenju jer ćete time skratiti rok trajanja proizvoda.
2. Zračni madrac složite labavo i izbjegavajte oštra savijanja, uglove i nabore koji mogu oštetiti zračni madrac.
3. Ugrađena električna pumpa ne zahtijeva posebno održavanje.
4. Zračni madrac stavite u torbu za spremanje i skladištite u zatvorenom prostoru na sobnoj temperaturi. Proizvod nemojte skladištiti u području gdje postoji vjerovatnoća da će biti izložen ekstremnim temperaturama.

RS: Odlaganje i održavanje

1. Proizvod očistite čistom vodom, a zatim ga ostavite na senovitom i hladnom mestu da se osuši na vazduhu, savijte ga i smestite u originalno pakovanje i odložite u zatvorenom prostoru do sledeće upotrebe. Oprez: Nemojte koristiti bazne ili kisele deterdžente za čišćenje ovog proizvoda! Nemojte ostavljati proizvod izložen direktnom sunčevom svetlu, jer će to skratiti njegov upotrební vek.
2. Lagano savijte vazdušni dušek i izbegavajte oštra previjanja, čoškove i prevoje, jer oni mogu da dovedu do oštećenja vazdušnog dušeka.
3. Nije potrebno nikakvo posebno održavanje za ugrađenu električnu pumpu.
4. Smestite vazdušni dušek u vreću za skladištenje i odložite je na suvo mesto u zatvorenom prostoru na sobnoj temperaturi. Nemojte odlagati u prostor u kojem može biti izložen ekstremnim temperaturama.

UA: Зберігання й обслуговування

1. Очистіть виріб чистою водою, потім залиште його в тінистому й прохолодному місці для провітрювання, складіть в оригінальну упаковку та зберігайте в приміщенні для подальшого використання. Увага! Невикористовуйте лужні або кислотні мийні засоби для очищення виробу! Не залишайте виріб під прямими сонячними променями, оскільки це скоротить термін його служби.
2. Складіть надувний матрац не надто туго й уникайте заломин, кутів і складок, які можуть пошкодити надувний матрац.
3. Вбудований електронасос не потребує спеціального обслуговування.
4. Складіть надувний матрац у чохол для зберігання і зберігайте в сухому приміщенні за кімнатної температури. Не зберігайте в місцях, де існує ймовірність впливу екстремальних температур.

RO: Depozitarea și întreținerea

1. Curățați produsul cu apă curată, apoi păstrați-l într-un loc umbrít și răcoros pentru aerisire, împăturiți-l în ambalajul original și depozitați-l la interior până la următoarea utilizare. Atenție: Nu folosiți detergenți alcalini sau acizi pentru a curăța produsul! Nu lăsați produsul expus la lumina directă a soarelui, deoarece acest lucru va scurta durata de viață a produsului.
2. Plițați ușor salteaua gonflabilă și evitați îndoirile, colțurile și cutele tăioase care pot deteriora salteaua gonflabilă.
3. Pentru pompa electrică încorporată nu este necesară o întreținere specială.
4. Așezați salteaua gonflabilă în geanta de depozitare și depozitați-o în interior, într-un loc uscat, la temperatura camerei. Nu depozitați într-o zonă unde este posibil să fie expusă unor temperaturi extreme.

BG: Съхранение и поддръжка

1. Почистете продукта с чиста вода, след това го оставете на сенчесто и хладно място, за да изсъхне на въздух, и го сгънете в оригиналната опаковка за последваща употреба. Внимание: Неизползвайте алкален или киселинен почистващ препарат за почистване на продукта! Не оставяйте продукта изложен на пряка слънчева светлина, тъй като това ще съкрати живота му.
2. Сгънете надуваемото легло така, че да не бъде стегнато, и избягвайте остри прегъвания, ъгли и гънки, които може да повредят надуваемия матрак.
3. За вградената електрическа помпа не се изисква специална поддръжка.
4. Поставете надуваемия матрак в чантата за съхранение и го съхранявайте на сухо място на закрито при стайна температура. Не съхранявайте на място, където има вероятност да бъде изложен на екстремни температури.

GR: Αποθήκευση και Συντήρηση

1. Καθαρίστε το προϊόν με καθαρό νερό και, στη συνέχεια, αφήστε το σε σκιερό και δροσερό μέρος για να αεριστεί, διπλώστε το στην αρχική του συσκευασία και φυλάξτε το σε εσωτερικό χώρο για την επόμενη χρήση. Προσοχή: Μην χρησιμοποιείτε αλκάλια ή όξινα απορρυπαντικά για τον καθαρισμό του προϊόντος! Μην αφήνετε το προϊόν εκτεθειμένο στην άμεση ηλιακή ακτινοβολία, καθώς θα μειωθεί η διάρκεια ζωής του.
2. Διπλώστε χαλαρά το κρεβάτι αέρα και αποφύγετε τα απότομα διπλώματα, τις γωνίες και τις τσακίσεις που μπορούν να προκαλέσουν ζημιά στο στρώμα αέρος.
3. Δεν απαιτείται ειδική συντήρηση για την ενσωματωμένη ηλεκτρική αντλία.
4. Τοποθετήστε το στρώμα αέρος μέσα στη θήκη αποθήκευσης και αποθηκεύστε το σε ξηρό εσωτερικό χώρο, σε θερμοκρασία δωματίου. Μην αποθηκεύετε το προϊόν σε χώρο όπου ενδέχεται να εκτίθεται σε ακραίες θερμοκρασίες.

PT: Armazenamento e manutenção

1. Limpe o produto com água limpa e, em seguida, deixe-o num local fresco e à sombra para arejar, dobre-o na embalagem original e guarde-o num espaço interior até à próxima utilização. Cuidado: Não utilize detergentes alcalinos ou ácidos para limpar o produto! Não deixe o produto exposto à luz solar direta, pois isso reduz a vida útil do mesmo.
2. Dobre o colchão de ar com folgas e evite dobras, cantos e vincos pontiagudos que possam danificar o colchão de ar.
3. Não é necessária uma manutenção específica para a bomba elétrica integrada.
4. Coloque o colchão de ar dentro do saco de armazenamento e guarde-o num local interior seco, à temperatura ambiente. Não armazene numa área onde é provável que fique exposto a temperaturas extremas.

RU: Хранение и обслуживание

1. Промойте изделие чистой водой и разместите его в прохладном затененном месте для проветривания. Затем поместите в оригинальную упаковку и храните в помещении для последующего использования. Внимание! Не используйте для очистки изделия щелочные или кислотные моющие средства! Не оставляйте изделие под прямыми солнечными лучами, поскольку это сократит срок его службы.
2. Сложите надувной матрас неплотно, избегая образования резких изгибов, углов и складок, которые могут повредить изделие.
3. Встроенный электрический насос не требует специального технического обслуживания.
4. Поместите надувной матрас в мешок для хранения и храните его в сухом помещении при комнатной температуре. Не храните изделие в местах, где оно может подвергаться воздействию экстремальных температур.

TR: Depolama ve bakım

1. Ürünü temiz su ile temizleyin, sonra gölgeyi ve serin bir yerde bırakın havalandırmak için orijinal ambalajına katlayın bir sonraki kullanım için iç mekanda saklayın. Dikkat: Yapın alkali veya asit deterjanı temiz ürün! Ürünü terk etmeyin doğrudan güneş ışığına maruz kalacağı için ürünün ömrünü kısaltın.
2. Hava yatağını gevşek bir şekilde katlayın ve keskin bir olabilecek kıvrımlar, köşeler ve kırışıklıklar hava yatağına zarar verir.
3. Herhangi bir özel bakım gerekmez. yerleşik elektrikli pompa.

4. Hava yatađını depoya yerleřtirin kuru bir kapalı yerde pořetleyin ve saklayın oda sıcaklıđında. Saklamayın maruz kalması muhtemel alan ařını sıcaklık.

CN: 存储与维护

1. 用清水清洁产品，将其放在阴凉干燥处晾干，然后折叠放入原始包装，存放在室内以备下次使用。小心：请勿使用碱性或酸性清洁剂清洁产品！请勿让阳光直射产品，否则会缩短产品的使用寿命。
2. 将气垫床松地折叠起来，不要有急弯、转角和折痕，否则可能损坏气垫床。
3. 内置电动泵无需特别维护
4. 将气垫床放入收纳袋内，存放在室内，保持干燥，室温保存。存放区域不能出现极端温度。

:AR التخزين والصيانة

قم بتنظيف المنتج بالماء النظيف، ثم اتركه في مكان ظليل وبارد للتهوية، وقم بطيه إلى الحزمة الأصلية وقم بتخزينه في الداخل للاستخدام المقبل. تحذير: لا تستخدم المنظفات القلوية أو الحمضية لتنظيف المنتج! لا تترك المنتج معرضًا لأشعة الشمس المباشرة لأن ذلك سيقصر عمر المنتج.
قم بطي السرير الهوائي بشكل فضفاض وتجنب الانثناءات الحادة والزوايا والتجاعيد التي يمكن أن تلحق ضررًا بالفراش الهوائي. لا يتطلب المضخة الكهربائية المدمجة صيانة خاصة.
ضع الفراش الهوائي داخل حقيبة التخزين وقم بتخزينه في مكان داخلي جاف عند درجة حرارة الغرفة. لا تخزنه في مكان قد يتعرض فيه لدرجات حرارة متطرفة.



GB: Repair guide

If you need to quickly repair a small hole in the vinyl surface, use the repair patch supplied, follow these simple steps:

1. Locate the leak place.
2. Deflate the air.
3. Clean the area surrounding the leakage and wipe up all water from the surface.
4. Take out the repair patch, cut it into required shape and size, which should be little larger than the leaking area, put the patch on leaking area and press firmly.
5. You can use it again after 30 minutes drying of the repaired position.

DK: Reparationsvejledning

Hvis du har brug for hurtigt at reparere et lille hul i vinyloverfladen, kan du bruge den medfølgende reparationslap ved at følge disse enkle trin:

1. Find det utætte område.
2. Slip luften ud.
3. Rengør området omkring det utætte område, og tør alt vand af overfladen.
4. Tag lappen ud, klip den i den ønskede form og størrelse. Den skal være større end det utætte område. Sæt lappen på det utætte område, og pres godt til.
5. Du kan bruge den igen, når det reparerede område har tørret i 30 minutter.

DE: Reparaturanleitung

Wenn Sie ein kleines Loch in der Vinyloberfläche schnell reparieren müssen, verwenden Sie den mitgelieferten Reparaturflicken und befolgen Sie die folgenden einfachen Schritte:

1. Suchen Sie die undichte Stelle.
2. Lassen Sie die Luft ab.
3. Reinigen Sie den Bereich um die undichte Stelle und wischen Sie jegliches Wasser von der Oberfläche ab.
4. Nehmen Sie den Reparaturflicken heraus, schneiden Sie ihn auf die erforderliche Form und Größe zu (diese muss größer als die undichte Stelle sein), legen Sie den Flicken auf die undichte Stelle und drücken Sie ihn fest an.
5. Lassen Sie die reparierte Stelle 30 Minuten lang trocken; anschließend können Sie das Produkt wieder verwenden.

NO: Reparasjonsveiledning

Hvis du raskt må reparere et lite hull i vinyloverflaten, bruker du reparasjonslappen som følger med. Følg disse enkle trinnene:

1. Finn lekkasjestedet.
2. Slipp ut luften.
3. Rengjør området rundt lekkasjen, og tørk av alt vannet fra overflaten.
4. Ta ut reparasjonslappen, klipp den til ønsket form og størrelse, som skal være litt større enn området som lekker, sett lappen på området som lekker og trykk hardt.
5. Du kan bruke den igjen etter 30 minutter, når reparasjonen har tørket.

SE: Reparationsanvisning

Om du snabbt behöver reparera ett litet hål i vinylytan kan du använda den medföljande reparationslappen. Följ dessa enkla steg:

1. Lokalisera platsen för läckan.
2. Töm ut luften.
3. Rengör området runt läckan och torka bort allt vatten från ytan.
4. Plocka ut reparationslappen. Klipp till önskad form och storlek, som ska vara större än det läckande området. Sätt lappen på det läckande området och tryck ordentligt.
5. Du kan använda den igen när reparationen fått torka i 30 minuter.

FI: Korjausohjeet

Jos vinyylipinnassa oleva pieni reikä on korjattava nopeasti, käytä mukana toimitettua korjauspaikkaa ja noudata seuraavia yksinkertaisia ohjeita:

1. Paikanna vuotokohta.

2. Tyhjennä ilma.
3. Puhdista vuotokohtaa ympäröivä alue ja pyyhi kaikki vesi pois pinnalta.
4. Ota korjauspaikka, leikkaa se haluttuun muotoon ja kokoon (hieman vuotavaa aluetta suurempi), aseta paikka vuotoalueelle ja paina napakasti.
5. Voit käyttää sitä uudelleen, kun korjattu kohta on kuivunut 30 minuuttia.

PL: Instrukcje naprawy

Jeśli konieczna jest szybka naprawa niewielkiego otworu w winylowej powierzchni, należy użyć dołączonej łatki naprawczej, wykonując następujące proste kroki:

1. Zlokalizować miejsce nieszczelności.
2. Spuścić powietrze.
3. Oczyszczyć obszar wokół miejsca nieszczelności i wytrzeć całą wodę z powierzchni.
4. Zdjąć łatkę naprawczą, przyciąć do wymaganego kształtu i rozmiaru, które powinny być większe od miejsca nieszczelności umieścić łatkę w miejscu nieszczelności i mocno docisnąć.
5. Można go użyć ponownie po 30 minutach suszenia naprawionej pozycji.

CZ: Příručka pro opravy

Potřebujete-li rychle opravit malou díru ve vinylovém povrchu, použijte dodanou záplatu a postupujte podle těchto jednoduchých kroků:

1. Vyhledejte místo úniku.
2. Vypustte vzduch.
3. Očistěte okolí místa úniku a otřete z povrchu veškerou vodu.
4. Vyndejte záplatu, zastrihněte ji do požadovaného tvaru a velikosti o trochu větší než místo úniku, přiložte na místo úniku a pevně přitiskněte.
5. Používání můžete obnovit po 30 minutách schnutí místa opravy.

HU: Javítási útmutató

Kis lyuk a vinylfelületen gyorsan javítható a mellékelt javítófoltkészlettel. Hajtsa végre az alábbi egyszerű lépéseket:

1. Keresse meg a szivárgás helyét.
2. Eressze le a levegőt.
3. Tisztítsa meg a szivárgás helyének környékét, és minden vizet töröljön le a felületről.
4. Vegye elő a javítófoltot, vágja a kívánt alakra és méretre (legyen valamivel nagyobb a szivárgó területnél), majd illessze és erősen nyomja rá a szivárgási területre.
5. Javítás után hagyja 30 percig száradni, majd újra használhatja a terméket.

NL: Reparatie-instructies

Om snel een klein gaatje in het vinyloppervlak te repareren, gebruikt u de meegeleverde reparatiepleister en volgt u deze eenvoudige stappen:

1. Spoor het lek op.
2. Laat de lucht ontsnappen.
3. Reinig het gebied rondom het lek en dep al het water van het oppervlak op.
4. Verwijder de reparatiepleister, knip hem in de gewenste vorm en maat, die iets groter moet zijn dan het lek, plaats de pleister over het lek en druk hem stevig aan.
5. U kunt het product weer gebruiken nadat u de gerepareerde plek 30 minuten hebt laten drogen.

SK: Príručka na opravu

Ak chcete rýchlo opraviť malý otvor vo vinylovom povrchu, použijete dodanú záplatu a postupujte podľa týchto jednoduchých krokov:

1. Nájdite miesto úniku.
2. Vyfúkните vzduch.
3. Vyčistite oblasť okolo miesta úniku a utrite z povrchu všetku vodu.
4. Vyberte záplatu, zastrihnite ju na požadovaný tvar a veľkosť, ktorá by mala byť o niečo väčšia než oblasť úniku, umiestnite záplatu na oblasť úniku a pevne pritlačte.
5. Produkt môžete znova použiť po 30 minútach schnutia opraveného miesta.

FR: Instructions de réparation

Si vous avez besoin de réparer rapidement un petit trou sur la surface en vinyle, utilisez la rustine de réparation fournie. Voici comment procéder :

1. Repérez l'endroit où se situe la fuite.
2. Faites sortir l'air.
3. Nettoyez la zone située autour de la fuite et essuyez toute l'eau de la surface.
4. Sortez la rustine de réparation, coupez-la à la forme et à la taille souhaitées, de sorte qu'elle soit un peu plus grande que la zone de la fuite, placez la rustine sur la zone de la fuite et appuyez fermement.
5. Vous pouvez l'utiliser à nouveau après avoir laissé sécher la zone réparée pendant 30 minutes.

SI: Navodila za popravilo

Če želite hitro zakrpati luknjico na površini iz vinila, uporabite priloženi obliž in sledite tem preprostim korakom:

1. Poiščite mesto puščanja.
2. Spustite zrak.
3. Očistite površino okoli luknjice in z nje obrišite vso vodo.
4. Obrežite obliž za popravilo na zahtevano obliko in velikost, ki mora biti nekoliko večja od mesta puščanja, položite obliž na luknjico in trdno pritisnite.
5. Po 30 minutah sušenja lahko izdelek znova uporabljate.

HR: Vodič za popravak

Ako trebate brzo popraviti malu rupu na vinilnoj površini, koristite priloženu zakrpu za popravak i slijedite ove jednostavne korake:

1. Pronađite mjesto curenja.
2. Ispušite zrak.
3. Očistite područje oko mjesta curenja i obrišite svu vodu s površine.
4. Izvadite zakrpu za popravak, odrežite je u željeni oblik i veličinu, koji treba biti veći od mjesta curenja, stavite zakrpu na mjesto curenja i čvrsto pritisnite.
5. Možete je ponovno upotrijebiti nakon 30 minuta sušenja popravljenog dijela.

IT: Istruzioni per la riparazione in caso di foratura

Per riparare rapidamente un piccolo foro nella superficie in vinile, utilizzare la toppa fornita in dotazione seguendo questi semplici passaggi:

1. Individuare il punto della perdita.
2. Far fuoriuscire l'aria.
3. Pulire l'area circostante il foro e asciugare perfettamente la superficie.
4. Estrarre la toppa, tagliarla nella forma e nelle dimensioni necessarie che dovrebbero essere un po' più grandi rispetto al foro. Posizionare la toppa sull'area del foro e premere con forza.
5. Sarà possibile utilizzare nuovamente la superficie dopo 30 minuti di asciugatura della posizione riparata.

ES: Instrucciones de reparación

Si necesita reparar rápidamente un pequeño orificio en la superficie de vinilo, utilice el parche de reparación suministrado. Para ello, siga estos sencillos pasos:

1. Localice la ubicación de la fuga.
2. Extraiga el aire.
3. Limpie el área situada alrededor de la fuga y retire toda el agua de la superficie.
4. Extraiga el parche de reparación, córtelo en la forma y el tamaño necesarios (que debe ser ligeramente más grande que la zona de la fuga), coloque el parche sobre la zona de la fuga y presione con fuerza.
5. Puede volver a utilizar el producto una vez que la zona reparada se haya secado durante 30 minutos.

BA: Vodič za popravak

Ako trebate brzo popraviti malu rupu na vinilnoj površini, koristite zakrpe isporučene s proizvodom i napravite sljedeće jednostavne korake:

1. Pronađite mjesto curenja.

2. Ispuštite zrak.
3. Očistite područje oko mjesta curenja i obrišite svu vodu s površine.
4. Izvadite zakrpu za popravke, isijecite je na potrebnii oblik i veličinu, što treba biti malo veće od mjesta curenja, stavite zakrpu na mjesto curenja i čvrsto pritisnite.
5. Možete je ponovo koristiti nakon 30 minuta sušenja popravljenog mjesta.

RS: Vodič za popravku

Ako treba da brzo popravite malu rupu na površini od vinila, upotrebite priloženu zakrpu za popravku i sledite ove jednostavne korake:

1. Pronađite mesto curenja.
2. Ispustite vazduh.
3. Očistite oblast oko mesta curenja i obrišite svu vodu sa površine.
4. Izvadite zakrpu za popravku, isecite je na odgovarajući oblik i veličinu tako da bude malo veća od oblasti curenja, stavite zakrpu na tu oblast i čvrsto pritisnite.
5. Možete ponovo da je upotrebite nakon 30 minuta sušenja na mestu za popravku.

UA: Інструкції з ремонту

Якщо необхідно швидко відремонтувати невеликий отвір на вініловій поверхні, візьміть латку для ремонту в комплекті й виконайте такі прості дії:

1. Знайдіть місце витoku.
2. Випустіть повітря.
3. Очистіть ділянку навколо місця витoku й осушіть.
4. Дістаньте латку для ремонту, виріжте її потрібної форми та розмірів, щоби вона перекривала область витoku, помістіть латку на місце витoku й щільно притисніть.
5. Виріб можна використовувати знову через 30 хвилин, які потрібні для висихання латки.

RO: Ghid de reparație

Dacă trebuie să reparați rapid o mică perforație în suprafața din vinil, utilizați kitul de reparație furnizat, urmărind acești pași simpli.

1. Localizați locul scurgerii.
2. Scoateți aerul.
3. Curățați zona din jurul scurgerii și ștergeți toată apa de pe suprafață.
4. Scoateți peticul pentru reparație, tăiați forma și dimensiunea dorite, care trebuie să fie mai mari decât zona în care există scurgerea, așezați peticul pe o zonă cu scurgere și apăsați cu putere.
5. O puteți utiliza din nou după 30 de minute de uscare a poziției reparate.

BG: Ръководство за поправки

Ako se nalaга бързо да поправите малка дупчица във виниловата повърхност, използвайте приложената лепенка за поправка, следвайте тези прости стъпки:

1. Намерете мястото на изпускането.
2. Изпуснете въздуха.
3. Почистете областта около изпускането и избършете цялата вода от повърхността.
4. Извадете лепенката за поправка, изрежете я в необходимата форма и размер, които трябва да бъдат малко по-големи от областта с изпускането, поставете лепенката върху областта с изпускането и натиснете силно.
5. Можете да използвате отново след 30 минути съхнене на ремонтираната позиция.

GR: Οδηγός Επισκευής

Εάν χρειάζεται να επισκευάσετε γρήγορα μια μικρή οπή στην επιφάνεια του βινυλίου, χρησιμοποιήστε το παρεχόμενο μπάλωμα και ακολουθήστε τα παρακάτω απλά βήματα:

1. Εντοπίστε το σημείο διαρροής.
2. Ξεφουσκώστε από τον αέρα.
3. Καθαρίστε την περιοχή γύρω από τη διαρροή και σκουπίστε όλο το νερό από την επιφάνεια.
4. Αφαιρέστε το μπάλωμα επιδιόρθωσης, κόψτε το στο απαιτούμενο σχήμα και μέγεθος, το οποίο πρέπει να είναι μεγαλύτερο από το σημείο διαρροής, τοποθετήστε το στο σημείο διαρροής και πιέστε καλά.
5. Μπορείτε να χρησιμοποιήσετε το προϊόν μετά από 30 λεπτά.

PT: Guia de reparação

Se precisar de reparar rapidamente um pequeno orifício na superfície de vinil, utilize o kit de remendos de reparação fornecido, seguindo os seguintes passos:

1. Identifique o local da fuga.
2. Esvazie o ar.
3. Limpe a zona à volta da fuga e seque bem a superfície.
4. Retire o remendo de reparação. Recorte-o na forma e tamanho necessários, que deve ser um pouco maior do que a zona da fuga. Coloque o remendo sobre a zona da fuga e pressione firmemente.
5. Poderá utilizá-lo de novo após 30 minutos de secagem do remendo.

RU: Руководство по ремонту

Чтобы быстро закрыть небольшое отверстие в виниловой поверхности, используйте приложенную к изделию ремонтную заплатку по инструкции:

1. Найдите место утечки.
2. Выпустите воздух.
3. Очистите область вокруг утечки и удалите всю воду с поверхности.
4. Возьмите заплатку, обрежьте ее до нужной формы и размера (чуть больше места утечки), приложите заплатку на место утечки и плотно прижмите.
5. Ремонтную заплатку можно использовать повторно через 30 минут после того, как место утечки просохнет.

TR: Onarım kılavuzu

Vinil yüzeydeki küçük bir deliği çabucak onarmanız gerekiyorsa, tedarik edilen onarım yamasını kullanın, aşağıdaki basit adımları uygulayın:

1. Sızıntı yerini bulun.
2. Havayı söndürün.
3. Sızıntının etrafındaki alanı temizleyin ve yüzeydeki tüm suyu silin.
4. Onarım yamasını çıkarın, sızıntı alanından daha büyük olması gereken alanı gereken şekilde boyutta kesin, yamayı sızıntı olan alana yerleştirin ve sıkıca bastırın.
5. Onarılan pozisyonda 30 dakika kuruduktan sonra tekrar kullanabilirsiniz.

CN: 维修指南

如需快速维修乙烯基表面的小孔，请使用提供的修补垫片包，执行以下简单步骤：

1. 找到漏气位置。
2. 排出空气。
3. 清洁漏气区域周围，擦掉表面上的所有水。
4. 取出修补垫片，将其切割成所需形状和尺寸，应比漏气区域稍大一些，将垫片放在泄漏区域并用力按压。
5. 修补位置干燥 30 分钟后，可再次使用。

AR: دليل الإصلاح

إذا كنت بحاجة إلى إصلاح سريع لثقب صغير في سطح الفينيل، استخدم الشريط اللاصق للإصلاح المرفق واتبع هذه

الخطوات البسيطة:

حدد موقع التسرب.

قم بإفراغ الهواء.

قم بتنظيف المنطقة المحيطة بالتسرب وامسح جميع الماء من السطح.

أخرج الشريط اللاصق، قم بقصه إلى الشكل والحجم المطلوب، الذي يجب أن يكون أكبر قليلاً من منطقة التسرب، ثم ضع

الشريط على منطقة التسرب واضغط بقوة.

يمكنك استخدامه مرة أخرى بعد جفاف المنطقة المصلحة لمدة 30 دقيقة.

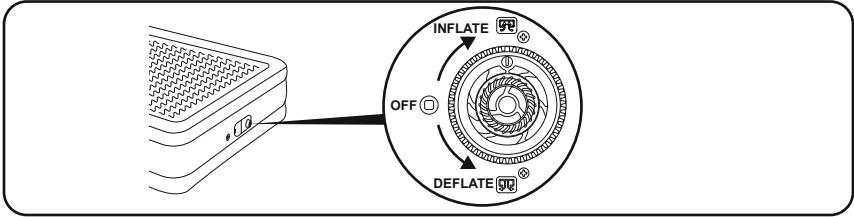

INFLATION

<p>1.1</p>	<p>1.2</p>	<p>1.3</p>
<p>1.4</p>	<p>1.5</p>	<p>1.6</p>

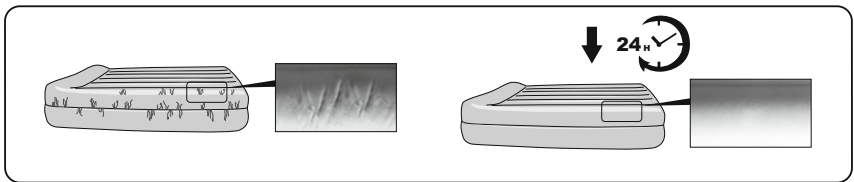

DEFLATION

<p>2.1</p>	<p>2.2</p>	<p>2.3</p>
<p>2.4</p>	<p>2.5</p>	<p>2.6</p>

STORAGE

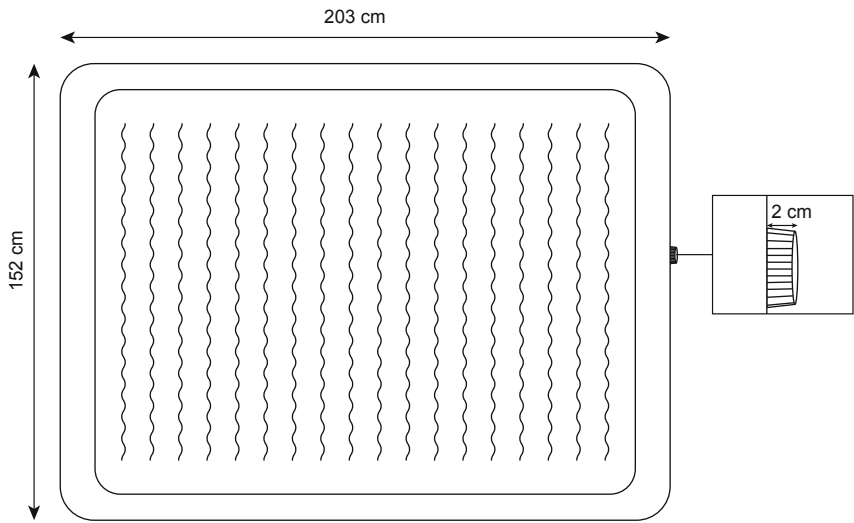
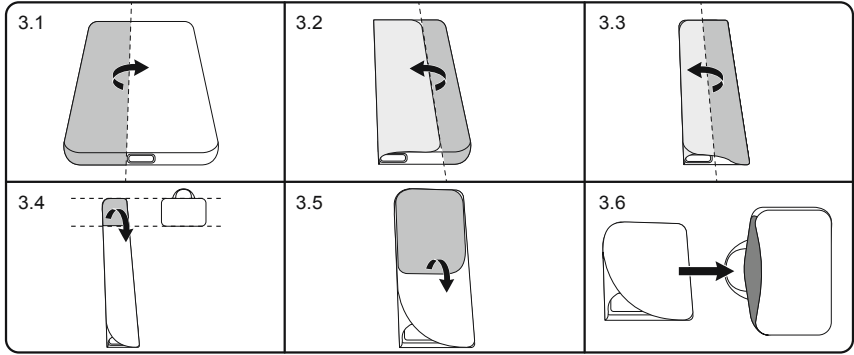

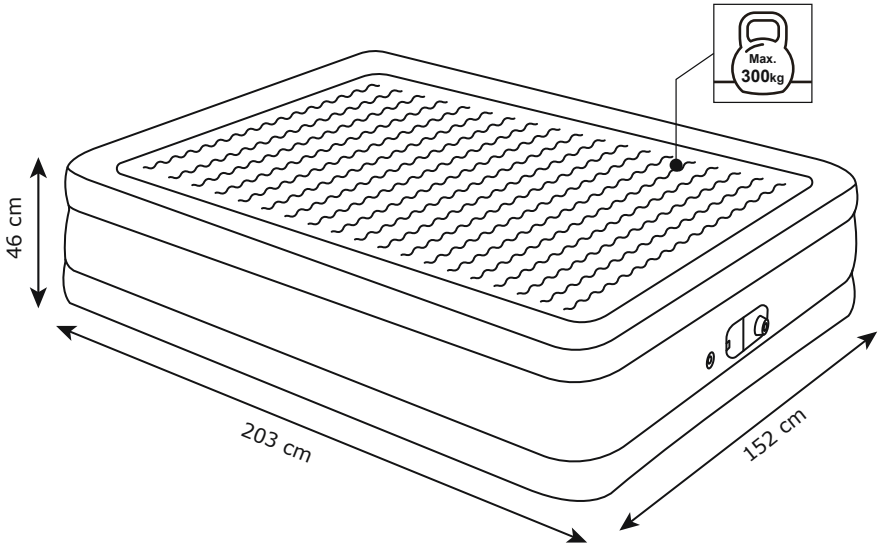

مستورد من طرف:
49 JYSK المغرب
 زنقة أحمد بركات
 الطابق الأرضي رقم 3
 المعاريف، الدار
 البيضاء (المغرب)

UK importer:
JYSK Ltd.
 Biostat House
 Pepper Road
 SK7 5BW

JYSK a/s
 Soedalsparken 18
 DK-8220 Brabrand
 +45 8939 7500
 JYSK.com
 DK13590400



Points de collecte sur www.quefairedemesdechets.fr
 Privilégiez la réparation ou le don de votre appareil !

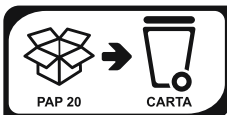

Per conferma, consulta il regolamento comunale