

BESSA ELECTRIC GA70

3394029/ 3394032

8852201/ 88521001

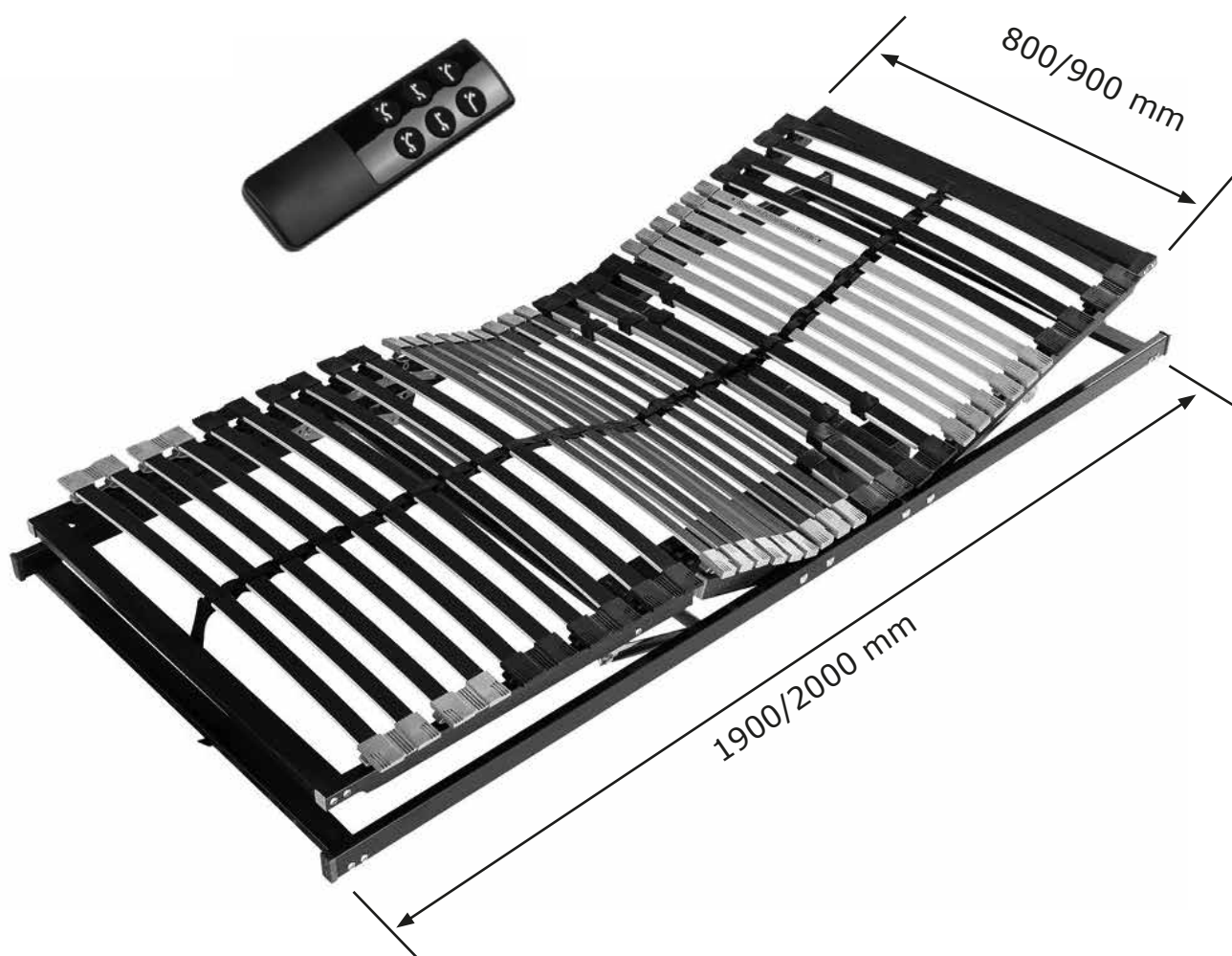

FR

Pensez à
donner ou recycler.



Association

ou



Magasin

ou



Déchèterie

<https://quefairedemesdechets.fr>



JYSK.com

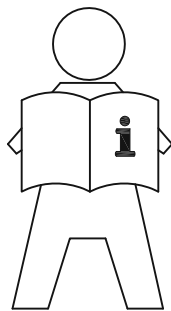

- GB IMPORTANT INFORMATION!**
Please read the entire manual carefully before starting to assemble and/or using this product. Follow the manual thoroughly and keep it for further reference.
- DK VIGTIG INFORMATION!**
Læs hele manualen grundigt igennem før samling og/eller brug af dette produkt. Følg manualen nøje, og opbevar den til senere brug.
- DE WICHTIGE INFORMATIONEN!**
Bitte lesen Sie die gesamte Anleitung sorgfältig durch, bevor Sie mit der Montage und/oder Verwendung dieses Produkts beginnen. Befolgen Sie die Anleitung genau und bewahren Sie diese für den späteren Gebrauch auf.
- NO VIKTIG INFORMASJON!**
Les hele bruksanvisningen nøye før du begynner å montere og/eller bruke dette produktet. Følg bruksanvisningen nøye, og ta vare på den for fremtidig bruk.
- SE VIKTIG INFORMATION!**
Läs bruksanvisningen i sin helhet innan du börjar att montera och/eller använda produkten. Följ bruksanvisningen noggrant och spara den för framtida referens.
- FI TÄRKEITÄ TIETOJA**
Lue käyttöohjeet kokonaan ennen tämän tuotteen kokoamista ja/tai käyttöä. Noudata käyttöohjeita tarkasti ja säilytä ne myöhempää tarvetta varten.
- PL WAŻNE INFORMACJE.**
Przed użyciem produktu należy dokładnie zapoznać się ze wskazówkami bezpieczeństwa. Należy zapoznać się z instrukcją obsługi i zachować ją do użytku w przyszłości.
- CZ DŮLEŽITÉ INFORMACE!**
Před sestavením nebo použitím výrobku si pečlivě přečtěte celý návod. Dodržujte důsledně uvedené pokyny a návod uschovejte, aby byl k dispozici v případě potřeby.
- HU FONTOS INFORMÁCIÓ**
A termék összeszerelésének vagy használatának megkezdése előtt figyelmesen olvassa el a teljes útmutatót. Őrizze meg az útmutatót, és gondosan tartsa be a benne foglaltakat.
- NL BELANGRIJKE INFORMATIE!**
Lees de volledige handleiding zorgvuldig door voordat u dit product monteert en/of gebruikt. Volg de handleiding zorgvuldig en bewaar deze voor toekomstig gebruik.
- SK DŮLEŽITÉ INFORMÁCIE!**
Predtým ako začnete s montážou a/alebo používaním tohto produktu si pozorne prečítajte celý návod. Návod dôsledne dodržiavajte a ponechajte si ho pre použitie v budúcnosti.
- FR INFORMATIONS IMPORTANTES**
Veuillez lire attentivement l'ensemble du manuel avant de commencer à monter et/ou utiliser ce produit. Suivez rigoureusement le manuel et conservez-le pour toute consultation ultérieure.
- SI POMEMBNE INFORMACIJE!**
Pred montažo/uporabo izdelka pozorno preberite ta navodila za uporabo. Upoštevajte navodila in jih shranite, saj jih boste morda še potrebovali.
- HR VAŽNE OBAVIJESTI!**
Molimo Vas pažljivo pročitajte upute za uporabu prije sastavljanja i/ili korištenja ovog proizvoda. Strogo se pridržavajte uputa i sačuvajte ih za buduće potrebe.
- IT INFORMAZIONI IMPORTANTI!**
Si prega di leggere attentamente l'intero manuale prima di cominciare a montare e/o a utilizzare questo prodotto. Seguire rigorosamente le istruzioni di questo manuale e conservarlo per una successiva consultazione.
- ES INFORMACIÓN IMPORTANTE**
Leer con atención todo el manual antes de comenzar a ensamblar/usar este producto. Seguir a conciencia las instrucciones del manual y conservarlo para futuras consultas.
- BA VAŽNE INFORMACIJE!**
Prije sklapanja i/ili korištenja ovog proizvoda, pažljivo pročitajte cijeli priručnik. Pažljivo se pridržavajte uputstava u priručniku i sačuvajte ga za buduću upotrebu.
- RS VAŽNE INFORMACIJE!**
Pažljivo pročitajte kompletan priručnik pre nego što počnete da sklapate i/ili koristite ovaj proizvod. Detaljno sledite priručnik i sačuvajte ga za kasniju upotrebu.
- UA ВАЖЛИВА ІНФОРМАЦІЯ.**
Уважно прочитайте весь посібник, перш ніж збирати та/чи використовувати цей продукт. Виконайте всі інструкції цього посібника та збережіть його для подальшого використання.
- RO INFORMAȚII IMPORTANTE**
Citiți cu atenție întregul manual înainte de a începe să montați și/sau să utilizați acest produs. Urmați îndeaproape instrucțiunile din manual și păstrați-l pentru consultare ulterioară.
- BG ВАЖНА ИНФОРМАЦИЯ!**
Моля, прочетете цялото ръководство внимателно, преди да започнете да сглобявате и/или използвате този продукт. Следвайте стриктно ръководството и го пазете за бъдещи справки.
- GR ΣΗΜΑΝΤΙΚΕΣ ΠΛΗΡΟΦΟΡΙΕΣ!**
Διαβάστε προσεκτικά ολόκληρο το εγχειρίδιο πριν από τη συναρμολόγηση ή/και τη χρήση του προϊόντος. Ακολουθήστε προσεκτικά τις οδηγίες του εγχειριδίου και κρατήστε τις για μελλοντική αναφορά.
- PT INFORMAÇÕES IMPORTANTES!**
Queira ler este manual inteiro e com atenção antes de começar a montar e/ou usar este produto. Siga as instruções de forma cuidadosa e guarde-as para referência futura.
- RU ВАЖНАЯ ИНФОРМАЦИЯ!**
Внимательно и полностью прочитайте это руководство, прежде чем приступать к сборке или использованию этого изделия. Следуйте всем инструкциям этого руководства и сохраните его на будущее для справки.
- TR ÖNEMLİ BİLGİLER!**
Bu ürünün montajını yapmaya başlamadan ve/veya ürünü kullanmadan önce lütfen kılavuzun tamamını dikkatlice okuyun. Kılavuzu adım adım izleyin ve daha sonra başvurmak üzere saklayın.
- CN 重要信息!**
组装和/或使用本产品之前请通读该手册。请严格遵守手册说明，保留手册供日后参考。

إرشادات مهمة!

AR

يرجى قراءة الدليل بأكمله بعناية قبل البدء في تجميع و/أو استخدام هذا المنتج. اتبع ما ورد في الدليل بالكامل واحتفظ به للرجوع إليه في المستقبل.

- GB** **IMPORTANT!**
It is important that any product which is assembled using any kind of screw is re-tightened 2 weeks after assembly, and once every 3 months - in order to assure stability through-out the lifespan of the product.
- DK** **VIGTIGT!**
Det er vigtigt, at alle produkter, der samles med alle former for skruer, efterspændes to uger efter samling samt hver tredje måned for at sikre, at produktet er stabilt i hele dets levetid.
- DE** **WICHTIG!**
Es ist wichtig, bei jedem mit Schrauben montierten Produkt diese 2 Wochen nach dem Zusammenbau sowie einmal alle 3 Monate wieder anzuziehen, um die Stabilität des Produkts über die gesamte Lebensdauer hinweg zu gewährleisten.
- NO** **VIKTIG!**
Det er viktig at alle produkter som monteres med skruer blir etterstrammet 2 uker etter montering, og hver 3. måned for å sikre stabiliteten gjennom hele produktets levetid.
- SE** **VIKTIGT!**
För alla produkter som monteras med skruv är det viktigt att dessa efterdras två veckor efter monteringen och därefter en gång var tredje månad. Detta för att säkerställa att produkten håller sig stabil under hela sin livslängd.
- FI** **TÄRKEÄÄ!**
On tärkeää, että kaikki ruuvien avulla koottavat tuotteet kiristetään uudelleen 2 viikkoa kokoamisen jälkeen ja aina 3 kuukauden välein, jotta tuote pysyy vakaana koko käyttökänsä ajan.
- PL** **WAŻNE!**
Ważne jest, żeby każdy ze skręcanych produktów został ponownie dokręcony w ciągu 2 tygodni od montażu, a następnie sprawdzać co 3 miesiące czy śruby są dokręcone — w celu zapewnienia stabilności przez czas użytkowania produktu.
- CZ** **DŮLEŽITÉ!**
U každého výrobku, který se sestavuje pomocí jakýchkoli šroubků, je důležité dotáhnout šroubky 2 týdny po sestavení a potom každé 3 měsíce, aby byla zajištěna stabilita po celou dobu životnosti výrobku.
- HU** **FONTOS!**
Minden terméknél fontos, hogy bármilyen fajta csavarral is történi az összeszerelés, utána 2 héttel, majd 3 havi rendszerességgel szükséges a csavarok utánhúzóása. Ezzel a termék teljes élettartamán keresztül biztosítható a stabilitása.
- NL** **BELANGRIJK!**
Het is belangrijk om elk product dat met om het even welk soort schroef wordt gemonteerd, twee weken na montage en om de drie maanden, opnieuw wordt vastgeschroefd, om de stabiliteit van het product tijdens de hele levensduur te verzekeren.
- SK** **DŮLEŽITÉ!**
Je důležité, aby sa na akomkoľvek produkte, montovanom pomocou akýchkoľvek skrutiek, skrutky dotiahli po dvoch týždňoch od montáže, a jedenkrát v priebehu každých 3 mesiacov - tak sa zaručí stabilita počas celej životnosti produktu.
- FR** **IMPORTANT**
Il est important que tout produit monté à l'aide de vis soit resserré 2 semaines après son montage, puis tous les 3 mois, afin de garantir sa stabilité durant tout son cycle de vie.
- SI** **POMEMBNO!**
Vsak izdelek, ki ga sestavite z uporabo kakršnihkoli vijakov morate 2 tedna po sestavitvi ponovno pregledati in vijake po potrebi priviti. To ponovite vsake 3 mesece, da bi zagotovili stabilnost izdelka skozi njegovo celotno življenjsko dobo.
- HR** **VAŽNO!**
Važno je da se svi tipovi vijaka na bilo kojoj vrsti proizvoda koji se s pomoću njih sastavlja ponovno pritegnu 2 tjedna nakon sastavljanja te jednom svaka 3 mjeseca - kako bi se zajamčila stabilnost tijekom životnog vijeka proizvoda.
- IT** **IMPORTANTE!**
È importante in ogni prodotto montato con viti serrare ben strette le viti 2 settimane dopo il montaggio e poi ogni 3 mesi per garantire la sua stabilità durante tutta la durata del prodotto.
- ES** **IMPORTANTE**
En el caso de los productos ensamblados, es importante volver a apretar los tornillos 2 semanas después del montaje y después cada 3 meses, para así preservar la estabilidad durante toda la vida útil del producto.
- BA** **VAŽNO!**
Za sve proizvode sa vijčanim vezama, potrebno je izvršiti pritezanje 2 sedmice nakon sklapanja i svaka 3 mjeseca nakon toga, kako bi se osigurala stabilnost tokom cijelog životnog vijeka proizvoda.
- RS** **VAŽNO!**
Važno je da svaki proizvod koji je sklopljen korišćenjem bilo kakvih šrafova bude ponovo pričvršćen 2 nedelje nakon sklapanja i jednom svaka 3 meseca - kako bi se obezbedila stabilnost tokom celog veka trajanja proizvoda.
- UA** **УВАГА.**
Майте на увазі, якщо у процесі монтажу продукту використовуються гвинти будь-якого типу, їх треба повторно затягнути через 2 тижні після монтажу, а потім кожні 3 місяці. Це необхідно для того, щоб забезпечити надійне використання продукту протягом терміну його служби.
- RO** **IMPORTANT**
Este important ca şuruburile de orice tip, cu ajutorul cărora au fost montate produsele, să fie strânse din nou la 2 săptămâni după montare şi, apoi, o dată la 3 luni, pentru a se asigura stabilitatea de-a lungul duratei de viaţă a produsului.
- BG** **ВАЖНО!**
Важно е всеки продукт, който е сглобен с помощта на винтове, да бъде затегнат 2 седмици след сглобяването, и веднъж на всеки 3 месеца, за да се гарантира стабилност през цялото време на използване на продукта.
- GR** **ΣΗΜΑΝΤΙΚΟ!**
Για κάθε προϊόν που συναρμολογείται με βίδες είναι σημαντικό αυτές να ξανασφίγγονται 2 εβδομάδες μετά τη συναρμολόγηση και μία φορά κάθε 3 μήνες, για τη διασφάλιση της σταθερότητας σε όλη τη διάρκεια ζωής του προϊόντος.
- PT** **AVISO IMPORTANTE!**
É importante, em cada produto montado com parafusos, reapertar os mesmos 2 semanas após a montagem e uma vez a cada 3 meses para garantir a estabilidade do produto ao longo de toda a sua vida útil.
- RU** **ВАЖНО!**
В любом изделии, собранном с использованием винтов любого типа, необходимо через 2 недели после сборки и в дальнейшем каждые 3 месяца подтягивать винты, чтобы обеспечить прочность изделия в течение срока эксплуатации.
- TR** **ÖNEMLİ!**
Vida kulllanılarak yapılan her türlü ürün montajı için montajdan 2 hafta sonra vidaların yeniden sıkıştırılması ve kullanım süresi boyunca ürün istikrarının sağlanması için de her 3 ayda bir vidaların sıkıştırılması önem arz eder.
- CN** **重要提示!**
使用任何类型的螺钉组装的产品，必须在组装 2 周后重新拧紧，并且每 3 个月重新拧紧一次，以确保产品在整个使用期内结实稳固。

من المهم إعادة إحكام ربط أي منتج تم تجميعه باستخدام أي نوع من البراغي بعد أسبوعين من التجميع، ومرة واحدة كل 3 أشهر - لضمان الثبات طوال عمر المنتج.

مهم

AR



- GB GENERAL INSTRUCTION FOR FURNITURE SURFACES!**
Wipe clean with a damp cloth. Use only water or a gentle detergent.
Wipe dry with a clean cloth.
- DK GENEREL VEJLEDNING TIL MØBLER!**
Rengøres med en fugtig klud. Anvend kun vand eller et mildt vaskemiddel.
Tørres af med en ren klud.
- DE ALLGEMEINE HINWEISE FÜR MÖBEL!**
Mit einem feuchten Tuch abwischen. Nur Wasser oder ein mildes Reinigungsmittel verwenden.
Mit einem sauberen Tuch trocken reiben.
- NO GENERELLE INSTRUKSJONER FOR MØBLER!**
Tørk av med en fuktig klut. Bruk bare vann eller et mildt vaskemiddel.
Tørk av med en ren klut.
- SE ALLMÄNNA INSTRUKTIONER GÄLLANDE MÖBLER!**
Torka rent med en fuktig trasa. Använd endast vatten eller ett mildt rengöringsmedel.
Torka torrt med en ren trasa.
- FI YLEISIÄ OHJEITA KALUSTEILLE!**
Pyyhi puhtaaksi kostealla liinalla. Käytä vain vettä tai mietoä pesuainetta.
Kuivaa puhtaalla liinalla.
- PL OGÓLNE INSTRUKCJE DOTYCZĄCE MEBLI!**
Do czyszczenia należy używać wilgotnej ściereczki. Używać wyłącznie wody lub delikatnego detergentu.
Wycierać do sucha ściereczką.
- CZ OBECNÉ POKYNY TÝKAJÍCÍ SE NÁBYTKU!**
Čistěte otřením navlhčeným hadříkem. Používejte pouze vodu nebo jemný čistící prostředek.
Vytrěte dosucha čistým hadříkem.
- HU ÁLTALÁNOS ÚTMUTATÁS A BÚTOROKHOZ!**
Törölje tisztára nedves ruhával. Csak vizet vagy kímélő tisztítószert használjon.
Törölje szárazra tiszta ruhával.
- NL ALGEMENE INSTRUCTIES VOOR MEUBELS!**
Reinig met een vochtige doek. Gebruik alleen water of wasmiddel.
Droogwrijven met een schone doek.
- SK VŠEOBECNÉ POKYNY PRE NÁBYTOK!**
Utrite dočista navlhčenou utierkou. Používajte iba vodu alebo jemný čistiaci prostriedok.
Utrite dosucha čistou utierkou.
- FR INSTRUCTIONS GÉNÉRALES POUR LE MOBILIER!**
Nettoyer à l'aide d'un chiffon humide. Utiliser uniquement de l'eau ou un détergent doux.
Essuyer à l'aide d'un chiffon propre.
- SI SPLOŠNA NAVODILA ZA VZDRŽEVANJE POHIŠTVA!**
Obrišite z vlažno krpo. Uporabljajte le vodo ali blag detergent.
Posušite s čisto krpo.
- HR OPĆE UPUTE ZA NAMJEŠTAJ IZRADEN!**
Očistite vlažnom krpom. Upotrijebite samo vodu ili blagi deterđent.
Posušite čistom krpom.
- IT ISTRUZIONI GENERALI PER MOBILI!**
Pulire con un panno umido. Utilizzare solo acqua o un detergente delicato.
Asciugare con un panno pulito.
- ES INSTRUCCIONES GENERALES ACERCA DE LOS MUEBLES!**
Limpiar con un paño húmedo. Usar solo agua o un detergente suave.
Secar con un paño limpio.
- BA OPŠTA UPUTSTVA ZA NAMJEŠTAJ!**
Obrisati vlažnom krpom. Koristiti samo vodu ili blagi deterđent.
Posušiti suhom krpom.
- RS OPŠTA UPUTSTVA ZA NAMEŠTAJ NAPRAVLJEN!**
Obrišite vlažnom krpom. Koristite samo vodu ili blagi deterđent.
Prebrišite suvom, čistom krpom.
- UA ЗАГАЛЬНА ІНСТРУКЦІЯ ДЛЯ МЕБЛІВ, ВИГОТОВЛЕНИХ!**
Протирайте за допомогою вологої ганчірки. Використовуйте воду або слабкий розчин миючого засобу.
Витирайте чистою ганчіркою.
- RO INSTRUCȚIUNI GENERALE PENTRU MOBILIER!**
Curățați prin ștergere cu o lavetă umedă. Utilizați numai apă sau un detergent delicat.
Uscați prin ștergere cu o lavetă curată.
- BG ОБЩА ИНСТРУКЦИЯ ЗА МЕБЕЛИ, ИЗРАБОТЕНИ!**
Избършете с влажна кърпа. Използвайте само вода или лек почистващ препарат.
Подсушете с чиста кърпа.
- GR ΓΕΝΙΚΕΣ ΟΔΗΓΙΕΣ ΓΙΑ ΕΠΙΠΛΑ!**
Σκουπίστε με ένα υγρό πανί. Χρησιμοποιείτε μόνο νερό ή ένα ήπιο απορρυπαντικό.
Στεγνώστε με ένα καθαρό πανί.
- PT INFORMAÇÕES GERAIS PARA MÓVEIS!**
Limpar com um pano úmido. Usar apenas água ou detergente neutro.
Secar com um pano limpo.
- RU ОБЩИЕ УКАЗАНИЯ ОТНОСИТЕЛЬНО МЕБЕЛИ!**
Очистите изделие чистой влажной тканью. Используйте мягкодействующее моющее средство.
Вытрите досуха чистой тряпкой.
- TR MOBİLYALARA YÖNELİK GENEL YÖNERGE!**
Nemli bir bezle silerek temizleyin. Yalnızca su veya yumuşak bir deterjan kullanın.
Temiz bir bezle silerek kurulayın.
- CN 家具表面的一般说明**
请用湿布擦拭。只使用水或温和洗涤剂。
请用干净的布擦干。

إرشادات عامة لسطح الأثاث!

ينب غالمسح بقطعة قماش مبللة. ال تستخدم سوى الماء أو منظف خفيف.
ينب غالمسح بقطعة قماش نظيفة.

AR

- GB** **WARNING FOR FINGER ENTRAPMENT:**
Be cautious of potential finger entrapment hazards when assembling, using, adjusting or disassembling the product, due to its moving parts. The product must only be used by children under adult supervision.
- DK** **RISIKO FOR AT KLEMMER FINGRENE:**
Vær opmærksom på potentiell risiko for at få fingrene i klemme ved samling, justering eller adskillelse af varen på grund de bevægelige dele. Produktet må kun bruges af børn, under opsyn af voksne.
- DE** **WARNHINWEIS KLEMMGEFAHR:**
Achte beim Auf- und Abbau sowie bei der Verwendung und Einstellung des Produkts auf seine beweglichen Teile. Hier besteht eine mögliche Klemmgefahr. Das Produkt darf von Kindern nur unter Aufsicht eines Erwachsenen verwendet werden.
- NO** **RISIKO FOR Å KLEMMER FINGRENE:**
Vær oppmerksom på potensiell risiko for å få fingrene i klem ved montering, bruk, justering eller demontering av produktet på grunn av dets bevegelige deler. Produktet må kun brukes av barn under tilsyn av voksne.
- SE** **RISK FÖR ATT KLÄMMA FINGRARN:**
Var uppmärksam på potentiell risk för att klämma fingrarna vid montering, användning, justering eller demontering av produkten, på grund av dess rörliga delar.
Produkten får endast användas av barn under uppsikt av vuxen.
- FI** **VAROITUS SORMIEN VÄLIIN JÄÄMISESTÄ:**
Ottakaa huomioon riski sormien väliin jäämisestä, kun tuotetta kootaan, käytetään, säädetään tai puretaan, johtuen sen liikkuvista osista. Lapsat saavat käyttää tuotetta vain aikuisen valvonnassa.
- PL** **OSTRZEŻENIE PRZED PRZYTRZAŚNIĘCIEM PALCÓW:**
Należy uważać na potencjalne ryzyko przytrzaśnięcia palców podczas montażu, użytkowania, regulacji lub demontażu produktu ze względu na jego ruchome części.
Produkt może być używany wyłącznie przez dzieci pod nadzorem osoby dorosłej.
- CZ** **NEBEZPEČÍ UVÍZNUTÍ PRSTU:**
Při montáži, používání, nastavování a demontáži výrobku, který zahrnuje pohyblivé části, buďte opatrní kvůli možnému uvíznutí prstů. Děti smí výrobek používat pouze pod dohledem dospělé osoby.
- HU** **FIGYELMEZTETÉS AZ UJJAK BESZORULÁSÁRA:**
Ügyeljen az ujjak beszorulásának veszélyére a mozgó alkatrészeknél, amikor összeszereli, használja, átállítja vagy szétszereli a terméket. A terméket gyermekek csak felnőtt felügyelete alatt használhatják.
- NL** **WAARSCHUWING VOOR BEKNELLING VAN VINGERS:**
Wees voorzichtig met mogelijk beknellingsgevaar voor je vingers wanneer je het product monteert, gebruikt, afstelt of demonteert, vanwege de bewegende onderdelen.
Het product mag alleen worden gebruikt door kinderen onder toezicht van volwassenen.
- SK** **UPOZORNENIE NA RIZIKO UVIAZNUTIA PRSTU:**
Pri montáži, používaní, nastavovaní alebo rozoberaní výrobku dávajte pozor na potenciálne nebezpečenstvo privretia prstov v dôsledku jeho pohyblivých častí. Deti môžu výrobok používať iba pod dohľadom dospelého osoby.
- FR** **AVERTISSEMENT RISQUE PINCEMENT DES DOIGTS:**
En raison de pièces mobiles, merci de bien faire attention au risque de pincement de doigts lors de l'assemblage, de l'utilisation, du réglage ou du démontage du produit.
Le produit ne doit être utilisé par des enfants que sous la surveillance d'un adulte.
- SI** **OPOZORILO:**
Zaradi gibljivih delov izdelka bodite pozorni pri njegovem sestavljanju, uporabi, prilagajanju ali razstavljanju, saj lahko pride do ukleščitve prstov. Otroci lahko izdelek uporabljajo le pod nadzorom odrasle osebe.
- HR** **UPOZORENJE ZA PRIKLJEŠTENJE PRSTIJU:**
Budite oprezni zbog opasnosti od mogućeg priklještenja prstiju prilikom sastavljanja, korištenja, podešavanja ili rastavljanja proizvoda zbog njegovih pokretnih dijelova.
Proizvod smiju koristiti samo djeca uz nadzor odrasle osobe.
- IT** **ATTENZIONE:**
A causa di alcuni elementi mobili, prestare attenzione alle dita durante l'assemblaggio, l'utilizzo, la regolazione o lo smontaggio del prodotto. L'articolo deve essere utilizzato da bambini sotto la supervisione di un adulto.
- ES** **AVISO PARA PROTEGER LOS DEDOS:**
Ve con cuidado con el peligro potencial de pillarte los dedos en situaciones de montaje, uso, ajuste y desmontaje del producto, a causa de sus partes que se pueden mover.
Este producto solo puede ser utilizado por niños bajo la supervisión de un adulto.
- BA** **UPOZORENJE NA MOGUĆNOST UKLJEŠTENJA PRSTA:**
Budite oprezni zbog potencijalnih opasnosti od uklještenja prsta kada sastavljate, koristite, podešavate ili rastavljate proizvod, zbog njegovih pokretnih dijelova.
Proizvod smiju koristiti samo djeca uz nadzor odrasle osobe.
- RS** **UPOZORENJE NA MOGUĆNOST UKLJEŠTENJA PRSTA:**
Budite oprezni zbog potencijalnih opasnosti od uklještenja prsta kada sastavljate, koristite, podešavate ili rastavljate proizvod, zbog njegovih pokretnih delova.
Proizvod smeju da koriste samo deca pod nadzorom odrasle osobe.
- UA** **НЕБЕЗПЕКА ТРАВМУВАННЯ ПАЛЬЦІВ:**
Будьте обережні та зважайте на рухомі частини товару під час його збирання, використання, регулювання або розбирання. Діти можуть користуватися товаром лише під наглядом дорослих.
- RO** **AVERTISMENT PENTRU PRINDEREA DEGETELOR:**
Fiți atenți la potențialele pericole de prindere a degetelor atunci când montați, utilizați, reglați sau dezasamblați produsul, din cauza pieselor sale mobile. Produsul poate fi utilizat de copii doar sub supravegherea unui adult.
- BG** **ПРЕДУПРЕЖДЕНИЕ ЗА ПРИТИСКАНЕ НА ПРЪСТИ:**
Внимание! Потенциална опасност от притискане на пръсти по време на сглобяване, използване, регулиране или разглобяване, поради движещи се части.
Използването на продукта от деца трябва да се случва само под наблюдение от възрастни.
- GR** **ΠΡΟΕΙΔΟΠΟΙΗΣΗ ΓΙΑ ΤΡΑΥΜΑΤΙΣΜΟ ΔΑΚΤΥΛΩΝ:**
Προσέχετε τους πιθανούς κινδύνους παγίδευσης των δακτύλων κατά τη συναρμολόγηση, χρήση, ρύθμιση ή αποσυναρμολόγηση του προϊόντος, λόγω των κινούμενων μερών του.
Το προϊόν πρέπει να χρησιμοποιείται από παιδιά μόνο υπό την επίβλεψη ενηλίκου.
- PT** **ATENÇÃO PROTEJA OS SEUS DEDOS:**
Tenha cuidado para não entalar os seus dedos quando estiver a montar, utilizar, ajustar ou desmontar o produto, devido a partes móveis. O produto apenas pode ser utilizado por crianças sob supervisão de adultos.
- RU** **ПРЕДУПРЕЖДЕНИЕ ОБ ОПАСНОСТИ ЗАЩЕМЛЕНИЯ ПАЛЬЦЕВ:**
При сборке, использовании, регулировке или разборке изделия соблюдайте осторожность, поскольку движущиеся элементы изделия могут защемить пальцы.
Дети могут использовать изделие только под наблюдением взрослых.
- TR** **PARMAK SIKIŞMASINA KARŞI UYARI:**
Ürünü monte ederken, kullanırken, ayarlarken veya sökerken, hareketli parçaları nedeniyle olası parmak sıkışması tehlikelerine karşı dikkatli olun. Ürün çocuklar tarafından yalnızca yetişkin gözetimi altında kullanılmalıdır.
- CN** **小心夹手警告:**
组装、使用、调整或拆卸本产品时，由于其活动部件，小心手指被夹伤的危險。
本产品只能在成人监督下使用。

تحذير من انحسار الأصابع
احذر مخاطر انحسار الأصابع المحتملة عند تجميع المنتج أو استخدامه أو تعديله أو تفكيكه بسبب أجزائه المتحركة. يجب ألا يتم استخدام هذا المنتج من جانب الأطفال إلا تحت إشراف البالغين.

AR



- GB** The crossed-out wheeled bin indicates that marked items must be disposed of separately from household waste. By handing over marked items for recycling, according to local regulations, you help reduce potential harmful impact on the environment and on human health. For more information, please contact your JYSK store.
- DK** Den overstregede skraldespand med hjul angiver, at de mærkede genstande skal bortskaffes separat fra husholdningsaffald. Ved at aflevere de mærkede dele til genbrug i henhold til lokale bestemmelser hjælper du med at reducere potentiel skadelig indvirkning på miljøet og menneskers sundhed. Få flere oplysninger i din JYSK butik.
- DE** Die durchgestrichene Mülltonne auf Rädern weist darauf hin, dass gekennzeichnete Gegenstände getrennt vom Hausmüll entsorgt werden müssen. Indem ihr entsprechend gekennzeichnete Artikel gemäß den örtlichen Vorschriften zum Recycling abgibt, tragt ihr dazu bei, potenzielle schädliche Auswirkungen auf die Umwelt und die menschliche Gesundheit zu reduzieren. Weitere Informationen erhaltet ihr bei eurer JYSK-Filiale.
- NO** Søppelkassen med kryss over indikerer at merkede gjenstander må kastes separat fra husholdningsavfall. Ved å levere merkede artikler til gjenvinning, i henhold til lokale bestemmelser, bidrar du til å redusere potensiell skadelig innvirkning på miljøet og menneskers helse. Vennligst kontakt JYSK-butikken hvis du ønsker mer informasjon.
- SE** Den överkryssade soptunnan anger att märkta föremål måste kasseras separat från hushållsavfall. Genom att lämna in märkta föremål för återvinning, i enlighet med lokala bestämmelser, bidrar du till att minska potentiell skadlig inverkan på miljön och på människors hälsa. Om du vill ha mer information är du välkommen att kontakta din JYSK-butik.
- FI** Ylivivattu pyörillä varustettu roskakori osoittaa, että merkityt tuotteet on hävitettävä erillään kotitalousjätteestä. Toimittamalla kierrätykseen merkityt tuotteet paikallisten määräysten mukaisesti autat vähentämään mahdollisia haitallisia vaikutuksia ympäristöön ja ihmisten terveyteen. Lisätietoja on saatavilla JYSK-myyrmälästä.
- PL** Przekreślony kosz na kółkach oznacza, że dany przedmiot należy wyrzucić oddzielnie od odpadów domowych. Przekazując oznaczone przedmioty do recyklingu zgodnie z lokalnymi przepisami, pomagasz ograniczyć ich szkodliwy wpływ na środowisko i zdrowie ludzi. Aby uzyskać więcej informacji, prosimy o kontakt ze sklepem JYSK.
- CZ** Symbol přeškrtnuté popelnice na kolečkách znamená, že označené předměty musí být likvidovány odděleně od domovního odpadu. Předáním označených předmětů k recyklaci v souladu s místními předpisy pomůžete snížit potenciální škodlivý dopad na životní prostředí a lidské zdraví. Pro více informací prosím kontaktujte svou prodejnu JYSK.
- HU** Az áthúzott kerekes szemétyűjtő tartály azt jelzi, hogy a megjelölt tételeket a háztartási hulladéktól elkülönítve kell ártalmatlanítani. Azzal, hogy a megjelölt tételeket a helyi előírásoknak megfelelően átadja újrahasznosításra, hozzájárul a környezetre és az emberi egészségre gyakorolt lehetséges káros hatások csökkentéséhez. További információkért vegye fel a kapcsolatot egy JYSK áruházzal.
- NL** De doorgekruiste afvalcontainer geeft aan dat gemarkeerde items gescheiden van het huishoudelijk afval moeten worden afgevoerd. Door gemarkeerde items te overhandigen voor recycling, volgens de lokale regelgeving, helpt u de mogelijke schadelijke impact op het milieu en de menselijke gezondheid te verminderen. Neem voor meer informatie contact op met uw JYSK-winkel.
- SK** Preškrtnutá smetná nádoba na kolieskach znamená, že sa musí označený tovar zlikvidovať samostatne od komunálneho odpadu. Odovzdaním označeného tovaru na recykláciu v súlade s miestnymi predpismi pomôžete znížiť potenciálny škodlivý vplyv na životné prostredie a zdravie ľudí. Ďalšie informácie vám poskytne personál predajne JYSK.
- FR** Le symbole de la poubelle sur roues barrée d'une croix indique que les articles marqués doivent être éliminés séparément des déchets ménagers. En mettant les articles marqués au recyclage, conformément aux réglementations locales, vous contribuez à réduire l'impact potentiellement nocif sur l'environnement et sur la santé humaine. Pour plus d'informations, veuillez contacter votre magasin JYSK.
- SI** Prečrtan smetnjak označuje, da je treba označene predmete odstraniti ločeno od gospodinjiskih odpadkov. S predajo označenih predmetov za recikliranje v skladu z lokalnimi predpisi pomagata zmanjšati morebitne škodljive vplive na okolje in zdravje ljudi. Za več informacij se obrnite na trgovino JYSK.
- HR** Prekrižena kanta za otpad s kotačima ukazuje na to da se označeni predmeti moraju odložiti od kućnog otpada. Predajom označenih predmeta za recikliranje u skladu s lokalnim propisima pomažete u smanjenju potencijalnog štetnog utjecaja na životnu sredinu i zdravlje ljudi. Za više informacija kontaktirajte JYSKovu trgovinu.
- IT** Il bidone della spazzatura barrato indica che gli articoli contrassegnati devono essere smaltiti separatamente dai rifiuti domestici. Consegnando gli articoli contrassegnati per il riciclaggio in conformità alle normative locali contribuirai a ridurre il potenziale impatto dannoso sull'ambiente e sulla salute umana. Per ulteriori informazioni, contatta il tuo negozio JYSK.
- ES** El contenedor de basura tachado con un aspa indica que los artículos marcados deben eliminarse por separado de la basura doméstica. Al entregar los artículos marcados para su reciclaje, de acuerdo con la legislación local, se ayuda a reducir el posible impacto perjudicial en el medioambiente y en la salud humana. Para obtener más información, póngase en contacto con su tienda JYSK.
- BA** Simbol prekrižene kante ukazuje na to da se označeni predmeti moraju odložiti u otpad odvojeno od kućnog otpada. Ako označene predmete odnesete na reciklažu u skladu sa lokalnim propisima, pomažete u smanjenju potencijalnog štetnog uticaja na životnu sredinu i zdravlje ljudi. Za više informacija kontaktirajte JYSK prodavnicu.
- RS** Simbol precrtane kante za otpatke ukazuje na to da označene stavke moraju da se odlože u otpad odvojeno od otpada iz domaćinstva. Predavanjem označenih stavki za recikliranje u skladu sa lokalnim propisima pomažete da se umanjí potencijalni škodljiv uticaj po životnu sredinu i zdravlje ljudi. Za više informacija, obratite se najbližoj JYSK prodavnici.
- UA** Перекреслений смітневий бак на колесах вказує на те, що відмічені предмети слід утилізувати окремо від побутових відходів. Передаючи позначені предмети на переробку згідно з місцевими нормами, ви зменшуєте потенційний шкідливий вплив на навколишнє середовище та здоров'я людей. Для отримання додаткової інформації звертайтеся до вашого магазину JYSK.
- RO** Coșul cu roți marcat cu o cruce indică faptul că articolele marcate trebuie eliminate separat de deșeurile menajere. Prin predarea articolelor marcate pentru reciclare, în conformitate cu reglementările locale, contribuiți la reducerea impactului potențial dăunător asupra mediului și a sănătății oamenilor. Pentru mai multe informații, contactați magazinul JYSK.
- BG** Символът със зачертана с кръст кофа за боклук на колелца указва, че маркираните артикули трябва да се изхвърлят отделно от битовите отпадъци. Като предавате маркирани артикули за рециклиране в съответствие с местните разпоредби, вие помагате за намаляване на потенциалното вредно въздействие върху околната среда и човешкото здраве. За повече информация се свържете с близкия до вас магазин на JYSK.
- GR** Ο διαγραμμένος τροχοφόρος κάδος υποδεικνύει ότι τα επισήμασμένα προϊόντα πρέπει να απορρίπτονται ξεχωριστά από τα οικιακά απορρίμματα. Παραδίδοντας τα επισήμασμένα προϊόντα για ανακύκλωση, σύμφωνα με τους τοπικούς κανονισμούς, συμβάλλετε στη μείωση των πιθανών επιβλαβών επιπτώσεων για το περιβάλλον και την ανθρώπινη υγεία. Για περισσότερες πληροφορίες, επικοινωνήστε με το τοπικό σας κατάστημα JYSK.
- PT** O contentor de lixo barrado com uma cruz indica que os artigos assinalados devem ser eliminados separadamente dos resíduos domésticos. Ao entregar os artigos assinalados para reciclagem de acordo com os regulamentos locais, está a ajudar a reduzir o potencial impacto nocivo para o ambiente e para a saúde humana. Para mais informação, contacte a sua loja JYSK.
- RU** Перечеркнутый мусорный контейнер на колесах указывает на необходимость утилизации отдельно от бытовых отходов. Передавая помеченные изделия на переработку в соответствии с местными правилами, вы помогаете снизить потенциально вредное воздействие на окружающую среду и здоровье человека. Для получения подробной информации свяжитесь с вашим магазином JYSK.
- TR** Üzerinde çarpı işareti bulunan tekerlekli çöp kutusu, işaretli öğelerin evsel atıklardan ayrı olarak imha edilmesi gerektiğini gösterir. İşaretili öğeleri yerel düzenlemelere göre geri dönüşüm için teslim ederek, çevre ve insan sağlığı üzerindeki olası zararlı etkilerin azaltılmasına yardımcı olursunuz. Daha fazla bilgi için lütfen JYSK mağazanıza görünüşün.
- CN** 打叉的带轮垃圾桶图标表示：相关标记物品必须与生活垃圾分开处置。按照当地法规要求送回相关标记物品进行回收利用，有助于减少对环境的不良影响，守护人类健康。欲了解更多信息，请与 JYSK 门店联系。
- AR** تشير سلة المهملات ذات العجلات المشطوبة إلى أنه يجب التخلص من العناصر المميزة بشكل منفصل عن النفايات المنزلية. ومن خلال تسليم العناصر المميزة لإعادة التدوير، وفقاً للوائح التنظيمية المحلية، إنك تساعد على تقليل التأثير الضار المحتمل على البيئة وعلى صحة الإنسان. لمزيد من المعلومات، يرجى التواصل مع متجر JYSK المحلي في منطقتك.

- GB:** *The appliance is only to be used with the power supply unit provided with the appliance. This appliance can be used by children aged from 8 years and above and persons with reduced physical, sensory or mental capabilities or lack of experience and knowledge if they have been given supervision or instruction concerning use of the appliance in a safe way and understand the hazards involved. Children shall not play with the appliance. Cleaning and user maintenance shall not be made by children without supervision. Disconnect the supply when carrying out maintenance and cleaning. Examine the appliance frequently for signs of wear or damage. If there are such signs or if the appliance has been misused or does not work, contact the supplier for further information. When operating a switch that initiates and maintains the movement of the furniture or terminates the movement of the furniture or causes a change of the direction of the movement of the furniture, make sure that other persons are kept away. Placement of furniture to avoid creating entrapment hazards with other furniture.*
- DK:** *Apparatet må kun bruges sammen med den medfølgende strømforsyningsenhed. Dette apparat kan bruges af børn fra de er 8 år og derover og af personer med nedsat fysisk, sansemæssig eller psykisk formåen eller med manglende erfaring og viden, såfremt de er under opsyn eller er blevet instrueret i sikker brug af apparatet samt forstår de farer, der kan opstå. Børn må ikke lege med dette apparat. Rengøring og brugervedligeholdelse må ikke udføres af børn uden opsyn. Afbryd strømforsyningen, når der udføres vedligeholdelse og rengøring. Undersøg jævnligt apparatet for tegn på slitage eller skader. Hvis der er sådanne tegn, eller hvis apparatet er blevet misbrugt eller ikke fungerer, skal du kontakte leverandøren for at få yderligere oplysninger. Når du betjener en kontakt, der starter og opretholder bevægelsen af møblet eller afbryder bevægelsen af møblet eller forårsager en ændring af møblets bevægelsesretning, skal du sørge for, at andre personer holdes væk. Placer møblet på en måde, så der undgås klemningsfare med andre møbler.*
- DE:** *Das Produkt darf nur mit dem mitgelieferten Netzteil betrieben werden. Dieses Produkt kann von Kindern ab acht Jahren und Personen mit eingeschränkten physischen, sensorischen oder geistigen Fähigkeiten oder ohne Erfahrung und Kenntnisse verwendet werden, wenn sie beaufsichtigt oder bezüglich des sicheren Gebrauchs des Produkts unterwiesen wurden und die damit verbundenen Gefahren verstehen. Das Produkt darf nicht als Spielzeug für Kinder verwendet werden. Reinigung und Pflege dürfen nicht unbeaufsichtigt von Kindern durchgeführt werden. Unterbrechen Sie die Stromversorgung, wenn Sie Wartungs- und Reinigungsarbeiten durchführen. Überprüfen Sie das Produkt regelmäßig auf Abnutzung oder Beschädigung. Sollten Sie derartige Anzeichen erkennen, sollte das Gerät nicht bestimmungsgemäß verwendet worden sein oder nicht funktionieren, wenden Sie sich an den Händler, um weitere Informationen zu erhalten. Wenn Sie einen Schalter betätigen, der die Bewegung des Möbelstücks einleitet und aufrechterhält oder der die Bewegung des Möbelstücks beendet oder eine Richtungsänderung des Möbelstücks bewirkt, stellen Sie sicher, dass sich keine anderen Personen in der Nähe befinden. Das Möbelstück ist so zu platzieren, dass ein Einklemmen zwischen diesem und anderen Möbelstücken vermieden wird.*
- NO:** *Apparatet skal bare brukes med den medfølgende strømforsyningen. Dette apparatet kan brukes av barn fra 8 år og oppover og personer med reduserte fysiske, sensoriske eller mentale evner eller manglende erfaring og kunnskaper hvis de får tilsyn eller instruksjoner om sikker bruk av apparatet og forstår farene som bruken medfører. Barn må ikke leke med apparatet. Rengjøring og vedlikehold som utføres av brukeren, skal ikke foretas av barn uten tilsyn. Koble fra strømforsyningen når det utføres vedlikehold og rengjøring. Undersøk apparatet jevnlig for tegn på slitasje eller skade. Hvis det finnes slike tegn eller apparatet er blitt feilaktig brukt eller ikke fungerer, må du kontakte leverandøren for ytterligere informasjon. Når du bruker en bryter som setter i gang og opprettholder møbelets bevegelse eller avslutter møbelets bevegelse eller forårsaker en endring i møbelets retning, må du sørge for at andre personer holdes unna. Møbelet må plasseres slik at det ikke kan hekte seg i andre møbler.*
- SE:** *Möbelen får endast användas ihop med medföljande strömförsörjningsenhet. Barn över 8 år samt personer med nedsatta fysiska, sensoriska eller mentala färdigheter eller personer som saknar erfarenhet eller kunskap får endast använda denna möbel om de har fått handledning eller instruktioner om säker användning av möbelen och har förstått de risker det innebär. Låt inte barn leka med möbelen. Rengöring och underhåll får inte utföras av barn utan uppsikt. Koppla från strömförsörjningen vid underhåll och rengöring. Kontrollera möbelen regelbundet avseende tecken på slitage eller skador. Om det finns sådana tecken eller om möbelen har använts felaktigt eller inte fungerar, kontakta leverantören för ytterligare information. Vid användning av en omkopplare som initierar och bibehåller möbelns rörelse, avbryter möbelns rörelse eller ändrar möbelns rörelseriktning, se till att andra personer befinner sig på säkert avstånd. Placera möbelen så att risk för intrassling med andra möbler undviks.*
- FI:** *Laitetta saa käyttää vain sen mukana toimitetun virtalähteen kanssa. Yli 8-vuotiaat lapset tai fyysisiltä, sensorisilta tai henkisesti kyvyiltään rajoittuneet henkilöt tai asiaan perehtymättömät saavat käyttää tätä laitetta vain, jos he ovat saaneet opastusta tai ohjeet sen turvalliseen käyttöön ja ymmärtävät tähän liittyvät riskit. Lapset eivät saa leikkiä laitteella. Lapset eivät saa puhdistaa tai huoltaa laitetta ilman valvontaa. Katkaise virransyöttö huoltoja puhdistustöiden ajaksi. Tarkista laite säännöllisesti kulumien tai vaurioiden varalta. Jos havaitset tällaisia merkkejä tai jos laitetta on käytetty väärin tai se ei toimi, kysy lisätietoja toimittajalta. Huolehdi siitä, ettei muita henkilöitä ole läheisyydessä, kun käytät kytkintä, jolla käynnistetään tai lopetetaan huonekalun liike tai muutetaan sen suuntaa. Huolehdi, että huonekalulla ja sen säädöillä on huoneessa riittävästi tilaa.*
- PL:** *Wyrób może być używany wyłącznie z dołączonym do niego modulem zasilacza. Wyrób może być używany przez dzieci w wieku od 8 lat oraz osoby z niepełnosprawnością fizyczną, umysłową lub z deficytami sensorycznymi, bądź niedysponujące doświadczeniem i wiedzą, o ile są pod nadzorem lub zostały poinstruowane w zakresie bezpiecznego korzystania z wyrobu i rozumienia zagrożeń z tym związanych. Mebel nie służy do zabawy dzieciom. Czyszczenie i czynności konserwacyjne nie powinny być wykonywane przez dzieci pozostające bez nadzoru. Przed przystąpieniem do czyszczenia oraz konserwacji odłączyć zasilanie. Często sprawdzać wyrób pod kątem zużycia i uszkodzeń. W przypadku wykrycia oznak zużycia lub jeżeli wyrób był użytkowany w nieprawidłowy sposób bądź nie działa, skontaktować się z dostawcą w celu uzyskania szczegółowych informacji. Podczas obsługi przełącznika, który inicjuje i utrzymuje lub zatrzymuje ruch mebla, lub powoduje zmianę kierunku jego ruchu, upewnić się, że inne osoby pozostają z dala od mebla. Mebel ustawić w taki sposób, aby uniknąć ryzyka uwięźnięcia pomiędzy innymi meblami.*
- CZ:** *Zařízení musí být používáno pouze s napájecí jednotkou dodanou spolu se zařízením. Zařízení smí používat děti starší 8 let, osoby s fyzickým nebo mentálním postižením nebo s poruchami smyslového vnímání nebo osoby s nedostatkem zkušeností či znalostí, pokud jsou pod dozorem nebo pokud jsou poučeny ohledně používání zařízení osobou odpovědnou za jejich bezpečnost a chápou hrozící rizika. Děti si nesmí se zařízením hrát. Děti nesmí provádět čištění a údržbu zařízení bez dozoru. Při provádění údržby a čištění odpojte zařízení od zdroje napájení. Pravidelně kontrolujte, zda zařízení nevykazuje známky opotřebení nebo poškození. Pokud takovéto příznaky zjistíte nebo pokud bylo zařízení nesprávně používáno nebo nefunguje, obraťte se na dodavatele a požádejte o další informace. Při obsluze spínače, který spouští a udržuje pohyb nábytku, přerušuje jej nebo způsobuje změnu jeho směru, se ujistěte, že se v blízkosti nenacházejí jiné osoby. Nábytek umístěte tak, aby při obsluze nemohlo dojít k zachycení jinými kusy nábytku.*

- HU:** A készüléket csak a mellékelt tápegységgel szabad használni.
A készüléket legalább 8 éves gyermekek és csökkent fizikai, érzékelési vagy mentális képességekkel rendelkező, illetve a szükséges tapasztalattal és tudással nem rendelkező személyek is használhatják felügyelet mellett, vagy ha útmutatást kaptak a készülék biztonságos használatára vonatkozóan, és megértették a lehetséges veszélyeket.
A készülékkel nem szabad gyermekeknek játszaniuk.
A tisztítást és a felhasználói karbantartást gyermek felügyelet nélkül nem végezheti.
Karbantartás és tisztítás során kapcsolja ki az áramforrást.
Rendszeresen ellenőrizze a készüléket, hogy nem láthatók-e rajta kopás vagy sérülés jelei. Ha a jelek arra utalnak, hogy a készüléket nem megfelelően használják, vagy az nem működik, akkor további információért forduljon a szállítóhoz.
Ha a bűtor mozgását elindító, fenntartó vagy leállító, illetve a mozgás irányát megváltoztató kapcsolót használ, akkor győződjön meg róla, hogy senki nem tartózkodik a közelben.
Úgy helyezze el a bűtort, hogy az egyéb bűtorokkal együtt ne vezessen becsípődés veszélyéhez.
- NL:** Gebruik het apparaat uitsluitend met de voeding die bij het apparaat is geleverd.
Dit apparaat kan worden gebruikt door kinderen van 8 jaar en ouder en door personen met fysieke, zintuiglijke of geestelijke beperkingen of een gebrek aan kennis en ervaring, op voorwaarde dat zij begeleiding bij of aanwijzingen voor een veilig gebruik van het apparaat hebben ontvangen en begrijpen wat de gevaren zijn.
Kinderen mogen niet met het apparaat spelen.
Reiniging en onderhoud door de gebruiker mag niet zonder toezicht worden uitgevoerd door kinderen.
Koppel de voeding los voordat u van onderhouds- en reinigingswerkzaamheden uitvoert.
Controleer het apparaat regelmatig op tekenen van slijtage of beschadiging. Neem contact op met de leverancier voor meer informatie als u dergelijke tekenen opmerkt of als het apparaat verkeerd is gebruikt of niet werkt.
Let op dat er geen andere personen in de buurt zijn wanneer u een schakelaar bedient die de beweging van het meubel in gang zet en handhaaft of de beweging van het meubel beëindigt of een verandering in de bewegingsrichting van het meubel veroorzaakt.
Plaats het meubel op voldoende afstand van ander meubilair om beknellingsgevaar te voorkomen.
- SK:** Zariadenie sa smie používať iba s napájacou jednotkou dodanou spolu so zariadením.
Toto zariadenie môžu používať deti od 8 rokov, osoby so zníženými fyzickými, zmyslovými alebo duševnými schopnosťami alebo s nedostatkom skúseností a vedomostí, pokiaľ sú pod dohľadom alebo boli poučené o bezpečnom používaní zariadenia a chápu možné riziká.
Deti sa nesmú hrať so zariadením.
Čistenie a používateľskú údržbu nesmú vykonávať deti bez dozoru.
Pri vykonávaní údržby a čistení odpojte napájanie.
Zariadenie často kontrolujte, či nevykazuje známky opotrebenia alebo poškodenia. Ak sa takéto známky vyskytujú alebo ak bolo zariadenie použité nesprávne alebo nefunguje, obráťte sa na dodávateľa, ktorý vám poskytne ďalšie informácie.
Pri obsluhu spínača, ktorý aktivuje a udržiava pohyb nábytku, tento pohyb zastavuje alebo mení smer pohybu nábytku, dbajte na to, aby boli ostatné osoby v dostatočnej vzdialenosti.
Nábytok umiestnite tak, aby ste predišli nebezpečenstvu zachytenia s iným nábytkom.
- FR:** L'appareil doit uniquement être utilisé avec l'alimentation électrique fournie avec celui-ci.
Cet appareil peut être utilisé dès l'âge de 8 ans. Il peut également être utilisé par des personnes dont les capacités physiques, sensorielles ou mentales sont réduites, ou par des personnes dénuées d'expérience ou de connaissances si elles ont pu bénéficier d'une surveillance ou d'instructions d'utilisation de l'appareil en respectant toutes les précautions d'usage et si elles ont conscience des dangers inhérents à l'utilisation de l'appareil.
Assurez-vous qu'aucun enfant ne joue avec l'appareil.
Le nettoyage et l'entretien ne doivent en aucun cas être effectués par des enfants sans surveillance.
Débranchez l'alimentation lors des opérations de maintenance et de nettoyage.
Vérifiez fréquemment l'appareil pour détecter tout signe d'usure ou tout dommage. Si de tels signes apparaissent ou si l'appareil a été mal utilisé ou ne fonctionne pas, contactez le fournisseur pour plus d'informations.
Lors de l'utilisation d'un interrupteur qui déclenche et maintient le mouvement du meuble ou interrompt le mouvement du meuble ou provoque un changement de direction du mouvement du meuble, veuillez vous assurer que les autres personnes restent à distance.
Positionnez le meuble afin d'éviter tout risque de piégeage avec d'autres meubles.
- SI:** Napravo lahko uporabljate samo s priloženo napajalno enoto.
Napravo lahko uporabljajo otroci, starejši od 8 let, in osebe z omejenimi fizičnimi, čutnimi ali umskimi zmožnostmi oziroma osebe s pomanjkljivimi izkušnjami ter znanjem, če jih pri uporabi nadzoruje ali usmerja oseba, ki je odgovorna za njihovo varnost in je seznanjena s tveganji.
Otroci se ne smejo igrati z napravo.
Čiščenje in vzdrževanja naj ne opravljajo otroci, če niso pod nadzorom.
Med vzdrževanjem in čiščenjem odklopite napajanje.
Na napravi redno preverjajte morebitne znake obrabe ali poškodb. Če so na njej vidni znaki obrabe, če naprave niste pravilno uporabljali ali če ne deluje, se za dodatne informacije obrnite na dobavitelja.
Bodite pozorni, ko uporabljate stikalo, ki sproži in vzdržuje gibanje sedeža, ustavi gibanje ali povzroči spremembo smeri gibanja, da v bližini ni drugih oseb.
Namestite sedež tako, da ne more ovirati drugega drugega pohištva.
- HR:** Uređaj se upotrebljava samo s priloženom jedinicom za napajanje.
Ovaj uređaj smiju upotrebljavati djeca starosti od 8 godina nadalje i osobe smanjenih fizičkih, osjetilnih ili umnih sposobnosti ili osobe koje ne posjeduju potrebno iskustvo i znanje ako su pod nadzorom ili su im dane upute glede uporabe ovog uređaja na siguran način i ako razumiju kakve im opasnosti prijete.
Djeca se ne smiju igrati s uređajem.
Čišćenje i održavanje ne smiju obavljati djeca bez nadzora.
Odspojite napajanje prilikom održavanja i čišćenja.
Često provjeravajte ima li na uređaju znakova istrošenosti ili oštećenja. Ako takvi znakovi postoje ili ako je uređaj nepravilno korišten ili ne radi, obratite se dobavljaču za dodatne informacije.
Prilikom rukovanja prekidačem koji pokreće i održava kretanje namještaja ili prekida kretanje namještaja, ili pak mijenja smjer kretanja namještaja, udaljite druge osobe.
Postavite namještaj tako da izbjegnute opasnost od zaglavljivanja drugim namještajem.
- IT:** L'apparecchio deve essere utilizzato esclusivamente con l'alimentatore fornito assieme all'apparecchio.
Questo apparecchio può essere utilizzato da bambini di età pari o superiore a 8 anni e da persone con capacità fisiche, sensoriali o mentali ridotte o prive di esperienza e conoscenza, purché siano sorvegliate o abbiano ricevuto istruzioni relative all'uso in sicurezza dell'apparecchio e ne comprendano i rischi.
I bambini non devono giocare con l'apparecchio.
La pulizia e la manutenzione da parte dell'utente non devono essere effettuate da bambini senza la supervisione di un adulto.
Scollegare l'alimentazione durante le operazioni di manutenzione e pulizia.
Controllare frequentemente l'apparecchio per individuare segni di usura o danni. In presenza di tali segnali o se l'apparecchio è stato utilizzato in modo improprio o non funziona, contattare il fornitore per ulteriori informazioni.
Quando si aziona un interruttore che avvia e mantiene il movimento del mobile o termina il movimento del mobile o provoca un cambio di direzione del movimento del mobile, assicurarsi che altre persone siano a debita distanza.
Posizionamento del mobile per evitare rischi di intrappolamento con altri mobili.
- ES:** El aparato solo debe utilizarse con la fuente de alimentación suministrada con el propio aparato.
Este aparato puede ser utilizado por niños a partir de 8 años y por personas con capacidades físicas, sensoriales o mentales reducidas, o con falta de experiencia y conocimientos, siempre que cuenten con supervisión o hayan recibido instrucciones acerca del uso seguro del aparato y entiendan los peligros que conlleva.
Los niños no deben jugar con el aparato.
La limpieza y el mantenimiento del usuario no deben ser realizados por niños sin supervisión.
Desconecte el suministro eléctrico durante las tareas de mantenimiento y limpieza.
Examine el aparato con frecuencia en busca de signos de desgaste o daños. Si se observan signos de desgaste o daños, o si el aparato se ha utilizado incorrectamente o no funciona, póngase en contacto con el proveedor para obtener más información.
Cuando accione un interruptor que inicie y mantenga el movimiento del mueble, que finalice el movimiento del mueble o que cause un cambio en la dirección del movimiento del mueble, asegúrese de que no haya ninguna otra persona en la habitación cerca del mismo.
Colocación del mueble para evitar que se cree un peligro de atrapamiento con otros muebles.

- BA:** Uređaj treba koristiti isključivo sa priloženom jedinicom za napajanje.
Ovaj uređaj mogu upotrebljavati djeca starosne dobi od 8 godina i starija i osobe ograničenih tjelesnih, čulnih ili mentalnih sposobnosti ili nedovoljnog iskustva i znanja ako su pod nadzorom ili ako su upućeni u siguran način upotrebe uređaja te ako su razumjeli moguće opasnosti
Djeca se ne smiju igrati uređajem.
Čišćenje i održavanje koje obavlja korisnik ne smiju obavljati djeca bez nadzora.
Odsvojite napajanje prilikom održavanja i čišćenja.
Često proveravajte da li na uređaju ima znakova istrošenosti ili oštećenja. Ako primijetite takve znakove ili ako je uređaj nepravilno korišten ili ne radi, obratite se dobavljaču za više informacija.
Prilikom rukovanja prekidačem koji pokreće i održava kretanje namještaja ili prekida kretanje namještaja, ili koji mijenja smjer kretanja namještaja, udaljite druge osobe.
Postavite namještaj tako da izbjegnute opasnost od zaglavlivanja drugim namještajem.
- RS:** Uređaj može da se koristi samo uz jedinicu za napajanje koja je isporučena sa njim.
Ovaj uređaj mogu da koriste deca koja imaju najmanje 8 godina i osobe sa smanjenim fizičkim, senzornim ili mentalnim sposobnostima, osobe koje ne poseduju odgovarajuće iskustvo i znanje, ukoliko im se obezbedi nadzor ili daju uputstva za bezbedno korišćenje uređaja i ako razumeju opasnosti povezane sa njegovim korišćenjem.
Deca ne smeju da se igraju uređajem.
Deca ne smeju da obavljaju čišćenje i održavanje uređaja bez nadzora.
Isključite napajanje prilikom obavljanja održavanja i čišćenja.
Često proveravajte da li na uređaju ima znakova habanja ili oštećenja. Ako na uređaju ima takvih znakova, kao i ako je nepravilno korišćen ili ne radi, obratite se dostavljaču za više informacija.
Kada upravljate prekidačem koji pokreće i održava kretanje nameštaja ili ga prekida ili menja smer kretanja nameštaja, uverite se da su druge osobe na odgovarajućoj udaljenosti.
Postavite nameštaj tako da sprečite rizik od zaglavlivanja sa drugim nameštajem.
- UA:** Виріб можна використовувати лише з блоком живлення, який входить до комплекту.
Цей виріб можуть використовувати діти віком від 8 років, а також люди із фізичними, сенсорними чи розумовими вадами, відсутністю досвіду й знань, за умови, що таке використання відбувається під наглядом або після надання інструкцій з безпечної експлуатації виробу та роз'яснення пов'язаної з цим небезпеки.
Не дозволяйте дітям гратися з виробом.
Забороняється чищення й обслуговування виробу дітьми без нагляду дорослих.
Від'єднайте живлення, виконуючи технічне обслуговування та чищення.
Регулярно обстежуйте виріб на наявність ознак зношування чи пошкодження. У разі виявлення таких ознак, або в разі неналежної експлуатації виробу, або якщо виріб не функціонує, зверніться до виробника по докладнішу інформацію.
Застосовуючи перемикач, який ініціює та підтримує рух меблів або припиняє рух меблів, або спричиняє зміну напрямку руху меблів, переконайтеся, що інші люди перебувають на достатній відстані від меблів.
Меблі потрібно розташовувати таким чином, щоб уникнути ризику затиснення з іншими меблями.
- RO:** Aparatul trebuie utilizat numai împreună cu unitatea de încărcare furnizată
Aparatul poate fi utilizat de către copii cu vârsta de 8 ani sau mai mare, precum și de persoane cu abilități motorii, senzoriale sau mentale reduce, sau lipsă de experiență ori cunoștințe dacă li se acordă atenția și instrucțiunile necesare privind utilizarea în siguranță a aparatului, înțelegând pericolele implicate.
Copiii nu trebuie să se joace cu aparatul.
Curățarea și întreținerea la nivel de utilizator nu trebuie efectuate de către copii nesupravegheați.
Deconectați alimentarea electrică atunci când efectuați lucrări de întreținere și de curățare.
Examinați aparatul în mod frecvent pentru a depista urme de uzură sau deteriorare. Dacă există astfel de semne sau dacă aparatul a fost utilizat incorect sau nu funcționează, contactați furnizorul pentru informații suplimentare;
Atunci când este în uz un comutator ce inițiază sau menține deplasarea mobilierului, oprește deplasarea mobilierului sau provoacă o schimbare în direcție de deplasare a acestuia, asigurați-vă că persoanele din jur se află la o distanță sigură.
Amplasarea mobilierului pentru a evita riscul de prindere cu alte piese de mobilier.
- BG:** Уредът трябва да се използва само със захранващия модул, предоставен с уреда.
Този уред може да се използва от деца на възраст над 8 години, лица с намалени физически, сетивни или умствени способности или липса на опит и познания, ако им бъде осигурен надзор или инструктаж по отношение на използването на уреда по безопасен начин и ако те разбират свързаните с него опасности.
Деца не бива да играят с уреда.
Почистването и поддръжката от потребителя не трябва да се извършват от деца без надзор.
Прекъснете захранването, когато извършвате техническа поддръжка и почистване.
Проверявайте уреда често за признаци на износване или повреда. Ако има такива признаци или ако уредът е използван неправилно или не работи, се свържете с доставчика за повече информация.
Когато работите с превключвател, който стартира и поддържа движението на мебелта, прекратява движението на мебелта или води до промяна на посоката на движение на мебелта, се уверете, че страничните лица стоят встрани.
Поставяне на мебелта, за да се избегне създаването на опасност от заклещване с други мебели.
- GR:** Η συσκευή πρέπει να χρησιμοποιείται μόνο με την μονάδα τροφοδοσίας που παρέχεται με τη συσκευή.
Αυτή η συσκευή μπορεί να χρησιμοποιηθεί από παιδιά ηλικίας 8 ετών και άνω και από άτομα με μειωμένες φυσικές, αισθητήριες ή πνευματικές ικανότητες ή έλλειψη εμπειρίας και γνώσης, εφόσον βρίσκονται υπό επίτηρηση ή καθοδήγηση ως προς τη χρήση της συσκευής με ασφαλής τρόπο και έχουν κατανοήσει τους εμπλεκόμενους κινδύνους.
Τα παιδιά δεν πρέπει να παίζουν με τη συσκευή.
Οι εργασίες καθαρισμού και συντήρησης δεν πρέπει να εκτελούνται από παιδιά χωρίς επίτηρηση.
Αποσυνδέετε την παροχή ρεύματος όταν εκτελείτε εργασίες συντήρησης και καθαρισμού.
Ελέγχετε τη συσκευή συχνά για τυχόν ενδείξεις φθοράς ή ζημιάς. Εάν υπάρξουν ενδείξεις φθοράς ή ζημιάς ή εάν η συσκευή δεν έχει χρησιμοποιηθεί ουσιά ή δεν λειτουργεί, επικοινωνήστε με τον προμηθευτή για περαιτέρω πληροφορίες.
Κατά τον χειρισμό του διακόπτη που εκκινεί, κινεί, τερματίζει και αλλάζει την κατεύθυνση κίνησης του επίπλου, βεβαιωθείτε ότι δεν βρίσκονται κοντά άλλα άτομα.
Τοποθετήστε το έπιπλο ώστε να αποφύγετε τον κίνδυνο παγίδευσης με άλλα έπιπλα.
- PT:** O aparelho só deve ser utilizado com a fonte de alimentação fornecida.
Este aparelho pode ser utilizado por crianças a partir dos 8 anos e por pessoas com capacidades físicas, sensoriais ou mentais reduzidas ou com falta de experiência e conhecimentos, desde que compreendam os perigos envolvidos e sejam supervisionadas ou instruídas relativamente à utilização segura do aparelho.
As crianças não podem brincar com o aparelho.
A limpeza e manutenção não podem ser realizadas por crianças sem supervisão.
Desligue a fonte de alimentação antes de realizar trabalhos de manutenção e limpeza.
Verifique o aparelho frequentemente quanto a sinais de desgaste ou danos. Se existirem tais sinais ou se o aparelho tiver sido utilizado incorretamente, ou não funcionar de todo, contacte o fornecedor para obter mais informação.
Ao operar o interruptor que inicia, mantém ou interrompe a movimentação do sofá, ou altera a sua direção, certifique-se de que outras pessoas presentes se mantêm afastadas.
Posicione o sofá de forma a evitar que fique entalado entre outras peças de mobiliário.
- RU:** Устройство можно использовать только с комплектным блоком питания.
Дети старше 8 лет, люди с ограниченными физическими, сенсорными или умственными возможностями, а также люди без достаточного опыта и знаний могут использовать устройство под присмотром лиц, отвечающих за их безопасность, или после ознакомления с правилами эксплуатации изделия и связанными с ним опасностями.
Не разрешайте детям играть с устройством.
Очистка и обслуживание устройства детьми без присмотра взрослых запрещена.
При выполнении технического обслуживания и очистки отсоедините источник питания.
Регулярно проверяйте устройство на наличие признаков износа или повреждений. При наличии таких признаков или в случае неправильного использования или неисправной работы прибора обратитесь за дополнительной информацией к поставщику.
При управлении переключателем, который запускает и поддерживает движение мебели, прекращает движение мебели или меняет направление ее движения, убедитесь, что другие люди находятся на безопасном расстоянии.
При размещении мебели необходимо предусмотреть опасность защемления другой мебелью.

TR: Cihaz sadece cihazla birlikte verilen güç kaynağı ünitesi ile birlikte kullanılmalıdır.
Bu cihaz 8 yaş ve üzeri çocuklar, fiziksel, duyuusal veya mental kapasitesi sınırlı kişiler veya bilgi ve deneyim eksikliği olan kişiler tarafından, yalnızca cihazın güvenli kullanımı ile ilgili gözetim veya yönlendirme altında ve ilgili riskleri anlıyorlarsa kullanılabilir.
Çocuklar cihazla oynamamalıdır.
Temizlik ve kullanıcı bakımı, gözetim altında olmayan çocuklar tarafından yapılmamalıdır.
Bakım ve temizlik yaparken elektrik bağlantısını kesiniz.
Cihazda aşınma veya hasar belirtileri olup olmadığını sık sık kontrol edin. Bu tür işaretler varsa veya cihaz yanlış kullanılmışsa veya çalışmıyorsa, daha fazla bilgi için tedarikçi ile iletişime geçin.
Mobilyanın hareketini başlatan ve sürdüren ya da mobilyaların hareketini sona erdiren ya da mobilyaların hareket yönünde değişikliğe neden olan bir anahtar kullanırken, diğer kişilerin uzaklaştığından emin olun.
Diğer mobilyalarla sıkışma tehlikesi oluşturmamak için mobilyanın yerleştirilmesi.

CN: 该装置只能使用原配电源。
年满 8 岁的儿童以及残障、智障、感官能力有缺陷、缺少经验和相关知识的个人可以使用本装置，但条件是采用安全方式监督或指导其使用本装置，并且其了解相关危险。
儿童不得玩耍此装置。
儿童不得在无人监督的情况下进行清洁与维护。
进行维护和清洁时断开电源；
定期检查设备是否有磨损或损坏迹象。如果发现此类迹象，或是设备使用不当或无法正常工作，请与供应商联系以了解更多信息；
在操控开关让家具开始移动、保持移动状态、停止移动、改变移动方向时，附近不得有任何人员。
妥当放置家具，避免与其他家具卡在一起。

AR هذا الجهاز مخصص للاستخدام مع وحدة الطاقة المتوفرة فقط .
لا يمكن استخدام هذا الجهاز إلا من قبل الأطفال الذين تبلغ أعمارهم بين 8 ت وما فوق والأشخاص الذين يعانون من ضعف القدرات البدنية أو الحسية أو العقلية أو نقص الخبرة والمعرفة إذا تم منحهم الإشراف أو التعليمات المتعلقة باستخدام الجهاز بطريقة آمنة وفهم المخاطر التي تنطوي عليه .
لا ينبغي للأطفال اللعب بالجهاز .
لا ينبغي أن يقوم الأطفال بإجراء التنظيف وصيانة المستخدم دون رقابة .
يرجى الاتصال بالموارد للحصول على مزيد من المعلومات .
أحرص على تغيير اتجاه حركة الأثاث، والتأكد من بقاء الأشخاص الآخرين بعيداً .
عند وضع الأثاث، يرجى الحرص على تجنب خلق مخاطر انجاس مع أثاث آخر .





Box 1/1:

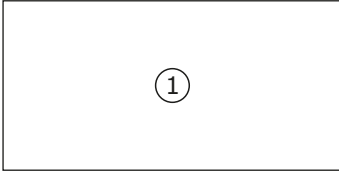

800x1900x180 mm

900x2000x180 mm

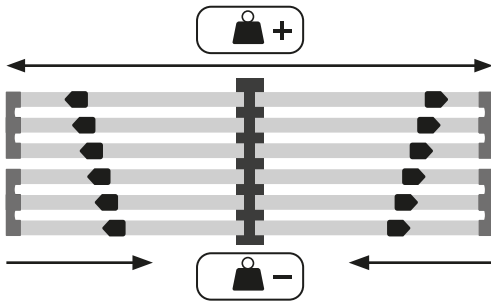
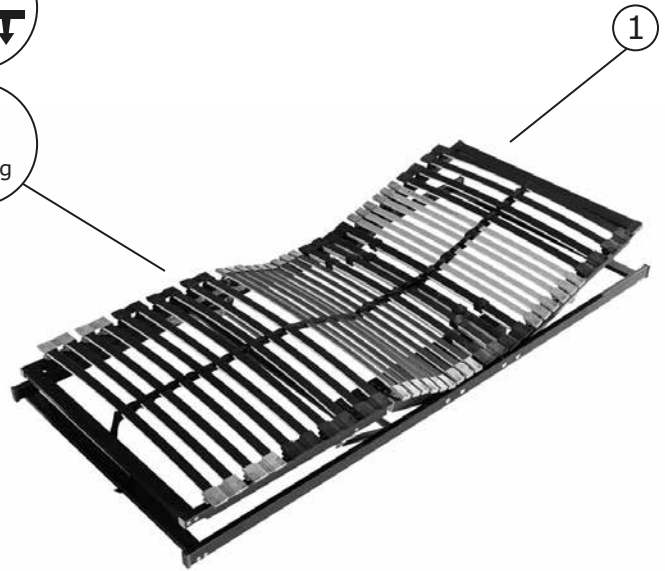

A x 1

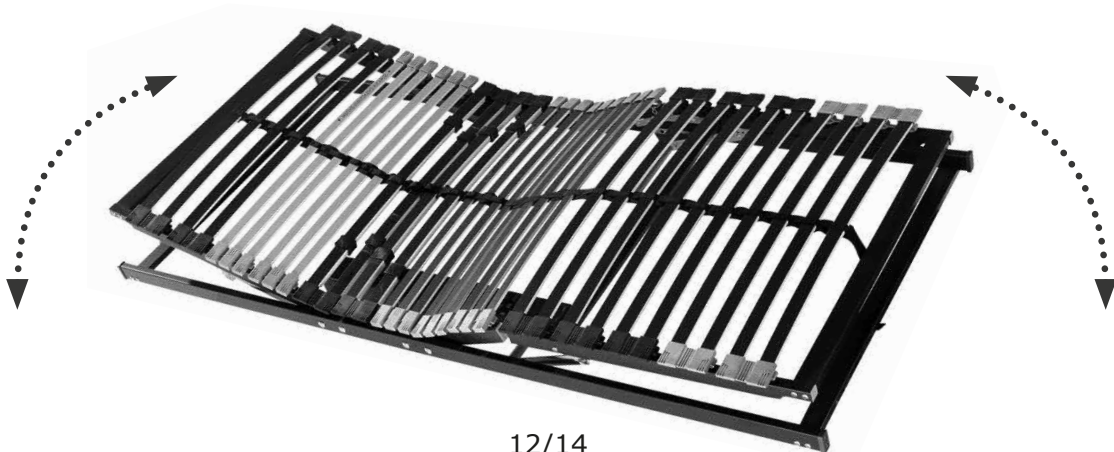
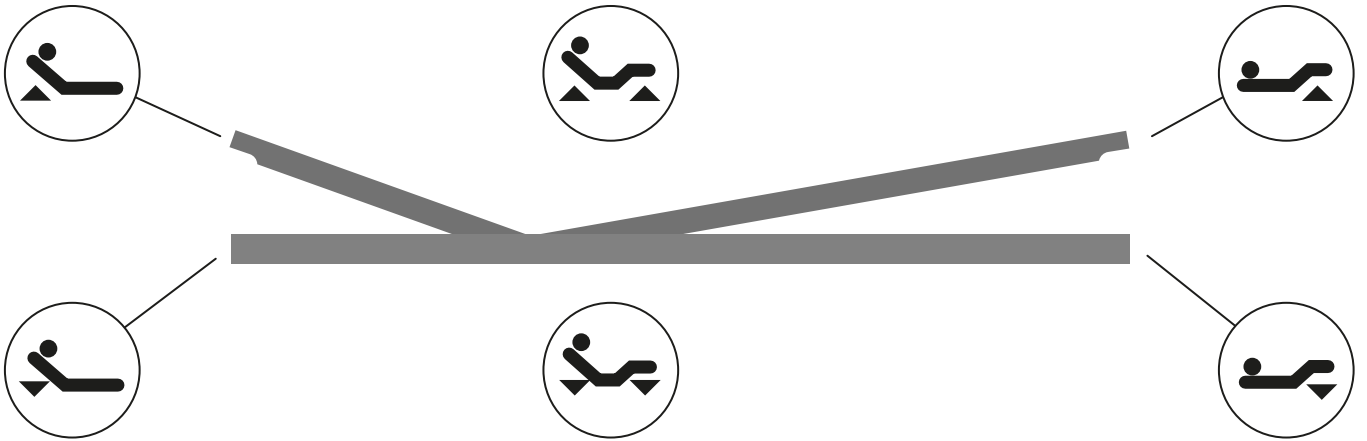
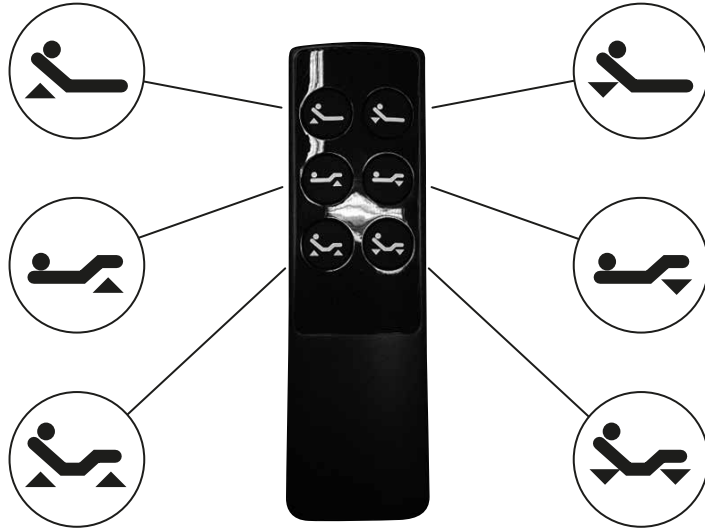
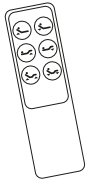

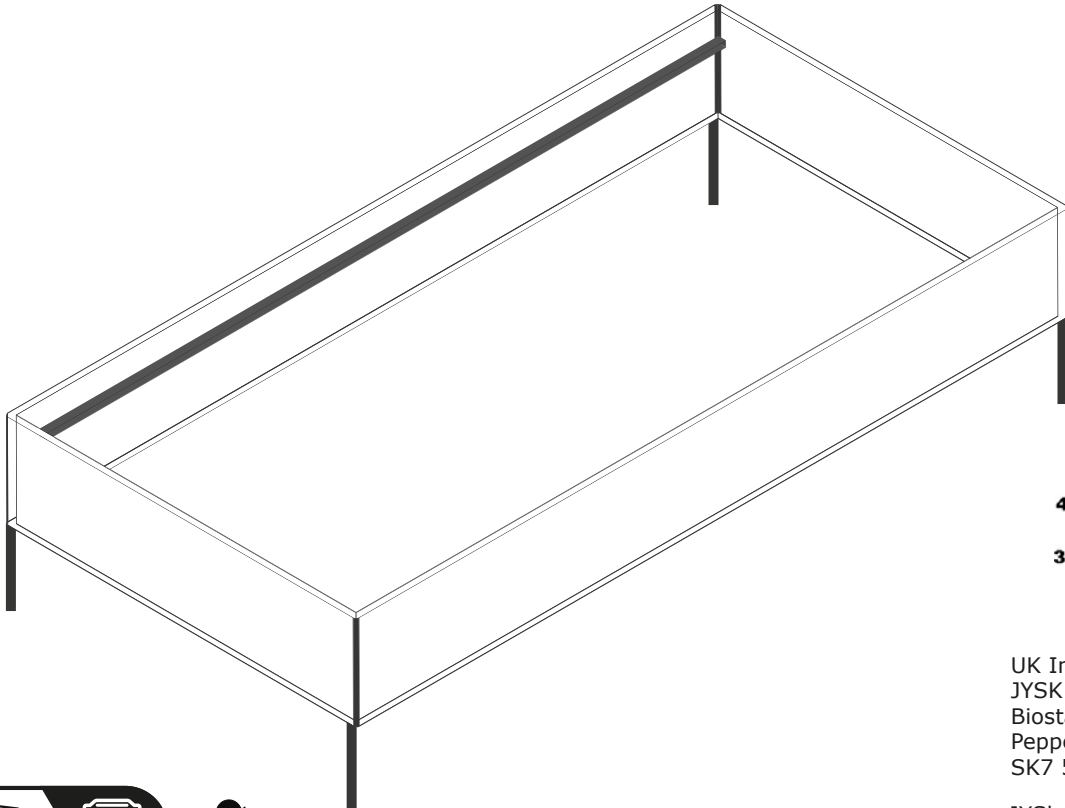

مستورد من طرف
JYSK المغرب 49
زنقة أحمد بركات
الطابق الأرضي رقم 3
المعاريف، الدار
البيضاء (المغرب)

UK Importer
JYSK Ltd.
Biostat House
Pepper Road
SK7 5BW

JYSK a/s
Soedalsparken 18
DK-8220 Brabrand
+4589397500
JYSK.com



