

KJELLER

74100001
3789001

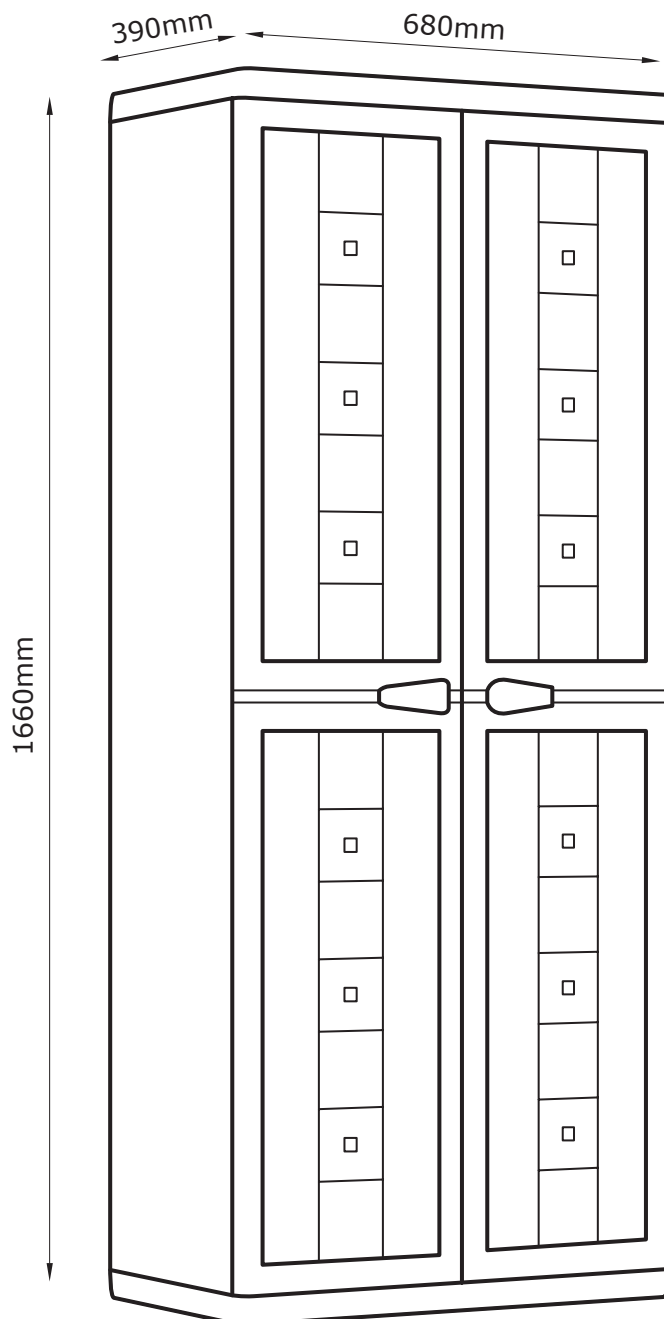

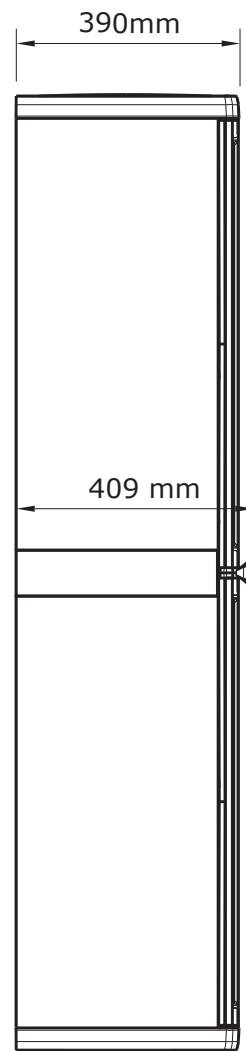

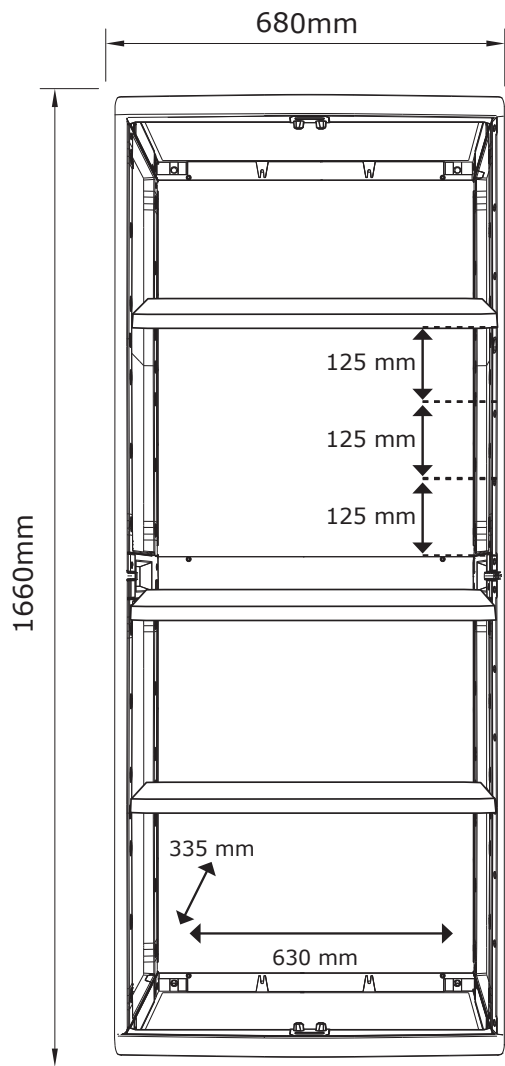
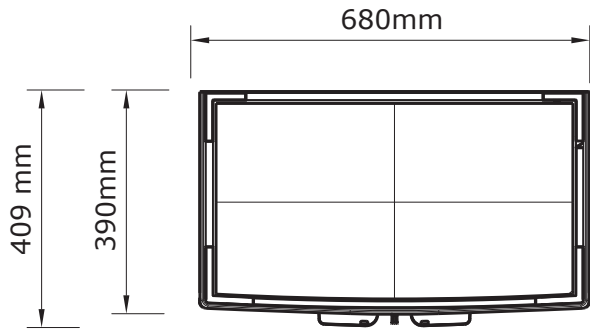
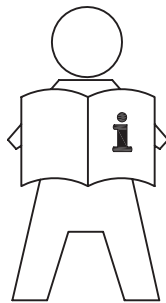

- GB: IMPORTANT INFORMATION!**
Please read the entire manual carefully before starting to assemble and/or using this product. Follow the manual thoroughly and keep it for further reference.
- DK: VIGTIG INFORMATION!**
Læs hele manualen grundigt igennem før samling og/eller brug af dette produkt. Følg manualen nøje, og opbevar den til senere brug.
- DE: WICHTIGE INFORMATIONEN!**
Bitte lesen Sie die gesamte Anleitung sorgfältig durch, bevor Sie mit der Montage und/oder Verwendung dieses Produkts beginnen. Befolgen Sie die Anleitung genau und bewahren Sie diese für den späteren Gebrauch auf.
- NO: VIKTIG INFORMASJON!**
Les hele bruksanvisningen nøye før du begynner å montere og/eller bruke dette produktet. Følg bruksanvisningen nøye, og ta vare på den for fremtidig bruk.
- SE: VIKTIG INFORMATION!**
Läs bruksanvisningen i sin helhet innan du börjar att montera och/eller använda produkten. Följ bruksanvisningen noggrant och spara den för framtida referens.
- FI: TÄRKEITÄ TIETOJA**
Lue käyttöohjeet kokonaan ennen tämän tuotteen kokoamista ja/tai käyttöä. Noudata käyttöohjeita tarkasti ja säilytä ne myöhempää tarvetta varten.
- PL: WAŻNE INFORMACJE.**
Przed użyciem produktu należy dokładnie zapoznać się ze wskazówkami bezpieczeństwa. Należy zapoznać się z instrukcją obsługi i zachować ją do użytku w przyszłości.
- CZ: DŮLEŽITÉ INFORMACE!**
Před sestavením nebo použitím výrobku si pečlivě přečtěte celý návod. Dodržujte důsledně uvedené pokyny a návod uschovejte, aby byl k dispozici v případě potřeby.
- HU: FONTOS INFORMÁCIÓ**
A termék összeszerelésének vagy használatának megkezdése előtt figyelmesen olvassa el a teljes útmutatót. Őrizze meg az útmutatót, és gondosan tartsa be a benne foglaltakat.
- NL: BELANGRIJKE INFORMATIE!**
Lees de volledige handleiding zorgvuldig door voordat u dit product monteert en/of gebruikt. Volg de handleiding zorgvuldig en bewaar deze voor toekomstig gebruik.
- SK: DŔLEŽITÉ INFORMÁCIE!**
Predtým ako začnete s montážou a/alebo používaním tohto produktu si pozorne prečítajte celý návod. Návod dôsledne dodržiavajte a ponechajte si ho pre použitie v budúcnosti.
- FR: INFORMATIONS IMPORTANTES**
Veuillez lire attentivement l'ensemble du manuel avant de commencer à monter et/ou utiliser ce produit. Suivez rigoureusement le manuel et conservez-le pour toute consultation ultérieure.
- SI: POMEMBNE INFORMACIJE!**
Pred montažo/uporabo izdelka pozorno preberite ta navodila za uporabo. Upošteвайте navodila in jih shranite, saj jih boste morda še potrebovali.
- HR: VAŽNE OBAVIJESTI!**
Molimo Vas pažljivo pročitajte upute za uporabu prije sastavljanja i/ili korištenja ovog proizvoda. Strogo se pridržavajte uputa i sačuvajte ih za buduće potrebe.
- IT: INFORMAZIONI IMPORTANTI!**
Si prega di leggere attentamente l'intero manuale prima di cominciare a montare e/o a utilizzare questo prodotto. Seguire rigorosamente le istruzioni di questo manuale e conservarlo per una successiva consultazione.
- ES: INFORMACIÓN IMPORTANTE**
Leer con atención todo el manual antes de comenzar a ensamblar/usar este producto. Seguir a conciencia las instrucciones del manual y conservarlo para futuras consultas.
- BA: VAŽNE INFORMACIJE!**
Prije sklapanja i/ili korištenja ovog proizvoda, pažljivo pročitajte cijeli priručnik. Pažljivo se pridržavajte uputstava u priručniku i sačuvajte ga za buduću upotrebu.
- RS: VAŽNE INFORMACIJE!**
Pažljivo pročitajte kompletan priručnik pre nego što počnete da sklapate i/ili koristite ovaj proizvod. Detaljno sledite priručnik i sačuvajte ga za kasniju upotrebu.
- UA: ВАЖЛИВА ІНФОРМАЦІЯ.**
Уважно прочитайте весь посібник, перш ніж збирати та/чи використовувати цей продукт. Виконайте всі інструкції цього посібника та збережіть його для подальшого використання.
- RO: INFORMAȚII IMPORTANTE**
Citiți cu atenție întregul manual înainte de a începe să montați și/sau să utilizați acest produs. Urmați îndeaproape instrucțiunile din manual și păstrați-l pentru consultare ulterioară.
- BG: ВАЖНА ИНФОРМАЦИЯ!**
Моля, прочетете цялото ръководство внимателно, преди да започнете да сглобявате и/или използвате този продукт. Следвайте стриктно ръководството и го пазете за бъдещи справки.
- GR: ΣΗΜΑΝΤΙΚΕΣ ΠΛΗΡΟΦΟΡΙΕΣ!**
Διαβάστε προσεκτικά ολόκληρο το εγχειρίδιο πριν από τη συναρμολόγηση ή/και τη χρήση του προϊόντος. Ακολουθήστε προσεκτικά τις οδηγίες του εγχειριδίου και κρατήστε τις για μελλοντική αναφορά.
- PT: INFORMAÇÕES IMPORTANTES!**
Queira ler este manual inteiro e com atenção antes de começar a montar e/ou usar este produto. Siga as instruções de forma cuidadosa e guarde-as para referência futura.
- RU: ВАЖНАЯ ИНФОРМАЦИЯ!**
Внимательно и полностью прочитайте это руководство, прежде чем приступать к сборке или использованию этого изделия. Следуйте всем инструкциям этого руководства и сохраните его на будущее для справки.
- TR: ÖNEMLİ BİLGİLER!**
Bu ürünün montaj n yapmaya başlamadan ve/veya ürünü kullanmadan önce lütfen k lavuzun tamam n dikkatlice okuyun. K lavuzu ad m ad m izleyin ve daha sonra başvurmak üzere saklay n.
- CN: 重要信息!**
组装和/或使用本产品之前请通读该手册。请严格遵循手册说明, 保留手册供日后参考。

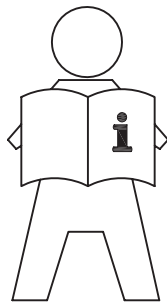
**GB: IMPORTANT INFORMATION!**

Cabinet 100% polypropylene

Damage caused by incorrect storage of the product, or of the materials contained in the product, resulting in warping of the structure invalidates the manufacturer's guarantee.

The manufacturer is not responsible for damage caused by objects placed in the product.

The product should be positioned on a flat surface.

Not suitable for storing products subject to damage caused by variations in ambient temperature.

Do not store hot objects in the product, such as welding lamps, irons, etc.

Not suitable for storing flammable or corrosive substances.

Not suitable for storing foods.

Do not cut or perforate the product.

You are recommended to close and lock the doors with a padlock (not included).

A padlock can help prevent possible wind damage.

Working temperature: from -5°C to +40°C.

Wash the product with mild detergent to avoid damaging the plastic surfaces. Do not use stiff brushes or abrasive detergents.

The product is not a toy. Keep out of reach of children.

Important: danger of suffocation.

Do not shut animals inside the product.

After installation, dispose of the packaging in accordance with current legislation.

At the end of its useful life, dispose of the product in accordance with current legislation.

Keep the instructions.

DK: VIGTIG INFORMATION!

Skab 100% polypropylene

Opbevar denne brugsanvisning i nærheden af produktet for senere reference.

Fabrikanten er ikke ansvarlig for skader på genstande, som er placeret indenfor produktet.

Der anbefales at placere produktet på en plan overflade.

Ikke egnet til opbevaring af produkter, som udsættes for slid, forårsaget af ændringer i rumtemperaturen.

Varme genstande, såsom lamper til svejsning, strygejern eller lig., må ikke opbevares indenfor produktet.

Ikke egnet til opbevaring af brændbare eller ætsende stoffer.

Ikke egnet til opbevaring af fødevarer.

Skær ikke eller bor ikke i varen, medmindre andet er angivet.

Det anbefales at lukke og spærre dørene med en hængelås (følger ikke med). Tilstedeværelsen af en hængelås kan forhindre eventuelle stormskader.

Driftstemperatur: Mellem -5 ° C og +40 ° C.

Vask produktet med et mildt rengøringsmiddel for at forhindre skader til plastoverfladerne. Brug ikke hårde børster eller slibemidler.

Dette produkt er ikke noget legetøj: Bør holdes væk fra børn under brug og installation. Advarsel: Kvælningsfare.

Der må ikke lukkes dyr inde i produktet.

Efter fuldført installation bør emballagen bortskaffes i henhold til gældende lovgivning.

Ved slutningen af produktets levetid bør produktet bortskaffes i henhold til gældende lovgivning.

DE: WICHTIGE INFORMATIONEN!

Schäden durch falsche Lagerbedingungen des Produkts oder durch falsche Lagerbedingungen der Materialien im Produkt, die den Korpus verformen, führen zum Erlöschen der Herstellergarantie.

Der Hersteller haftet nicht für Schäden an Gegenständen, die im Produkt aufbewahrt werden.

Es wird empfohlen, das Produkt auf einer ebenen Fläche aufzustellen.

Nicht geeignet für die Aufbewahrung von Produkten, die bei Änderung der Raumtemperatur verschleifen.

Bewahren Sie im Produkt keine heißen Gegenstände, wie beispielsweise Lötlampen, Bügeleisen, usw. auf.

Nicht geeignet für die Aufbewahrung von brennbaren oder korrosiven Stoffen.

Nicht geeignet für die Aufbewahrung von Lebensmitteln.

Das Produkt nicht einschneiden oder durchstoßen.

Es wird geraten, die Türen zu schließen und mit einem Vorhängeschloss zu verriegeln (nicht im Lieferumfang enthalten).

Mit dem Vorhängeschloss können durch Wind verursachte Schäden verhindert werden.

Betriebstemperatur: -5°C bis +40°C.

Waschen Sie das Produkt mit einer nicht aggressiven Reinigungslösung, um die Kunststoffoberfläche nicht zu beschädigen. Verwenden Sie keine harten Bürsten oder scheuernden Reinigungsmittel.

Das Produkt ist kein Spielzeug: halten Sie es fern von Kindern. Achtung: Erstickungsgefahr.

Schließen Sie keine Tiere im Produkt ein.

Entsorgen Sie die Verpackung nach der Montage vorschriftsmäßig.

Am Lebensende des Produkts: entsorgen Sie das Produkt vorschriftsmäßig.

Die Bedienungsanleitung sorgfältig aufbewahren.

NO: VIKTIG INFORMASJON!

Skap 100% polypropylen

Ta vare på denne bruksanvisningen i nærheten av produktet for fremtidig bruk .

Produsenten er ikke ansvarlig for skade på elementer som er lagret inne i produktet.

Det anbefales å plassere produktet på et flatt underlag.

Ikke egnet for konservering av produkter som er utsatt for slitasje på grunn av endringer i omgivelsestemperaturen.

Ikke oppbevar produkter med varme gjenstander, som for eksempel lamper for lodding, strykejern, etc.

Ikke egnet for lagring av brennbare eller etsende stoffer.

Ikke egnet for lagring av mat.

Ikke kutt eller stikk hull på produktet med mindre annet er angitt.

Det anbefales å lukke og låse dørene med hengelås (ikke inkludert). Tilstedeværelsen av hengelåsen kan bidra til å forhindre eventuell vindskade.

Driftstemperatur: fra -5°C til +40°C.

Vask produktet med et mildt vaskemiddel for ikke å forårsake skade på plastoverflater. Ikke bruk harde børster eller slipende rengjøringsmidler.

Produktet er ikke et leketøy: holde barn langt borte under bruk og installasjon. Advarsel: kvelningsfare.

Steng ikke dyr inne i produktet.

Kast emballasjen i henhold til gjeldende lovgivning etter installasjonen.

Ved slutten av produktets levetid: avhendes i henhold til gjeldende lovgivning.

SE: VIKTIG INFORMATION!

Skåp 100% polypropylen

Behåll denna bruksanvisning i närheten av produkten för framtida hänvisning.

Tillverkaren ansvarar inte för skador på objekt som förvaras inom produkten.

Det är rekommenderat att placera produkten på en plan yta.

Ej lämplig för förvaring av produkter som utsätts för slitage vid temperaturförändringar i omgivningen.

Förvara inte heta föremål inom produkten, till exempel svetslampor, strykjärn, etc.

Ej lämplig för förvaring av brandfarliga eller frätande ämnen.

Ej lämplig för förvaring av matvaror.

Skär inte i eller gör hål på produkten om ej angivet.

Det är rekommenderat att stänga och låsa dörrarna med ett hänglås (ingår ej). Hänglåset kan bidra till att förhindra eventuella skador orsakade av vindar.

Arbetsstemperatur: från -5 °C till +40 °C.

Rengör produkten med ett mildt rengöringsmedel för att inte orsaka skada på plastytor. Använd inte hårda borstar eller slipande rengöringsmedel.

Produkten är ingen leksak: håll utom räckhåll barn under användning och installation. Varning: kvävningsrisk.

Stäng inte in djur i produkten.

Efter avslutad installation, kassera emballaget i enlighet med gällande lagstiftning.

Vid slutet av produktens livslängd: kassera produkten i enlighet med gällande lagstiftning.

FI: TÄRKEITÄ TIETOJA

Kaappi 100% polypropyleeni

Säilytä käyttöohje tuotteen läheisyydessä mahdollista tulevaa tarvetta varten.

Valmistaja ei vastaa tuotteen sisällä säilytettävälle esineille aiheutuneista vahingoista.

On suositeltavaa sijoittaa tuote tasaiselle pinnalle.

Ei sovellu ympäristön lämpötilan vaihtelulle alttiiden tuotteiden säilyttämiseen.

Älä säilytä tuotteen sisällä lämmönlähteitä, kuten hitsauslaitteita, silitysrautaa jne.

Ei sovellu palavien tai syövyttävien aineiden säilyttämiseen.

Ei sovellu elintarvikkeiden säilyttämiseen.

Älä leikkaa tai lävistä tuotetta, ellei käyttöohjeessa toisin mainita.

On suositeltavaa sulkea ja lukita ovet lukolla (ei sisälly pakkaukseen). Lukko saattaa ehkäistä mahdollisia tuulen aiheuttamia vahinkoja.

Käyttölämpötila: -5 °C - +40 °C.

Pese tuote miedolla pesuaineliuksella, joka ei vahingoita muovipintoja. Älä käytä kovia harjoja tai hankaavia pesuaineita.

Tuote ei ole leikkikalu: pidettävä poissa lasten ulottuvilta asennuksen tai käytön aikana. Varoitus: tukehtumisvaara.

Älä sulje eläimiä tuotteen sisälle.

Asennuksen jälkeen hävitä pakkausmateriaalit voimassa olevan lainsäädännön mukaisesti.

Tuotteen elinkaaren lopussa: hävitettävä voimassaolevan lainsäädännön mukaisesti.

PL: WAŻNE INFORMACJE.

Szafka 100% polipropylen

Producent nie jest odpowiedzialny za szkody powstałe na przedmiotach przechowywanych wewnątrz produktu. Zaleca się ustawienie produktu na płaskiej powierzchni.

Nie nadaje się do produktów psujących się w temperaturze pokojowej.

Nie przechowywać wewnątrz produktu gorących przedmiotów, takich jak lampy spawalnicze, żelazka, itp.

Nie nadaje się do przechowywania substancji łatwopalnych lub korozyjnych.

Nie nadaje się do przechowywania żywności.

Nie nacinać lub przewiercać produktu.

Zaleca się zamknięcie i zablokowanie drzwi szafy przy pomocy kłódki (niezawartej w dostawie).

Obecność kłódki może pomóc w zapobieganiu szkodom powstałym na skutek wiatru.

Temperatura robocza: od -5°C do +40°C.

Produkt należy myć nieagresywnymi środkami czystości, aby nie spowodować uszkodzenia plastikowych powierzchni. Nie używać twardych szczotek lub środków ściernych.

Produkt ten nie jest zabawką: trzymać poza zasięgiem dzieci. Uwaga: ryzyko uduszenia.

Nie zamykać zwierząt we wnętrzu szafy.

Po zakończeniu instalacji, utylizować opakowanie zgodnie z obowiązującymi przepisami.

Po zakończeniu okresu eksploatacyjnego: utylizować produkt zgodnie z obowiązującymi przepisami.

Przechowywać instrukcję obsługi.

CZ: DŮLEŽITÉ INFORMACE!

Skříňka 100% polypropylen

Výrobce neodpovídá za škody způsobené na předmětech uložených ve skříni.

Doporučujeme umístit skříň na rovný povrch.

Nevhodné k uskladnění produktů podléhajících při změnách teploty okolního prostředí zkáze.

Neukládejte do skříně teplé předměty jako např. lampy ke svařování, žehličky apod.

Nevhodné k uložení hořlavých látek nebo žiravin.

Nevhodné k uchovávání potravin.

Skříň neleptejte ani neperforujte.

Doporučujeme zavírat dveře na zámek (není součástí dodávky).

Zámek může pomoci předejít případným škodám způsobeným větrem.

Provozní teplota: od -5 °C do +40 °C.

Skříň omývejte neagresivním čistícím roztokem, abyste nepoškodili plastový povrch. Nepoužívejte tvrdé kartáče ani brusné čistící prostředky.

Skříň není hračka: ponechávejte ji mimo dosah dětí. Pozor: nebezpečí zadušení.

Neuzavírejte do skříně zvířata.

Při ukončení montáže zlikvidujte obalový materiál dle platných předpisů.

Při ukončení životnosti skříně: zlikvidujte výrobek dle platných předpisů.

Uschovejte tento návod k použití.

HU: FONTOS INFORMÁCIÓ

Szekrény 100% polipropilén

Őrizze meg a használati útmutatót a termék közelében a jövőbeli információszerezés céljából.

A gyártó nem vállal felelősséget a termék belsejében tárolt tárgyak által okozott károkért.

Célszerű a terméket egy sima felületre helyezni.

Nem alkalmas olyan termékek tárolására, amelyek a környezet hőmérsékletének a változásával elhasználódnak.

Ne tároljon a termék belsejében olyan meleg tárgyakat, mint például forrasztáshoz szükséges lámpák, vasaló, stb.

Nem alkalmas gyúlékony, vagy maró hatású anyagok tárolására.

Nem alkalmas élelmiszerek tárolására.

Ne vágja vagy fúrja át a terméket az erre nem kijelölt helyeken.

Célszerű az ajtókat becsukni és egy lakattal lezárni (a lakat nem tartozéka a csomagnak). A lakat használatával megelőzheti az esetleges szél okozta károkat.

Használati hőmérséklet: -5°C és +40°C fok.

Gyenge tisztító oldattal mossa le a terméket, hogy ne tegyen kárt a műanyag felületekben. Ne használjon kemény keféket vagy súrolószert.

A termék nem játékszer: tartsa távol a gyermekektől a használat és az összeszerelés folyamán. Figyelmeztetés: fulladást okozhat.

Ne zárjon állatokat a termék belsejébe!

Az összeszerelés után a csomagolóanyagokat a hatályban lévő jogszabályok szerint semmisítse meg!

A terméket az élettartama után a hatályban lévő jogszabályok szerint semmisítse meg!

NL: BELANGRIJKE INFORMATIE!

Kast 100% polypropyleene

De producent is niet aansprakelijk voor schade veroorzaakt aan voorwerpen die in het product zijn opgeborgen. Men adviseert om het product op een vlak oppervlak te plaatsen.

Niet geschikt voor het bewaren van producten die onderhevig zijn aan slijtage veroorzaakt door variaties van de omgevingstemperatuur.

Geen warme voorwerpen zoals bijvoorbeeld laslampen, strijkijzers enz. in het product bewaren,

Niet geschikt voor het bewaren van ontvlambare of corroderende stoffen.

Niet geschikt voor het bewaren van levensmiddelen.

Niet in het product snijden of boren.

Men adviseert om de deuren met een hangslot (niet bijgeleverd) te sluiten en te vergrendelen.

De aanwezigheid van het hangslot kan helpen om eventuele schade veroorzaakt door wind te voorkomen.

Bedrijfstemperatuur: van -5°C tot +40°C.

Reinig het product met een niet-agressieve reinigingsoplossing om schade aan de plastic oppervlakken te voorkomen. Gebruik geen harde borstels of schurende reinigingsmiddelen.

Het product is geen speelgoed: uit de buurt van kinderen houden. Opgelet: verstikkingsgevaar.

Geen dieren in het product opsluiten.

Na montage de verpakking volgens de geldende voorschriften verwerken.

Aan het einde van de levensduur van het product: het product volgens de geldende voorschriften verwerken.

Bewaar de handleiding.

SK: DÔLEŽITÉ INFORMÁCIE!

Vitrína 100% polypropylén

Tento návod na použitie uschovávajte v blízkosti výrobku pre neskoršie použitie.

Výrobca nie je zodpovedný za škody na veciach uložených vo vnútri výrobku.

Odporúčame postaviť výrobok na rovný povrch.

Nevhodné pre skladovanie výrobkov podliehajúcich opotrebovaniu v dôsledku zmien teploty prostredia.

Vo vnútri výrobku neskladujte horúce predmety, ako sú spájkovacie lampy, žehličky, atď.

Nie je vhodný pre skladovanie horľavých alebo žieravých látok.

Nie je vhodný pre skladovanie potravín.

Výrobok nerežte ani doňho nerobte otvory na iných miestach, ako sú vyznačené.

Odporúča sa dvere zavrieť a uzamknúť visacou zámkou (nie je súčasťou balenia). Prítomnosť zámky pomôže zabrániť prípadnému poškodeniu vetrom.

Prevádzková teplota: od -5 °C do +40 °C.

Výrobok umývajte slabým roztokom čistiaceho prostriedku, aby nedošlo k poškodeniu plastových povrchov. Nepoužívajte tvrdé kefy alebo abrazívne čistiace prostriedky.

Výrobok nie je hračka: počas používania a inštalácie držte mimo dosahu detí Varovanie: nebezpečenstvo udusenía.

Dovnútra výrobku nezatvárajte zvieratá.

Po inštalácii zlikvidujte obal v súlade s platnou legislatívou.

Na konci životnosti výrobku: vykonajte jeho likvidáciu v súlade s platnou legislatívou.

FR: INFORMATIONS IMPORTANTES

Armoire 100% polypropylène

Le producteur n'est pas responsable des dommages causés aux objets rangés à l'intérieur du produit.

Il est conseillé de placer le produit sur une surface plane.

Pas adapté pour la conservation de produits sensibles aux variations de la température ambiante.

Ne pas conserver à l'intérieur des objets chauds, comme, par exemple, des lampes à souder, fers à repasser etc.

Pas adapté pour la conservation de substances inflammables ou corrosives.

Pas adapté pour conserver des aliments.

Ne pas couper ou percer le produit.

Il est recommandé de fermer et bloquer les portes à l'aide d'un cadenas (non inclus).

La présence d'un cadenas peut aider à éviter les éventuels dommages provoqués par le vent.

Température de service: de -5°C à +40°C

Laver le produit avec une solution détergente non agressive, pour ne pas endommager les surfaces plastiques. Ne pas utiliser de brosses dures ou de détergents abrasifs.

Le produit n'est pas un jouet: ne pas le laisser à la portée des enfants. Attention: risque de suffocation

Ne pas enfermer d'animaux à l'intérieur du produit.

Lorsque le montage est terminé éliminer l'emballage conformément à la réglementation en vigueur.

En fin de vie du produit: éliminer le produit conformément à la réglementation en vigueur.

Conserver la notice.

SI: POMEMBNE INFORMACIJE!

Omarica 100% polipropilen

Hranite ta navodila za uporabo za prihodnje reference v bližini izdelka.

Proizvajalec ne odgovarja za škodo, ki jo povzročajo predmeti, shranjeni znotraj izdelka.

Priporočljivo je, da izdelek postavite na ravno površino.

Ni primeren za shranjevanje izdelkov, ki se lahko obrabijo, oziroma pokvarijo zaradi sprememb v temperaturi okolja.

V notranjosti ne shranjujte vročih predmetov, kot so na primer svetilke za varjenje, likalniki, itd.

Izdelek ni primeren za shranjevanje vnetljivih ali jedkih snovi.

Ni primeren za shranjevanje živil.

Ne režite ali luknjanje izdelka, razen če je tako označeno.

Priporočamo, da vrata omare zaprete in zaklenete s ključavnico (ni vključena). Prisotnost ključavnice pomaga preprečiti nastanek poškodb, ki bi jih lahko povzročil veter.

Obratovalna temperatura: od -5 °C do +40 °C.

Da ne bi poškodovali plastičnih površin, izdelek umijte z blagim detergentom. Ne uporabljajte trdih krtač ali abrazivnih čistil.

Izdelek ni igrača: hraniti izven dosega otrok med uporabo in montažo. Pozor: nevarnost zadušitve.

V notranjost izdelka ne zapirajte živali.

Po koncu montaže odstranite odpadno embalažo, oziroma pakiranje v skladu z veljavno zakonodajo.

Ob koncu življenjske dobe izdelka: odstranite izdelek v skladu z veljavno zakonodajo.

HR: VAŽNE OBAVIJESTI!

Ormarić 100% polipropilen

HR: Zadržati upute o uporabi za buduće moguće nadogradnje samog proizvoda.

Proizvođač nije odgovoran za stvari koje se odlažu u dotični proizvod.

Savjetuje se da proizvod smjestite na ravnu površinu.

Nije prikladan za čuvanje proizvoda podložnih trošenju do kojeg dolazi zbog varijacija u temperaturi okolnog prostora.

Unutar proizvoda nemojte čuvati vruće predmete kao što su na primjer lampe za lemljenje, glačala itd.

Nije prikladan za čuvanje zapaljivih ili korozivnih tvari.

Nije prikladan za čuvanje hrane.

Nemojte zarezivati ili bušiti proizvod.

Preporučuje se da vrata zatvorite i blokirate lokotom (nije uključen). Prisutnost lokota može pomoći u sprječavanju eventualnih oštećenja izazvanih vjetrom.

Radna temperatura: od -5 °C do +40°C.

Proizvod operite neagresivnom otopinom deterdženta, kako ne biste prouzročili oštećenja na plastičnim površinama. Ne koristite tvrde četke ili abrazivne deterdžente.

Proizvod nije igračka: držite ga daleko izvan dohvata djece. Pozor: opasnost od gušenja.

Ne zatvarajte životinje u unutrašnjost proizvoda.

Po okončanju ugradnje, ambalažu odložite u skladu s važećim zakonskim propisima.

Na kraju vijeka trajanja proizvoda: proizvod odložite u skladu s važećim zakonskim propisima.

IT: INFORMAZIONI IMPORTANTI!

Armadio 100% polipropilene

Danni provocati da errate condizioni di stoccaggio del prodotto o da errate condizioni di stoccaggio dei materiali all'interno del prodotto che ne deformino la struttura stessa, provocano la decadenza della garanzia del Produttore.

Conservare il manuale d'uso per referenze future in prossimità del prodotto.

Il produttore non è responsabile per danni causati agli oggetti riposti all'interno del prodotto.

Si consiglia di posizionare il prodotto su una superficie piana.

Non adatto per la conservazione di prodotti soggetti ad usura dovuta a variazioni della temperatura ambientale.

Non conservare all'interno del prodotto oggetti caldi quali, ad esempio, lampade per saldature, ferri da stiro, ecc.

Non adatto per la conservazione di sostanze infiammabili o corrosive.

Non adatto per conservare alimenti.

Non incidere o perforare il prodotto se non dove indicato.

Si raccomanda di chiudere e bloccare le porte con un lucchetto (non incluso). La presenza del lucchetto può aiutare a prevenire eventuali danni provocati dal vento.

Temperatura di esercizio: da -5°C a +40°C.

Lavare il prodotto con una soluzione detergente non aggressiva, per non provocare danni alle superfici plastiche. Non utilizzare spazzole dure o detergenti abrasivi.

Il prodotto non è un giocattolo: tenere lontano dalla portata dei bambini durante l'uso ed il montaggio. Attenzione: rischio soffocamento.

Non rinchiudere animali all'interno del prodotto.

Al termine dell'installazione, smaltire l'imballaggio secondo la normativa vigente.

A fine vita del prodotto: smaltire il prodotto secondo la normativa vigente.

ES: INFORMACIÓN IMPORTANTE

Armario 100% polipropileno

Los daños causados por condiciones incorrectas de almacenaje del producto o por condiciones incorrectas de almacenaje de materiales dentro del producto, que deforman su estructura, anulan la garantía del fabricante.

El fabricante no es responsable por los daños causados a los objetos guardados dentro del producto.

Se aconseja situar el producto sobre una superficie plana.

No es apto para guardar productos sujetos al deterioro causado por variaciones de la temperatura ambiente.

No conserve objetos calientes, como por ejemplo, lámparas de soldar, planchas, etc. dentro del producto.

No es apto para guardar substancias inflamables o corrosivas.

No es apto para guardar alimentos.

Non corte o perfore el producto.

Se recomienda cerrar y bloquear las puertas con un candado (no incluido).

Un candado puede impedir los daños provocados por el viento.

Temperatura de uso: de - 5 °C a + 40 °C.

Lave el producto con una solución detergente no agresiva para no causar daños a las superficies de plástico. No use cepillos duros o detergentes abrasivos.

El producto no es un juguete: ha de mantenerlo fuera del alcance de los niños. Atención: riesgo de asfixia.

No encierre animales dentro del producto.

Al final de la instalación, respete la normativa vigente para eliminar el embalaje.

Al final de la vida del producto: respete la normativa vigente para eliminar el producto.

Guarde el manual de uso.

BA: VAŽNE INFORMACIJE!

Ormarić 100% polipropilen

Čuvajte ovo korisničko uputstvo u blizini proizvoda za buduću upotrebu.

Proizvođač ne odgovara za štete stapkama koje se nalaze unutar proizvoda.

Preporučuje se da proizvod bude postavljen na ravnu površinu.

Nije pogodan za skladištenje proizvoda koji se mogu istrošiti zbog promjene sobne temperature.

Ne čuvati unutar proizvoda vruće stavke kao što su, na primjer, lampe za zavarivanje, pegle, itd.

Nije pogodan za skladištenje zapaljivih ili korozivnih materijala.

Nije pogodan za čuvanje hrane.

Ne izrezati ili probiti proizvod osim ako je to navedeno.

Preporučuje se da se zatvore i zaključaju vrata sa katancom (nije uključen). Katanac može pomoći spriječiti moguća oštećenja od strane vjetra.

Radna temperatura: od -5°C do +40°C.

Operite proizvod sa blagim deterdžentom, da bih spriječili oštećenja plastičnih površina. Ne koristite grube četke ili abrazivna sredstva za čišćenje.

Proizvod nije igračka: čuvati daleko od djece tokom upotrebe i instalacije. Upozorenje: opasnost od gušenja.

Ne zaključavati životinje unutar proizvoda.

Nakon instalacije, odlagati ambalažu u skladu sa važećim zakonskim propisima.

Na kraju životnog ciklusa proizvoda: odlagati proizvod u skladu sa važećim zakonskim propisima.

RS: VAŽNE INFORMACIJE!

Ormarić 100% polipropilen

Oštećenja nastala zbog neodgovarajućih uslova skladištenja proizvoda ili neodgovarajućih uslova skladištenja materijala unutar proizvoda što dovodi do deformisanja njegove strukture, imaju za posledicu poništenje garancije proizvođača.

Sačuvajte uputstva za upotrebu za buduću pomoć u vezi sa proizvodom.

Proizvođač nije odgovoran za oštećenja koja uzrokuju predmeti stavljени unutar proizvoda.

Preporučujemo da proizvod postavite na ravnu površinu.

Nije pogodan za čuvanje proizvoda podložnih oštećenjima usled varijacija temperature okruženja.

Unutar proizvoda nemojte držati tople predmete, na primer, aparate za zavarivanje, pegle itd.

Nije pogodan za skladištenje zapaljivih ili korozivnih supstanci.

Nije pogodan za čuvanje hrane.

Nemojte da sечете нити бушите производ уколико то није наведено у упутствима.

Preporučuje se da затворите и закључате врата катанцем (није укључен). Катанац може помоћи у спречавању евентуалних оштећења које може да изазове ветар.

Температура коришћења: од -5°C до +40°C.

Чистите производ благим раствором детерџента да не бисте оштетили пластичне површине. Немојте да користите грубе четке или абразивне детерџенте.

Производ није играчка: држите га ван домаћаја деце приликом употребе и монтаже. Пажња: ризик од гушења.

Немојте затварати животиње унутар производа.

Након инсталације, одложите амбалажу у складу са важећим прописима.

На крају животног века: одложите производ у складу са важећим прописима.

UA: ВАЖЛИВА ІНФОРМАЦІЯ.

Шафка 100% поліпропілен

Пошкодження, пов'язані з неналежними умовами зберігання виробу або неналежними умовами зберігання матеріалів всередині виробу, які при цьому деформують саму конструкцію, призводять до втрати права на гарантію від виробника.

Зберігайте цю інструкцію користувача неподалік від виробу для подальшого використання.

За пошкодження предметів, що знаходяться всередині виробу, виробник відповідальності не несе.

Виріб рекомендується розташовувати на рівній поверхні.

Не призначений для зберігання продуктів, схильних до зносу через перепади температури навколишнього середовища.

Не зберігати всередині виробу гарячих предметів, в тому числі, наприклад, люмінових ламп, прасок тощо.

Не призначений для зберігання займистих чи агресивних речовин.

Не призначений для зберігання продуктів харчування.

Не надрізати та не проколювати виробу без відповідних вказівок.

Рекомендується зачиняти двері й замикати їх замком (в комплект не входить). Наявність замка може допомогти запобігти можливому пошкодженню вітром.

Робоча температура: від -5°C до +40°C

Задля уникнення пошкодження пластикових поверхонь, мити виріб неагресивним мийним розчином. Не використовуйте жорстких щіток та абразивних мийних засобів.

Виріб - не іграшка: під час використання й монтажу тримати в недоступному для дітей місці. Увага: небезпека задусення.

Не утримувати всередині виробу тварин.

Після встановлення утилізувати упаковку згідно з нормами чинного законодавства.

По завершенні строку придатності виробу: утилізувати виріб згідно з нормами чинного законодавства.

RO: INFORMAȚII IMPORTANTE

Producătorul nu este răspunzător pentru pagubele cauzate obiectelor depuse în interiorul produsului.

Se recomandă poziționarea produsului pe o suprafață plană.

Nu este adecvat pentru păstrarea produselor supuse uzurii ca urmare a variațiilor temperaturii mediului ambiant.

Nu păstrați în interiorul produsului obiecte calde cum ar fi, de exemplu, lămpi de sudură, fiare de călcat, etc .

Nu este adecvat pentru păstrarea substanțelor inflamabile sau corozive .

Nu este adecvat pentru păstrarea alimentelor.

Nu tăiați sau perforați produsul.

Se recomandă închiderea și blocarea ușilor cu un lacăt (neinclus în dotare).

Prezența lacătului poate ajuta la prevenirea eventualelor pagube provocate de vânt.

Temperatura de folosire: între -5°C și +40°C.

Spălați produsul cu o soluție detergentă neagresivă, pentru a nu provoca deteriorarea suprafețelor din plastic. Nu utilizați perii dure sau detergenți abrazivi.

Produsul nu este o jucărie: nu-l țineți la îndemâna copiilor. Atenție: risc de sufocare.

Nu închideți animalele în interiorul produsului.

După terminarea instalării, eliminați ambalajul conform normativelor în vigoare.

La sfârșitul vieții produsului: eliminați produsul conform normativelor în vigoare.

Păstrați manualul de utilizare.

BG: ВАЖНА ИНФОРМАЦИЯ!

Повреди, причинени от неправилна или неприсъща употреба, използване на сила, небрежност или монтаж, изпълнен в несъответствие с инструкцията в ръководството, води до отпадане на гаранцията на производителя.

Повреди, причинени от неправилни условия на съхранение на продукта или от неправилни условия на съхранение на материали вътре в продукта, които деформират самата конструкция, водят до отпадане на гаранцията на производителя.

Съхранявайте ръководството за употреба в близост до продукта за бъдещи справки.

Производителят не носи отговорност за повреди, причинени от предмети, поставени във вътрешността на продукта.

Препоръчва се да разположите продукта върху равна повърхност.

Не е подходящ за съхранение на продукти, подложени на износване поради промени в температурата на околната среда.

Не съхранявайте във вътрешността на продукта горещи предмети, като например бензинови лампи за заваряване, ютии и др.

Не е подходящ за съхранение на запалими или корозивни вещества.

Не е подходящ за съхранение на хранителни продукти.

Не режете и не пробивайте продукта, освен на посочените места.

Препоръчително е вратите да се затварят и заключват с катинар (не е включен). Наличието на катинара може да помогне за предотвратяване на щети, причинени от вятъра.

Температура на използване: от -5° C до +40° C

Измивайте продукта с неагресивен почистващ разтвор, за да не повредите пластмасови повърхности. Не използвайте твърди четки или абразивни почистващи препарати.

Продуктът не е играчка: да се държи далеч от деца по време на употреба и монтаж. Внимание: риск от задушаване.

Не затваряйте животни във вътрешността на продукта.

След приключване на монтажа изхвърлете амбалажа в съответствие с действащото законодателство.

В края на живота на продукта: продуктът да се изхвърля в съответствие с действащото законодателство.

GR: ΣΗΜΑΝΤΙΚΕΣ ΠΛΗΡΟΦΟΡΙΕΣ!

Ο κατασκευαστής δεν ευθύνεται για ζημιές που μπορεί να προκληθούν σε αντικείμενα που φυλάσσονται στο εσωτερικό του προϊόντος.

Συνιστάται η τοποθέτηση του προϊόντος πάνω σε μια επίπεδη επιφάνεια.

Ακατάλληλο για τη φύλαξη προϊόντων που φθείρονται από τις διακυμάνσεις της θερμοκρασίας περιβάλλοντος.

Μην φυλάσσετε στο εσωτερικό του προϊόντος ζεστά αντικείμενα όπως, π.χ., λυχνίες συγκόλλησης, ηλεκτρικά σίδερα, κλπ.

Ακατάλληλο για τη φύλαξη εύφλεκτων ή διαβρωτικών ουσιών.

Ακατάλληλο για τη διατήρηση τροφίμων.

Μην χαράζετε ή τρυπάτε το προϊόν.

Συνιστάται να κλείνετε και να ασφαλίσετε τις πόρτες με ένα λουκέτο (δεν περιλαμβάνεται).

Η χρήση του λουκέτου μπορεί να εμποδίσει ενδεχόμενες ζημιές που οφείλονται στον άνεμο.

Θερμοκρασία χρήσης: από -5°C έως +40°C.

Πλένετε το προϊόν με ένα μη διαβρωτικό διάλυμα καθαρισμού, για να μην προξενήσετε ζημιά στις επιφάνειες από πλαστικό. Μην χρησιμοποιείτε σκληρές βούρτσες ή σκόνες καθαρισμού.

Το προϊόν δεν είναι ένα παιχνίδι: φυλάσσετε μακριά από παιδιά. Προσοχή: κίνδυνος ασφυξίας.

Μην κλείνετε ζώα στο εσωτερικό του προϊόντος.

Μετά τη συναρμολόγηση, απορρίψτε τα υλικά συσκευασίας σύμφωνα με την ισχύουσα νομοθεσία.

Στο τέλος ζωής του προϊόντος: απορρίψτε το προϊόν σύμφωνα με την ισχύουσα νομοθεσία.

Φυλάξτε τις οδηγίες χρήσης.

PT: INFORMAÇÕES IMPORTANTES!

Guarda-roupa 100% polipropileno

Danos causados por utilização incorreta, uso impróprio, uso de força, negligência ou montagem não efetuada em conformidade com o manual de instruções provocam a decadência da garantia do Fabricante.

O fabricante não é responsável por danos causados aos objetos guardados no interior do produto.

Recomenda-se de posicionar o produto sobre uma superfície plana.

Não apropriado para a conservação de produtos sujeitos a desgaste devido a variações da temperatura ambiental.

Não guarde no interior do produto objetos quentes como, por exemplo, lâmpadas para soldaduras, ferros de passar roupa, etc.

Não apropriado para a conservação de substâncias inflamáveis ou corrosivas.

Não apropriado para guardar alimentos.

Não cortar ou perfurar o produto a não ser onde indicado.

Recomenda-se de fechar e travar as portas com um cadeado (não incluído). A presença do cadeado pode ajudar a prevenir possíveis danos provocados pelo vento.

Temperatura de funcionamento: de -5°C até +40°C.

Lavar o produto com uma solução detergente não agressiva, para não provocar danos nas superfícies plásticas. Não utilize escovas duras ou detergentes abrasivos.

O produto não é um brinquedo: mantenha longe do alcance das crianças. Atenção: risco de asfixia.

Não feche animais no interior do produto.

No fim da instalação, elimine a embalagem de acordo com a norma em vigor.

No fim da vida do produto: elimine o produto de acordo com a norma vigente.

Guarde o manual de uso.

RU: ВАЖНАЯ ИНФОРМАЦИЯ!

Напольный Шкаф 100% полипропилен

Производитель не несет ответственности за ущерб, нанесенный предметам, находящимся внутри изделия. Рекомендуется устанавливать изделие на ровной поверхности.

Изделие не приспособлено для хранения продукции, подверженной порче из-за изменения температуры окружающей среды.

Не храните в изделии нагретой продукции, например, паяльных ламп, утюгов и т.д.

Изделие не пригодно для хранения горячих и коррозионных продуктов.

Изделие не пригодно для хранения пищевых продуктов.

Не надрезайте и не протыкайте изделие.

Рекомендуется закрывать двери и держать их на замке (замок не включен в поставку).

Наличие замка может помочь предотвратить возможные повреждения, вызванные ветром.

Рабочая температура: от -5°C до +40°C.

Мойте изделие не агрессивным моющим раствором, чтобы не повредить поверхность пластика. Не пользуйтесь жесткими щетками или абразивными моющими средствами.

Изделие – это не игрушка, держите его вне доступности детьми. Внимание: риск удушья.

Не закрывайте внутри изделия животных.

После завершения монтажа утилизируйте упаковку в соответствии с действующими нормативами.

После окончания использования изделия: утилизируйте его в соответствии с действующими нормативами.

Сохраните руководство.

TR: ÖNEMLİ BİLGİLER!

Üretici, ürünün içine yerleştirilen nesnelerin gördüğü zararlardan sorumlu değildir.

Ürünü düz bir zemin üzerine yerleştirmeniz önerilir.

Ortam sıcaklığının değişiklik göstermesi ile yıpranmaya maruz kalabilecek ürünlerin saklanması için uygun değildir.

Ürünün içinde örneğin kaynak lambaları, ütü, vb. gibi sıcak nesnelere saklamayın.

Yanıcı veya aşındırıcı maddelerin saklanması için uygun değildir.

Yiyecek saklamak için uygun değildir.

Ürünü yüzeyini kazımayın veya delmeyin.

Kapakları kapatıp bir kilit kullanarak kilitlemeniz önerilir (dahil değil).

Kilit kullanımı, rüzgarın neden olabileceği zararları önlemeye yardımcı olabilir.

Çalışma sıcaklığı: -5°C ile +40°C arası.

Plastik yüzeylerine zarar vermemek için ürünü yoğun olmayan deterjanlı su ile yıkayın. Sert fırçalar ve aşındırıcı temizlik malzemeleri kullanmayın.

Bu ürün oyuncak değildir: çocukların erişiminden uzak tutun. Dikkat: boğulma riski.

Hayvanları ürünün içine kapatmayın.

Kurulum tamamlandıktan sonra ambalaj malzemelerini yürürlükteki yönetmeliklere göre elden çıkarın.

Ürün kullanım ömrünü tamamladığında: ürünü yürürlükteki yönetmeliklere göre elden çıkarın.

Kullanım kılavuzunu saklayın

CN: 重要信息!

储物柜 100% 聚丙烯

CN: 由于产品不当存储造成损失, 或由于产品内部材料不当存储引起结构损坏, 将导致制造商提供的保修失效。

请将说明手册保管于产品附近, 以便将来查阅。

对于产品内部存放物品导致的损失, 制造商概不负责。

建议将产品放置于平整表面。

不宜存放会因室温改变而损坏的物品。

请勿在本品内部存放高温物品, 例如, 焊枪、熨斗, 等。

不宜存放易燃性或腐蚀性物品。

不宜存放食物。

请勿在本品的非指定位置进行切割或打孔。

建议用锁具 (不包含在本品供应中) 锁上柜门。锁具有助于预防风吹导致的损失。

作业温度: $-5^{\circ}\text{C}\sim+40^{\circ}\text{C}$ 。

使用非侵蚀性的清洁液对本品进行清洁, 避免对塑料表面造成损害。请勿使用硬毛刷或腐蚀性清洁剂。



本品并非玩具, 请在儿童接触不到的地方进行安装使用。警告: 窒息危险。

请勿把动物关在本品内部。

安装完成后, 请根据现行法规处理包装材料。

在产品使用寿命结束时: 请根据现行法规处理本品。



EN14749		
		
✓	✓	✗

GB:	<i>Domestic use</i>
DK:	<i>Husholdningsbrug</i>
DE:	<i>Nutzung im Wohnbereich</i>
NO:	<i>Privat bruk</i>
SE:	<i>Hemmabruk</i>
FI:	<i>Kotikäyttöön</i>
PL:	<i>Do użytku na zewnątrz domu</i>
CZ:	<i>Určeno pro domácí použití</i>
HU:	<i>Lakásban való használatra</i>
NL:	<i>Thuisgebruik</i>
SK:	<i>Určené na domáce použitie</i>
FR:	<i>Pour la maison</i>
SI:	<i>Domača uporaba</i>
HR:	<i>Za upotrebu u kućanstvu</i>
IT:	<i>Uso domestico</i>
ES:	<i>Uso doméstico</i>
BA:	<i>Upotreba u domaćinstvu</i>
RS:	<i>Za upotrebu u okviru domaćinstva</i>
UA:	<i>Для домашнього використання</i>
RO:	<i>Pentru uz casnic</i>
BG:	<i>За употреба в домашни условия</i>
GR:	<i>Για οικιακή χρήση</i>
PT:	<i>Uso doméstico</i>
RU:	<i>Для домашнего использования</i>
TR:	<i>Ev içi kullanım</i>
CN:	家庭用

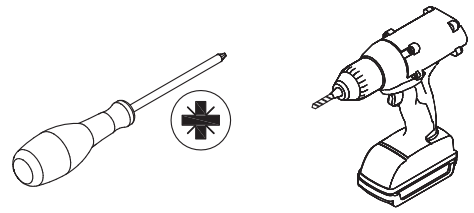

<p>JCPS x 2</p> <p>340x53x24 mm</p>	<p>JCPD x 2</p> <p>340x53x24 mm</p>	<p>B3E x 1</p> <p>676x150x21.5 mm</p>	<p>B2E x 2</p> <p>353x122x25 mm</p>
<p>C10E x 1</p> <p>84x70x35 mm</p>	<p>C12E x 1</p> <p>84x70x35 mm</p>	<p>C11E x 1</p> <p>84x70x35 mm</p>	<p>C9E x 1</p> <p>84x70x35 mm</p>
<p>E2E x 3</p> <p>28x61.5x23.5 mm</p>	<p>B8E x 2</p> <p>34x85x20 mm</p>	<p>D13E x 2</p> <p>340x66x46 mm</p>	<p>A/C7E x 2</p> <p>71.5x50x33.5 mm</p>
<p>B11E x 2</p> <p>82x17x31 mm</p>	<p>A x 10</p> <p>3,9x16 mm</p>		

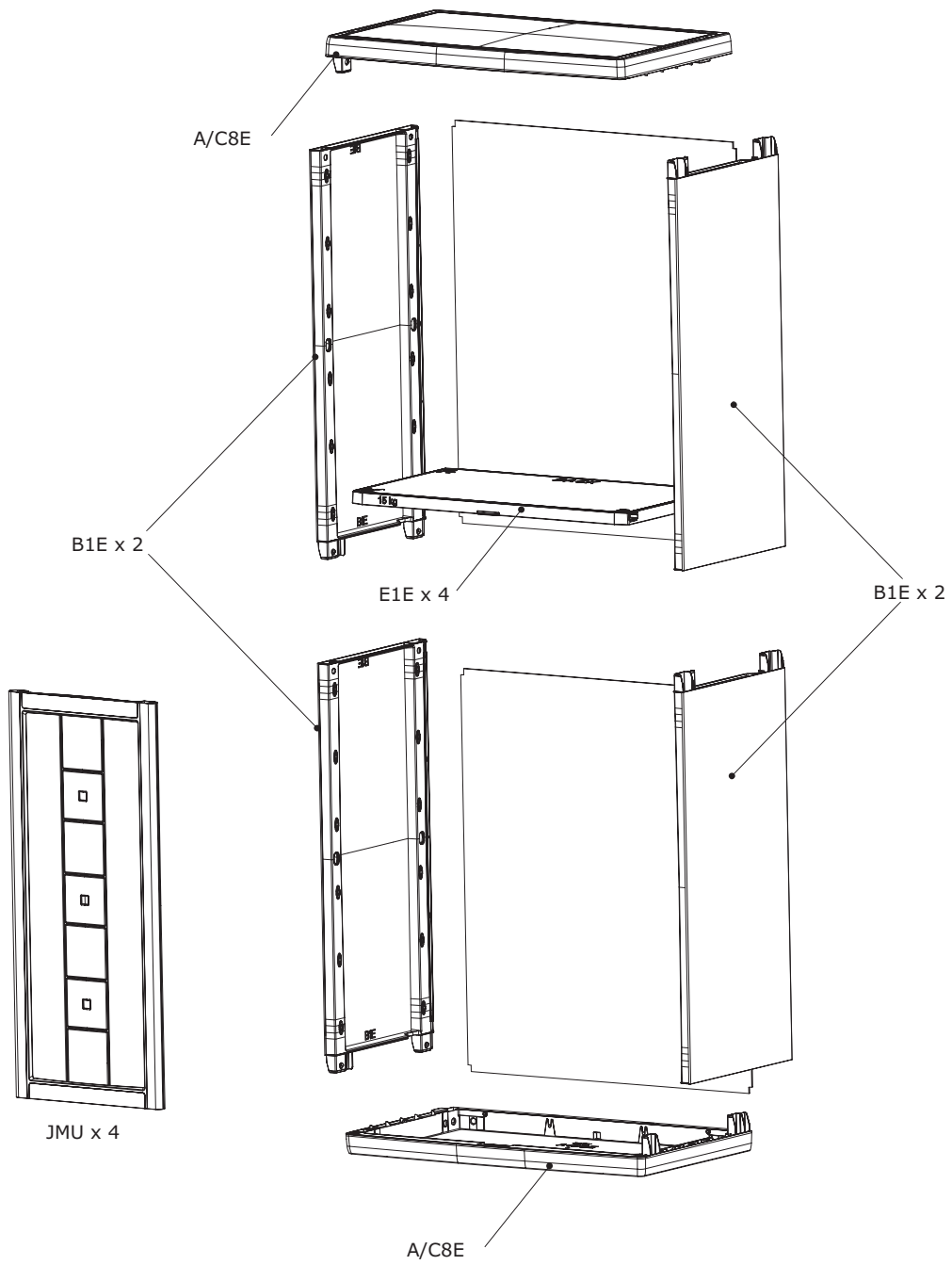

Box 1/1:

1 x 2

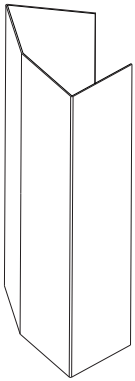

774x646x3 mm

B1E x 4

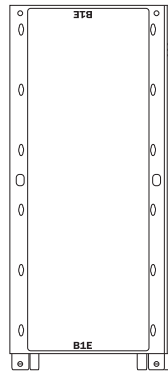

353x786x25.5 mm

JMU x 4

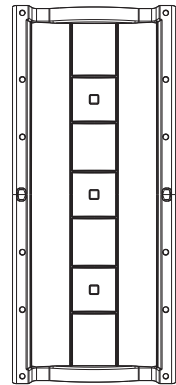

340x780x23 mm

E1E x 3

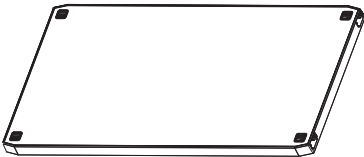

630x340x24.5 mm

A/C8E x 2

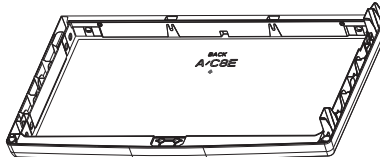

680x389x76.5

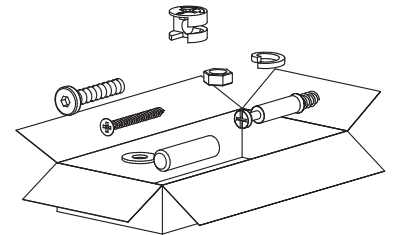

1

B8E x 1



34x85x20 mm

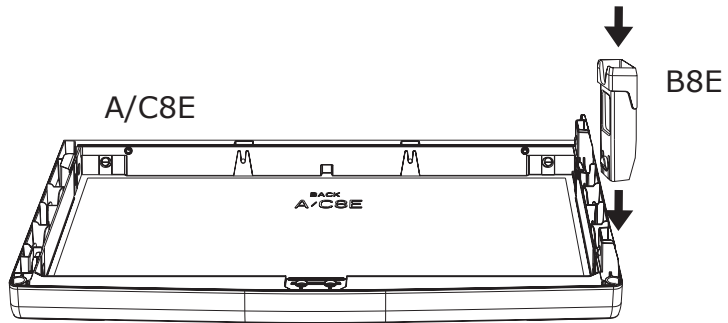

2

A/C7E x 1



71.5x50x33.5 mm

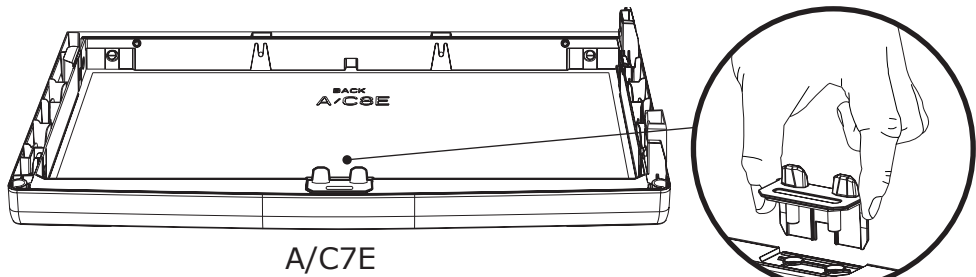

3

B1E

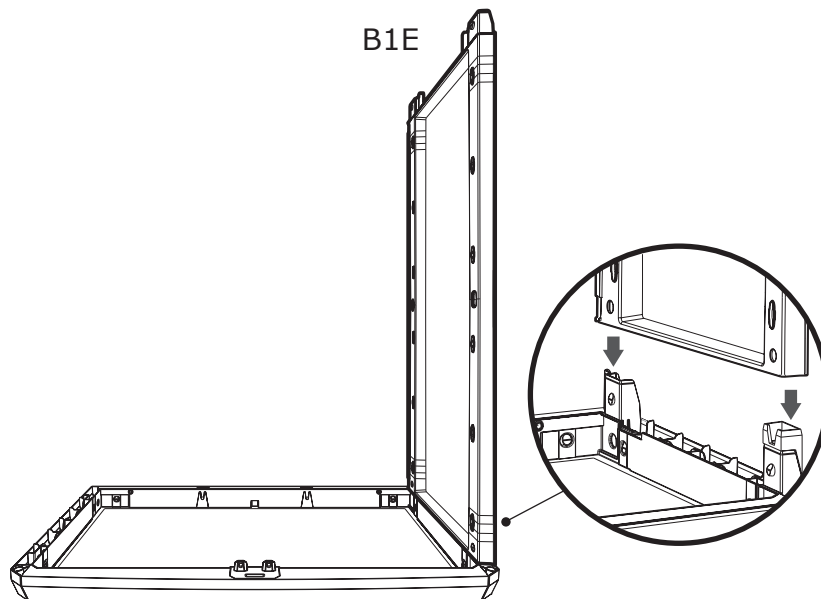

4

B1E

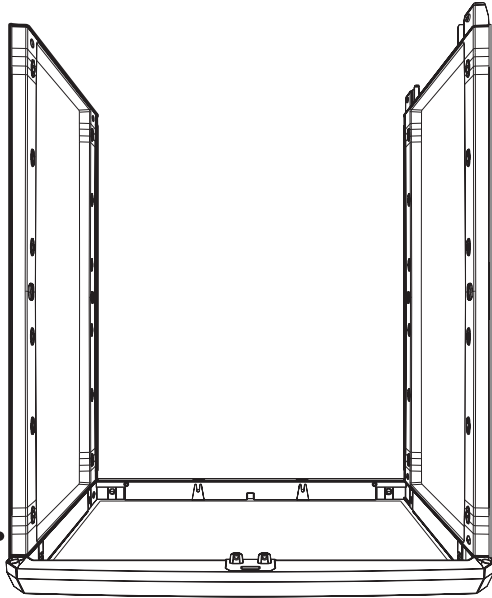
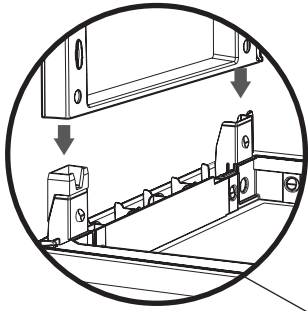

5

①

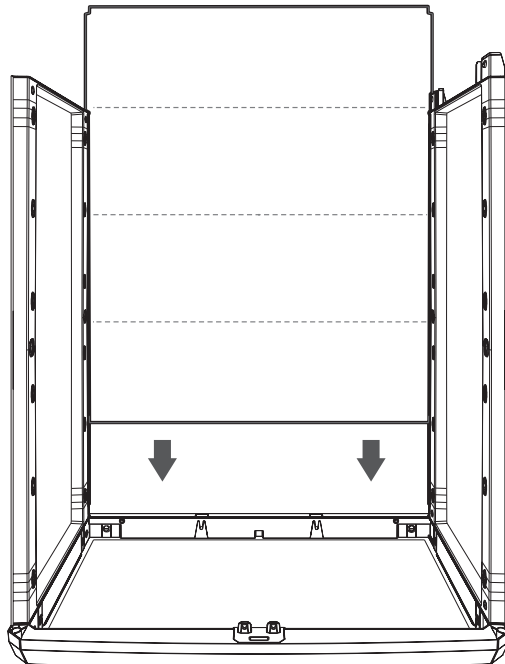
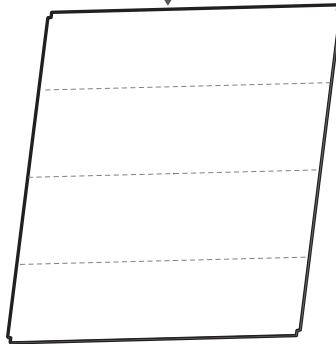

6

B2E x 2
353x122x25 mm

B3E x 1
676x150x21.5 mm

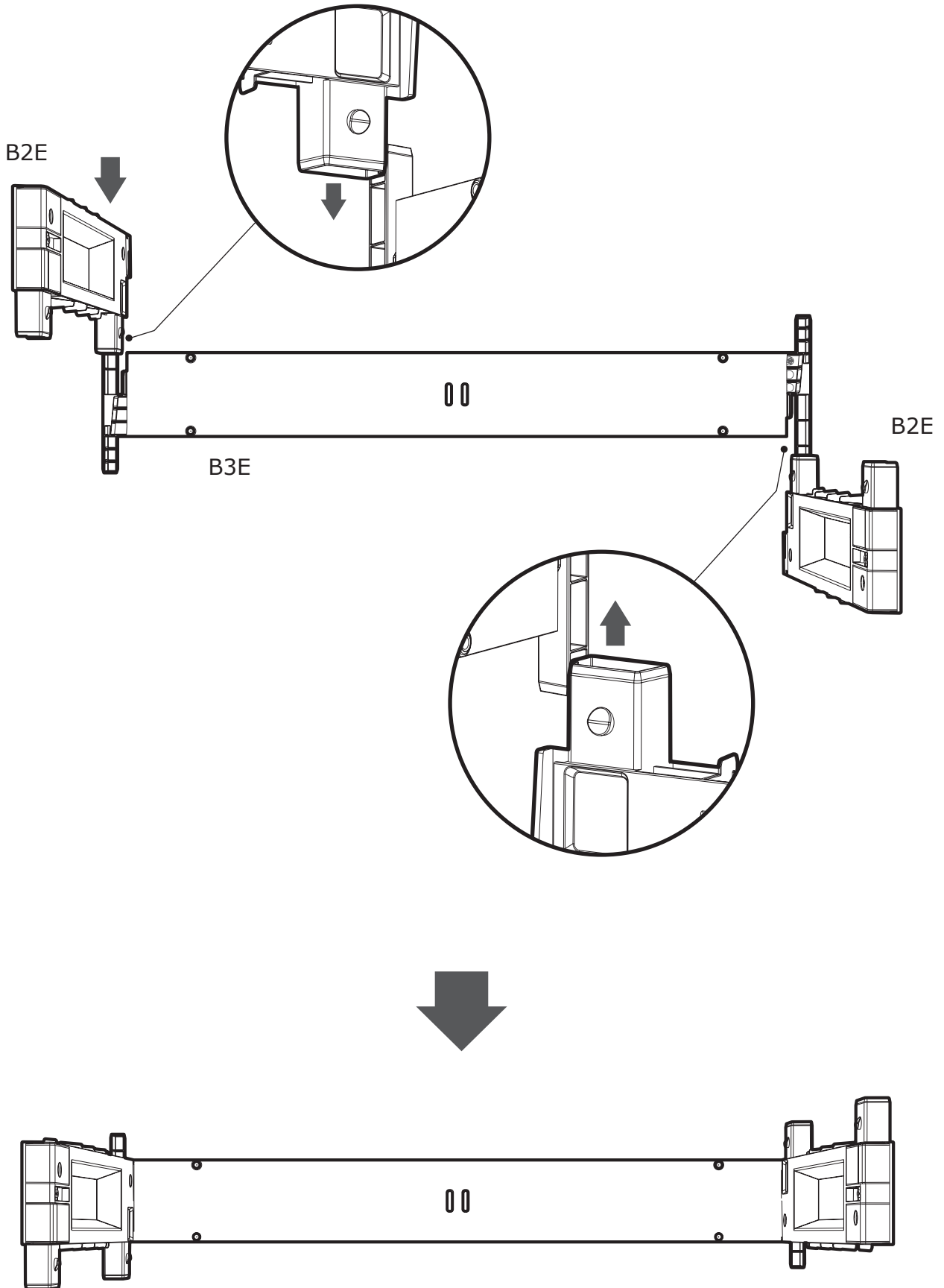

7

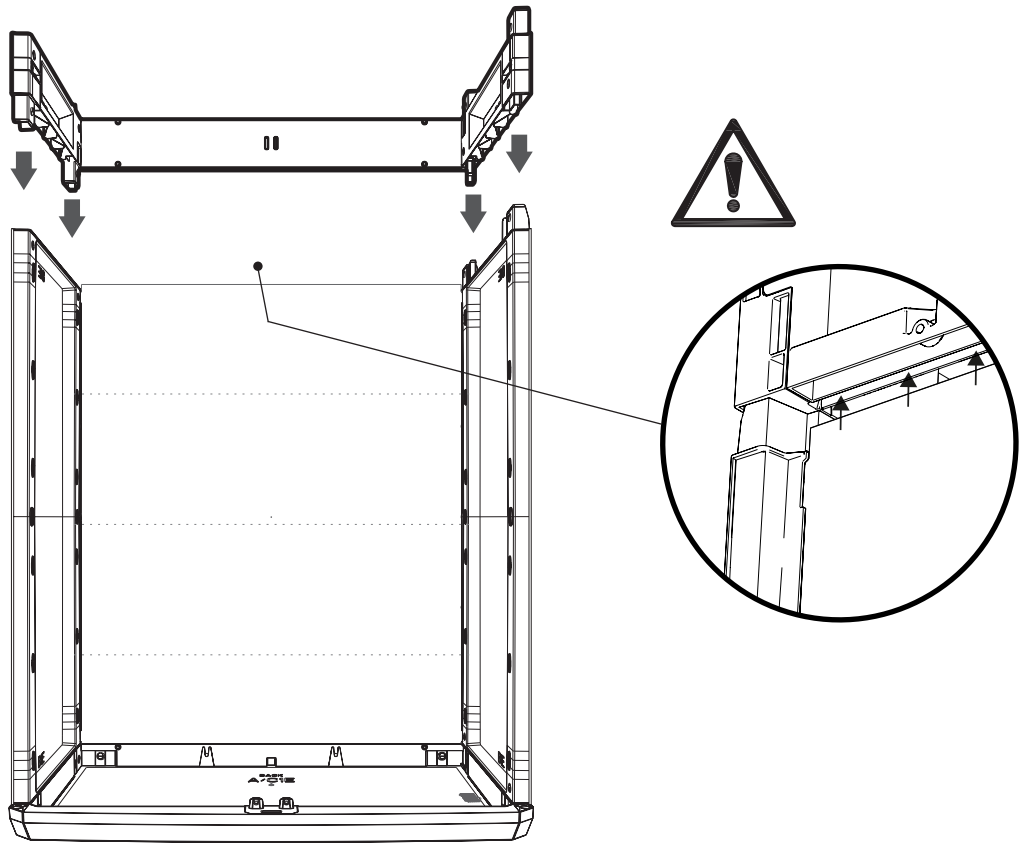

8

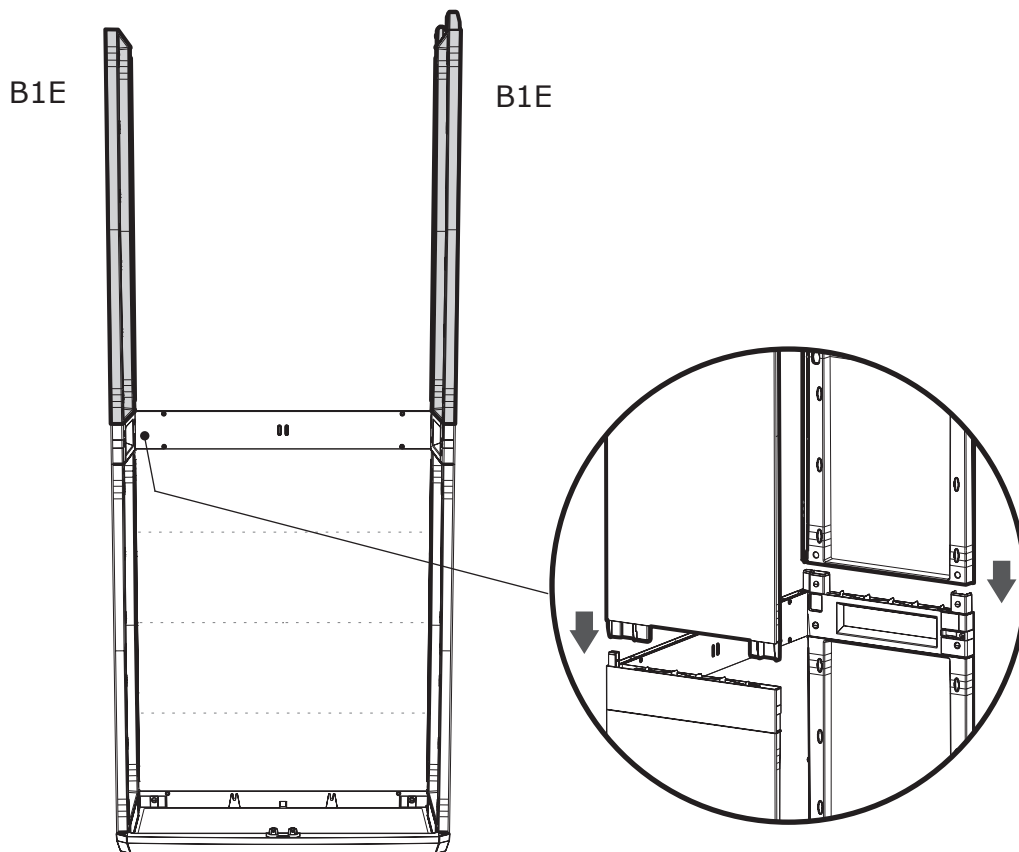

9

A x 2



3,9x16 mm

B11E x 2

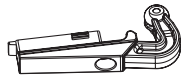

82x17x31 mm

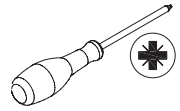

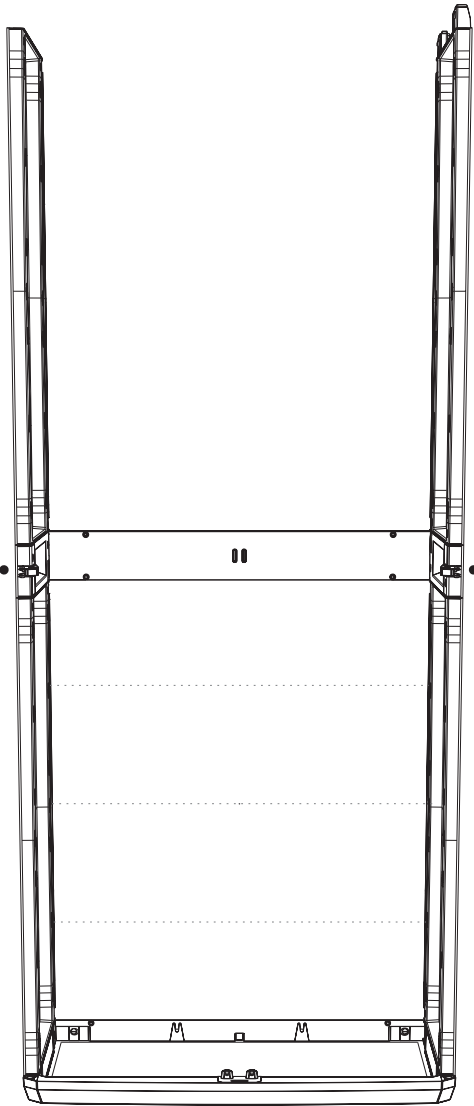
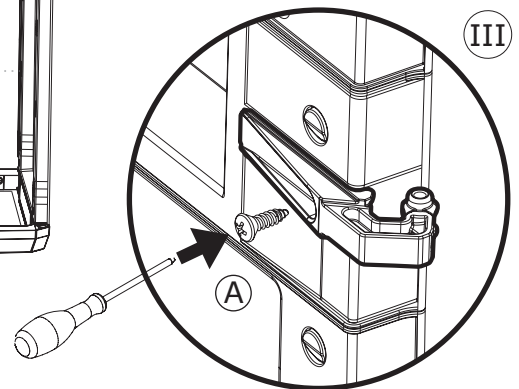
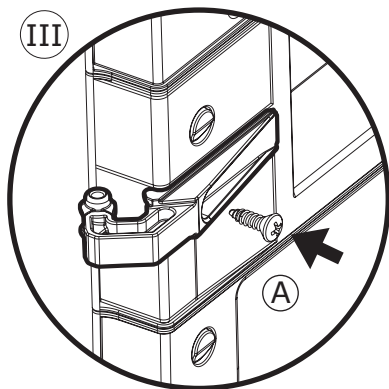
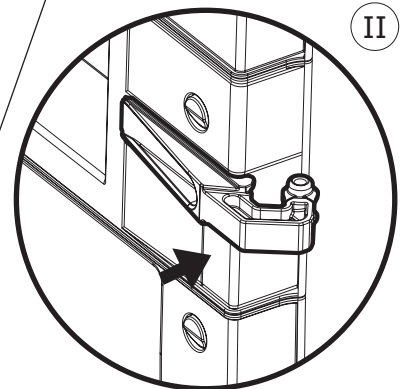
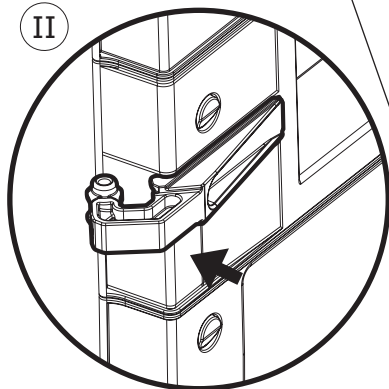
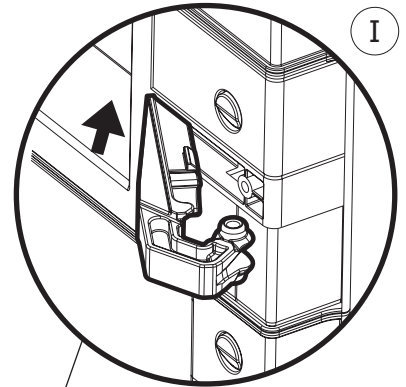
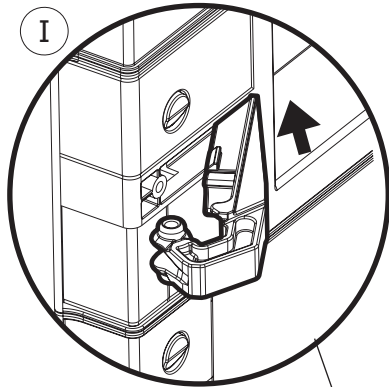

B11E

B11E



10

JCPD x 2  340x53x24 mm	JCPS x 2  340x53x24 mm	D13E x 2  340x66x46 mm
---	--	---

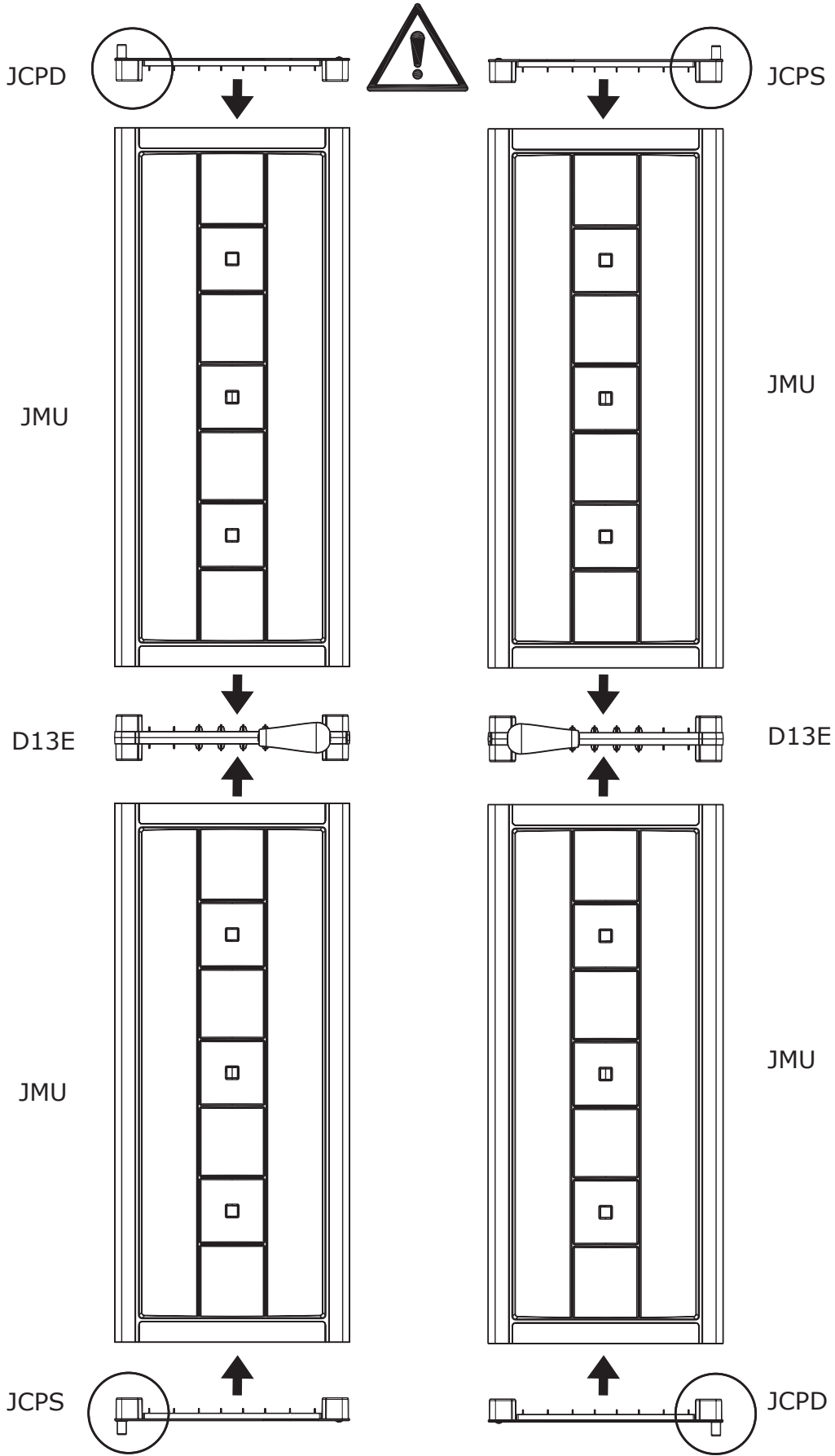

11

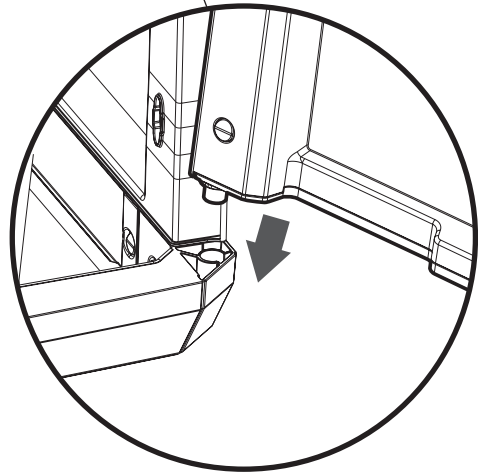
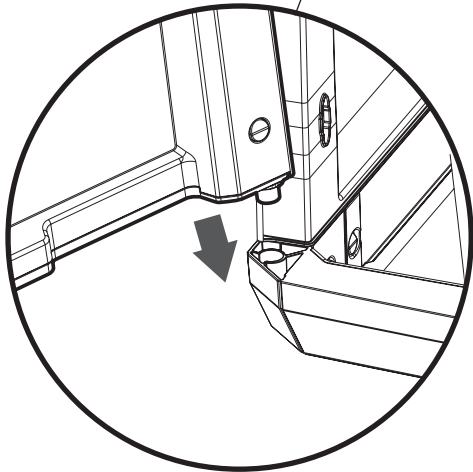
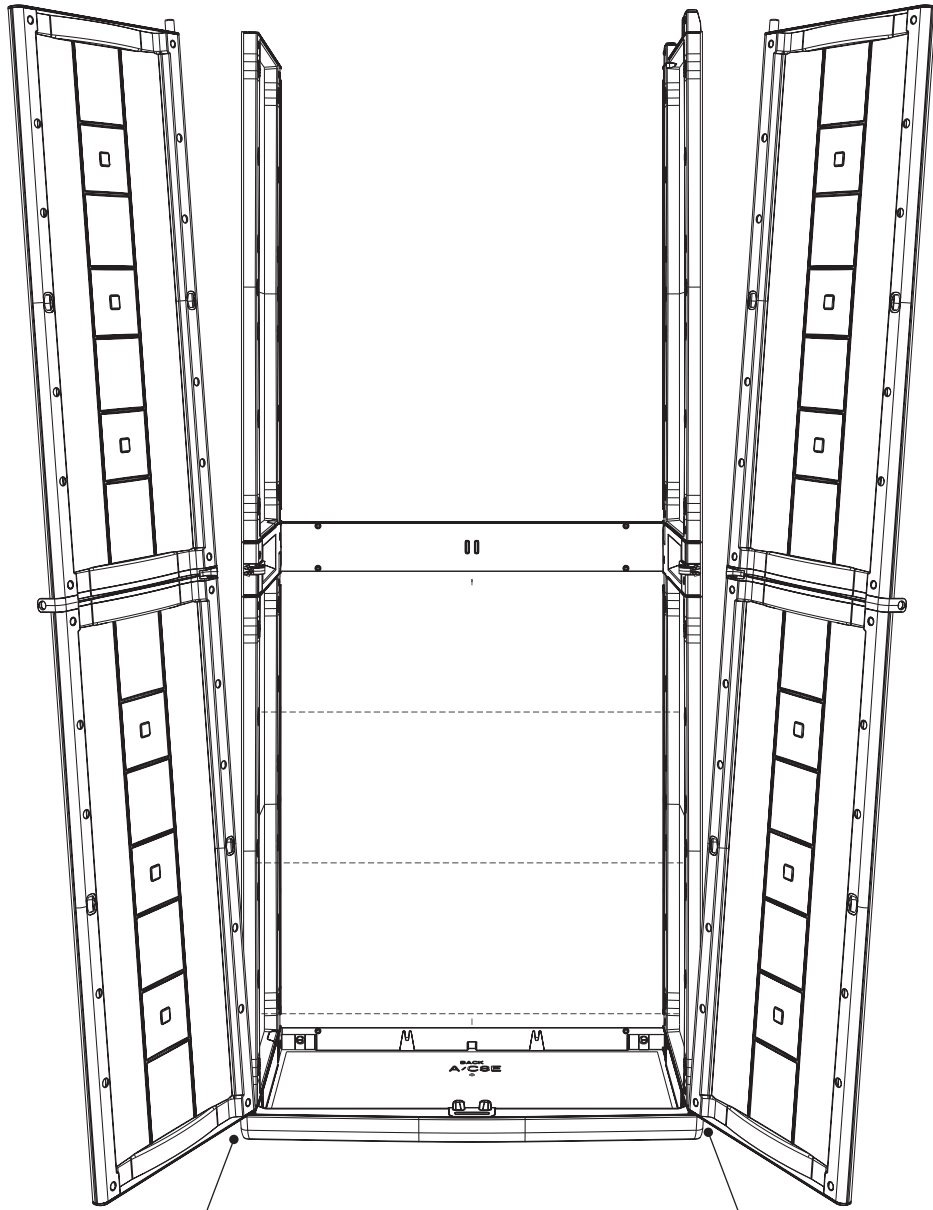

12

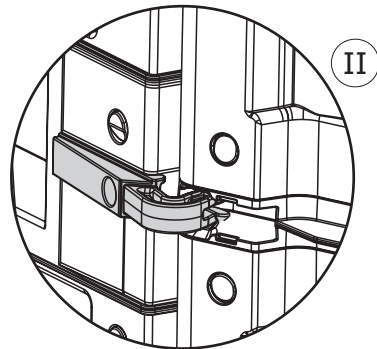
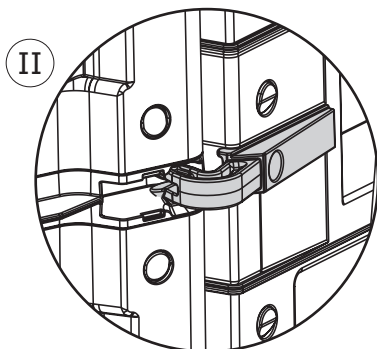
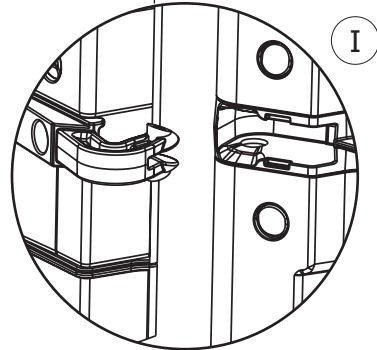
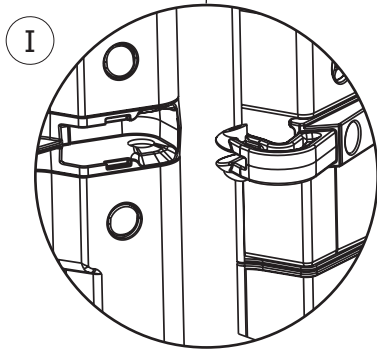
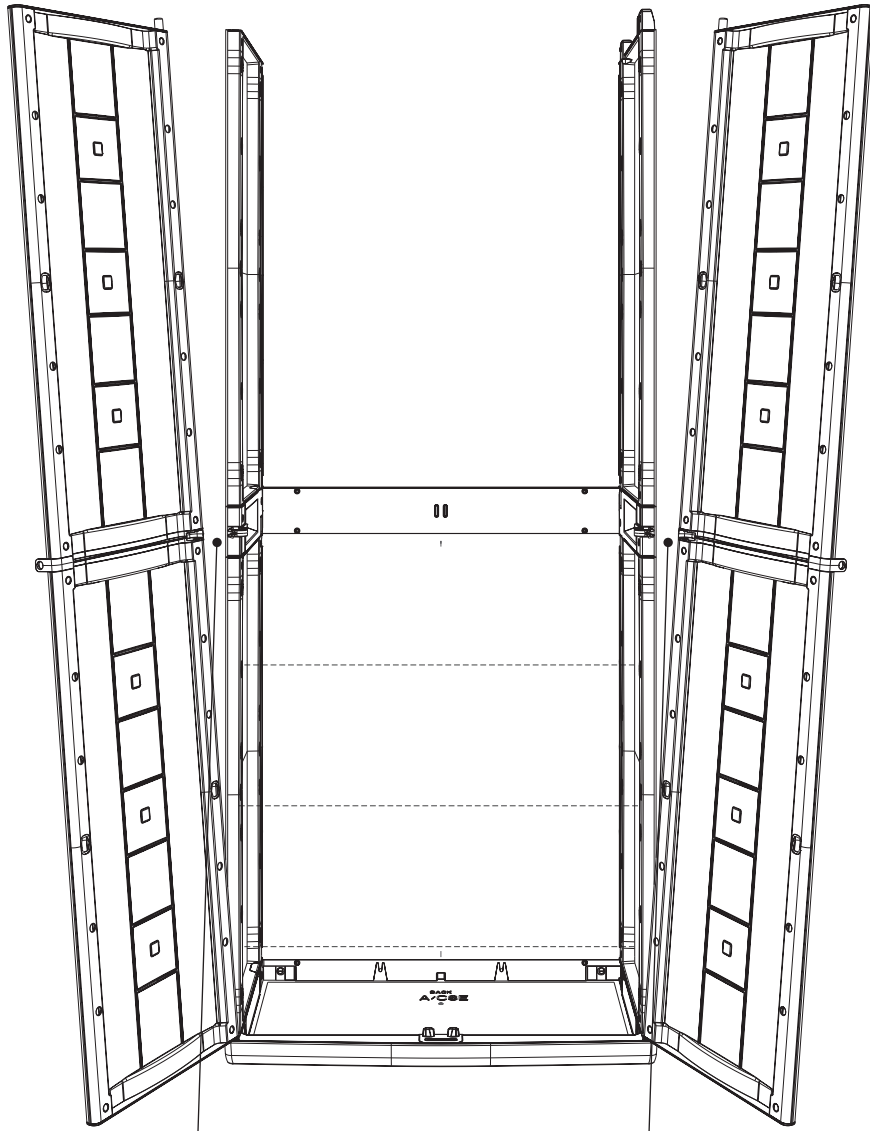

13

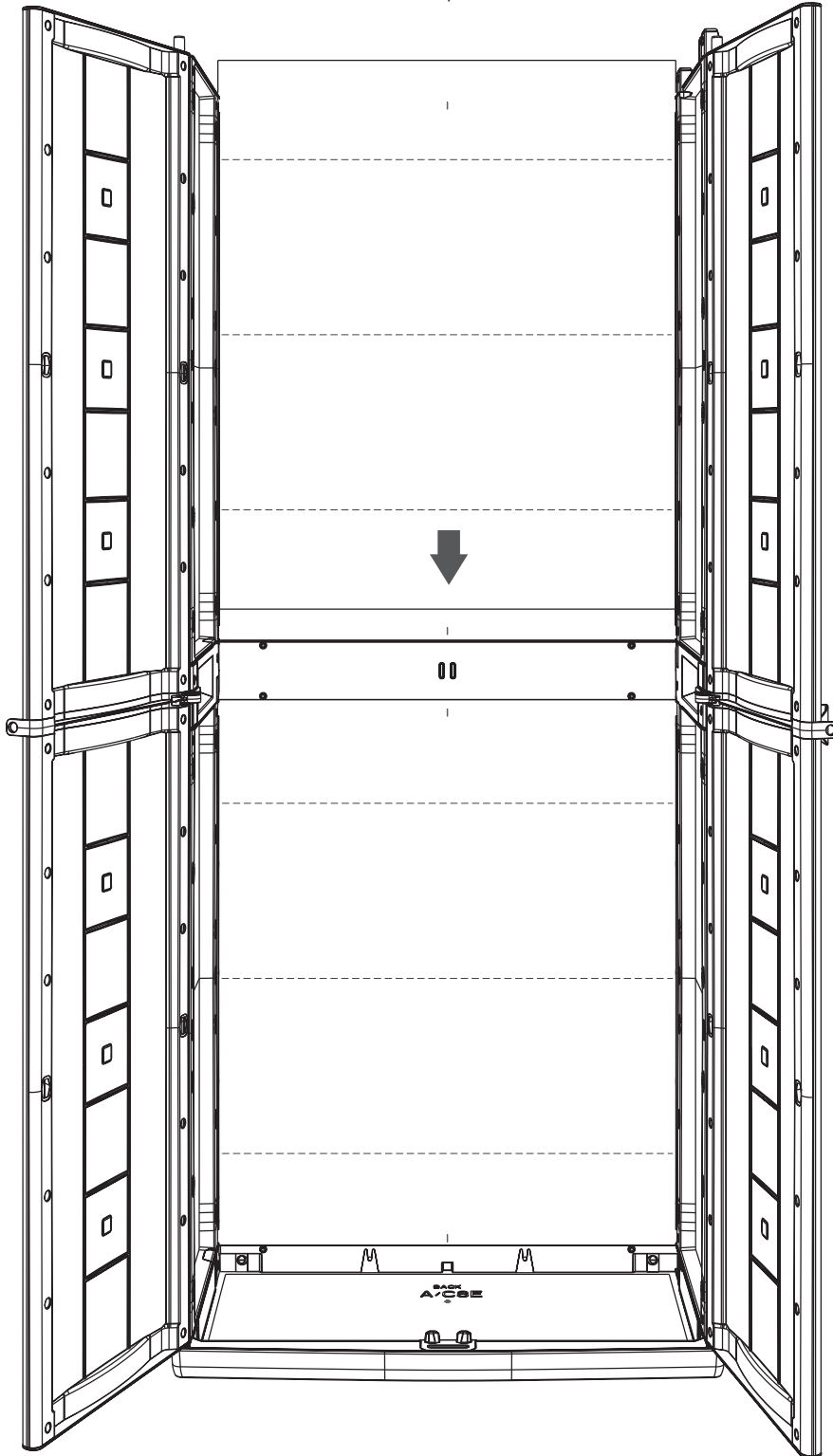

14

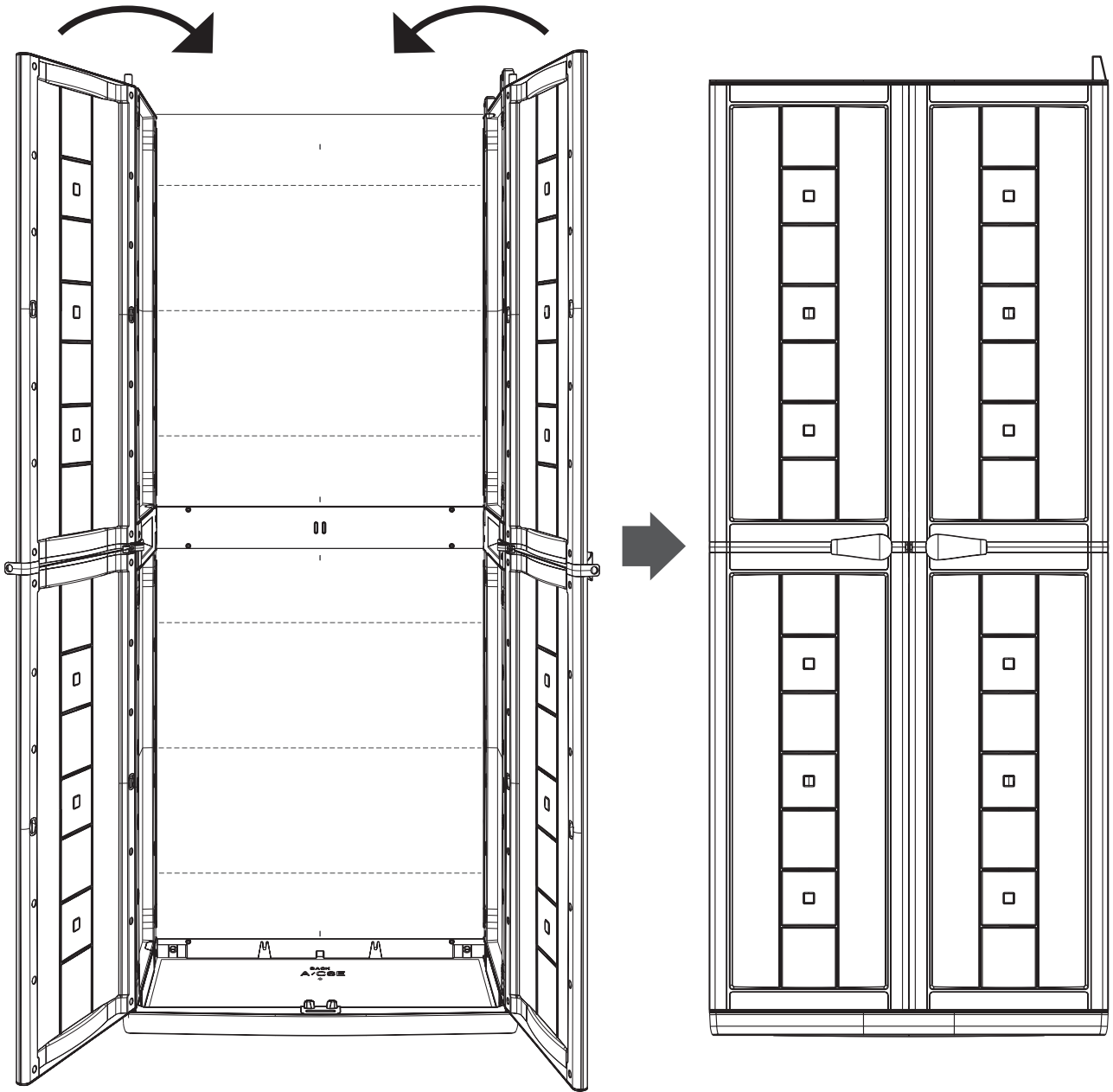



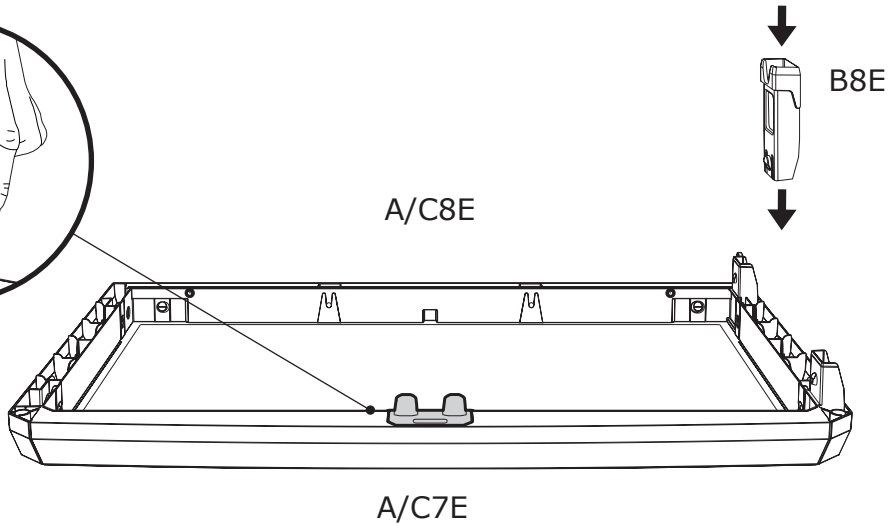
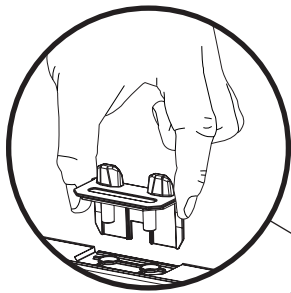

15

B8E x 1  34x85x20 mm	A/C7E x 1  71.5x50x33.5 mm	
---	---	--



16

C10E x 1  84x70x35 mm	C12E x 1  84x70x35 mm	C11E x 1  84x70x35 mm	C9E x 1  84x70x35 mm	
--	--	--	--	--

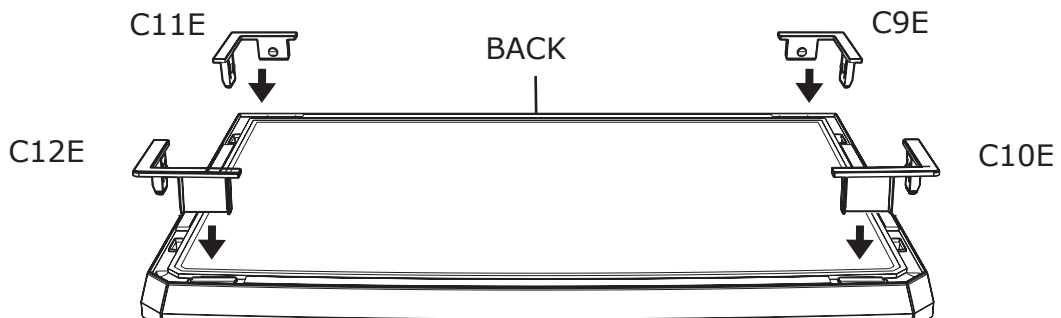

17

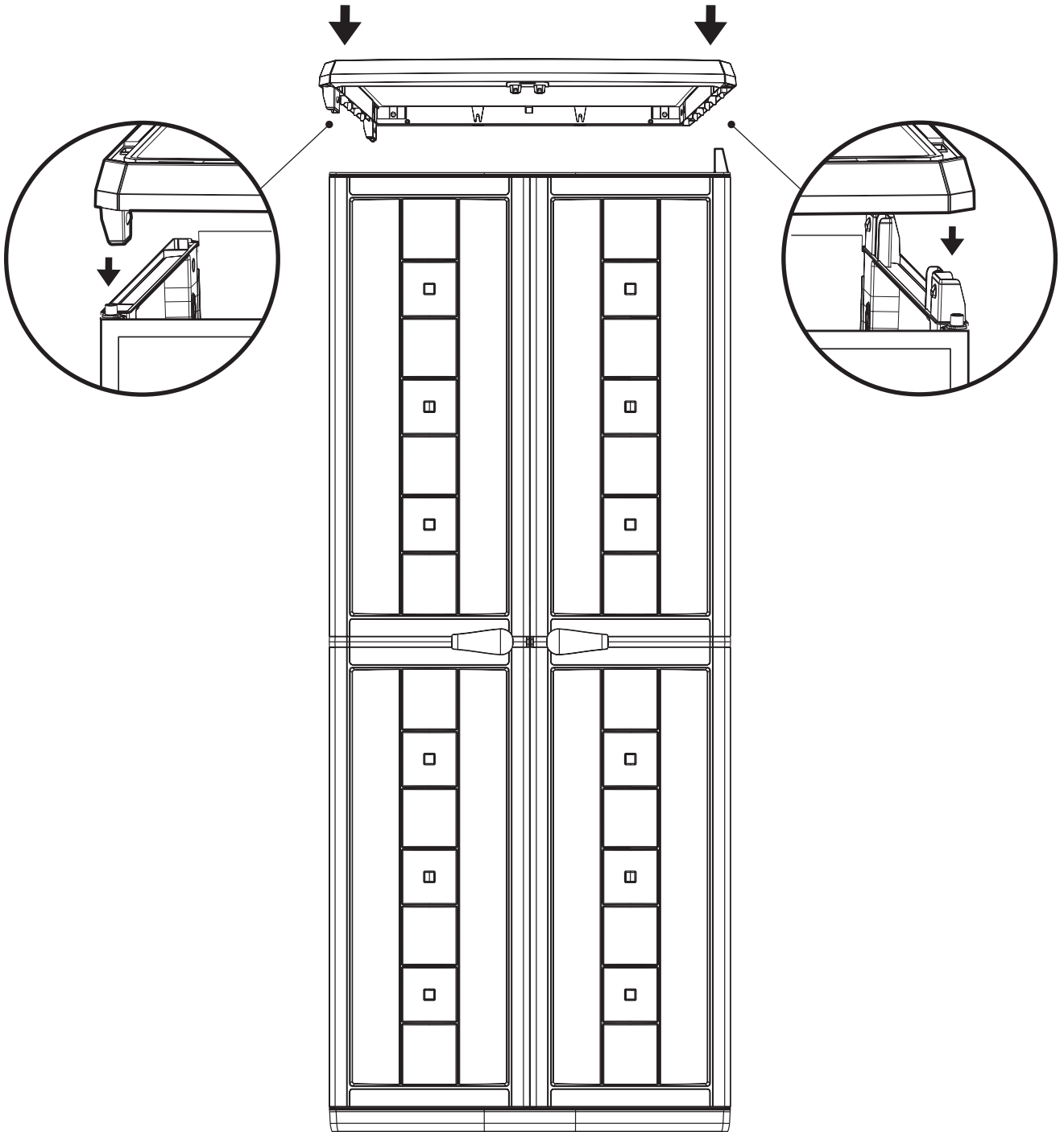

18

A x 8



3,9x16 mm

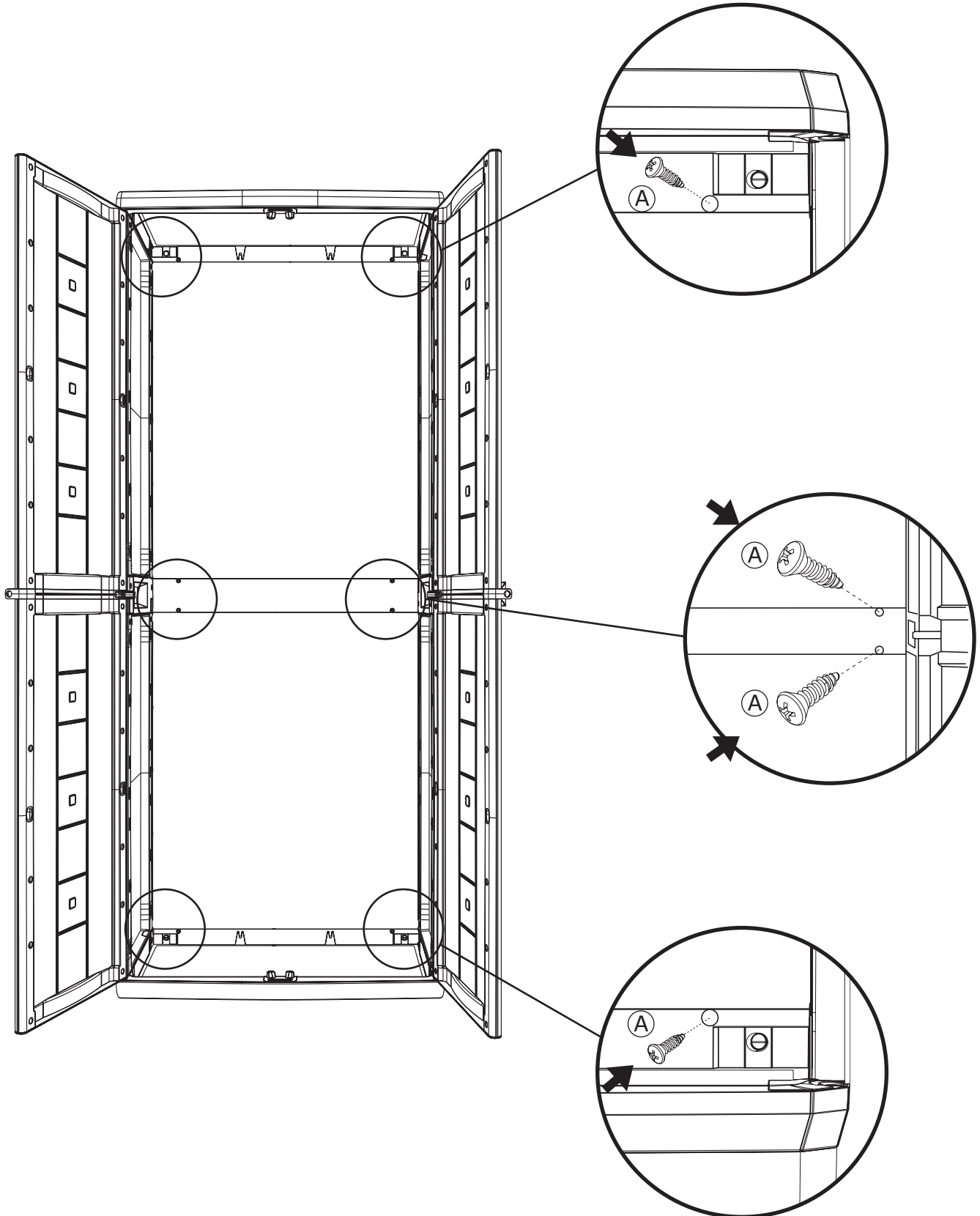
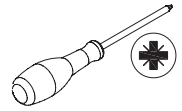

19

E2E x 3
28x61.5x23.5 mm

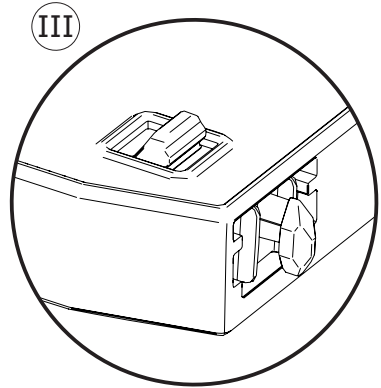
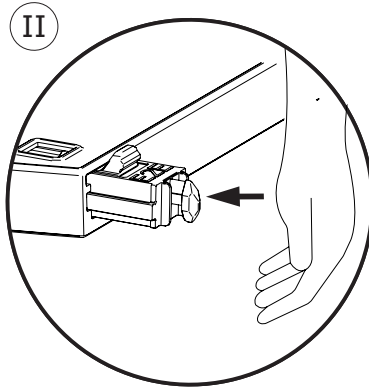
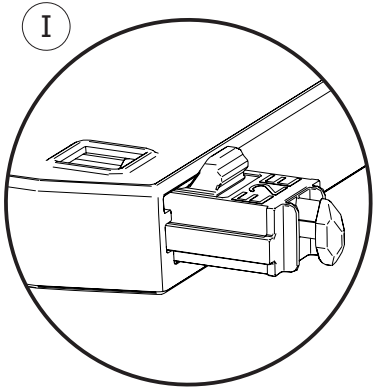
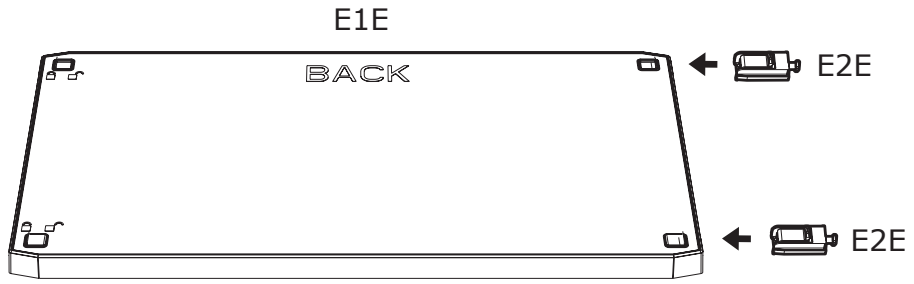

X3

20

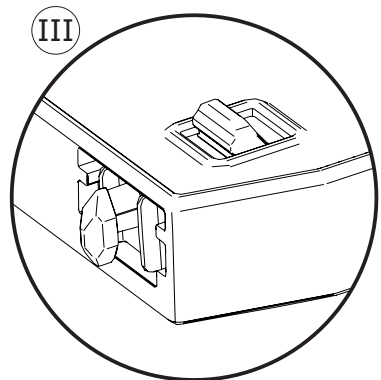
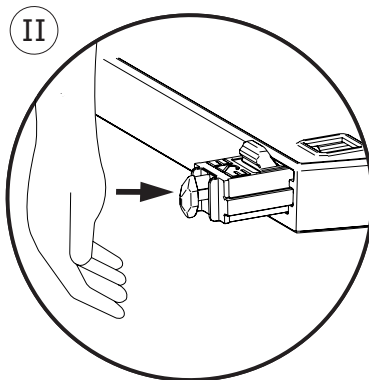
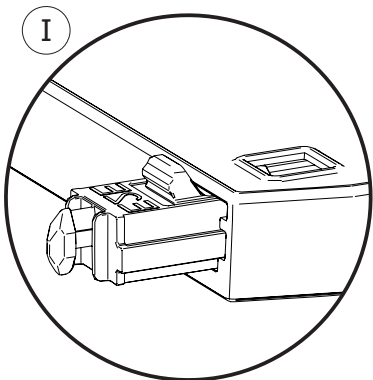
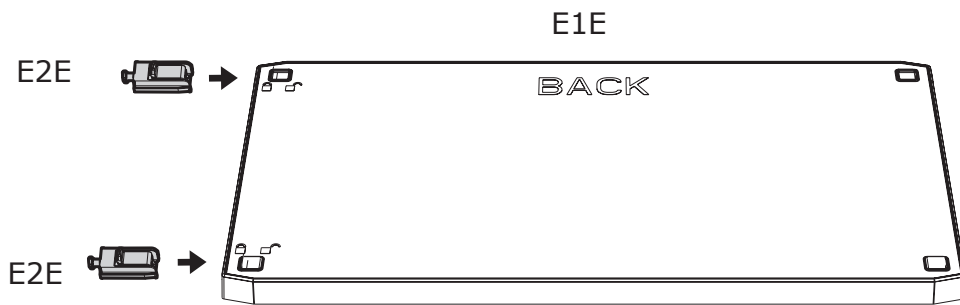

X3

21

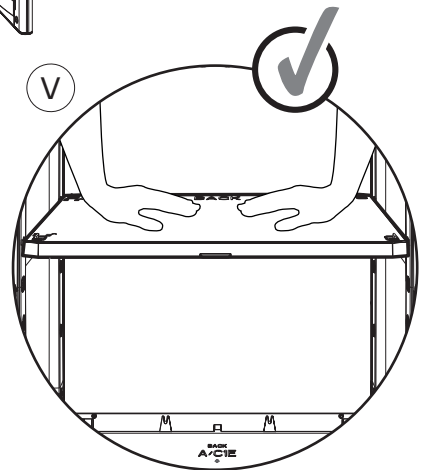
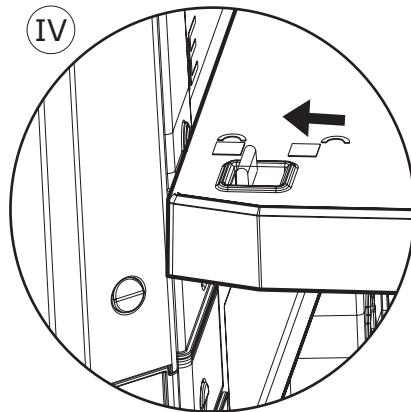
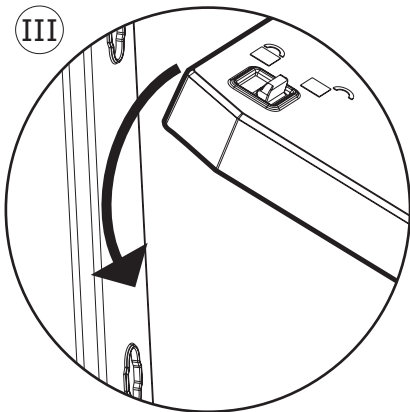
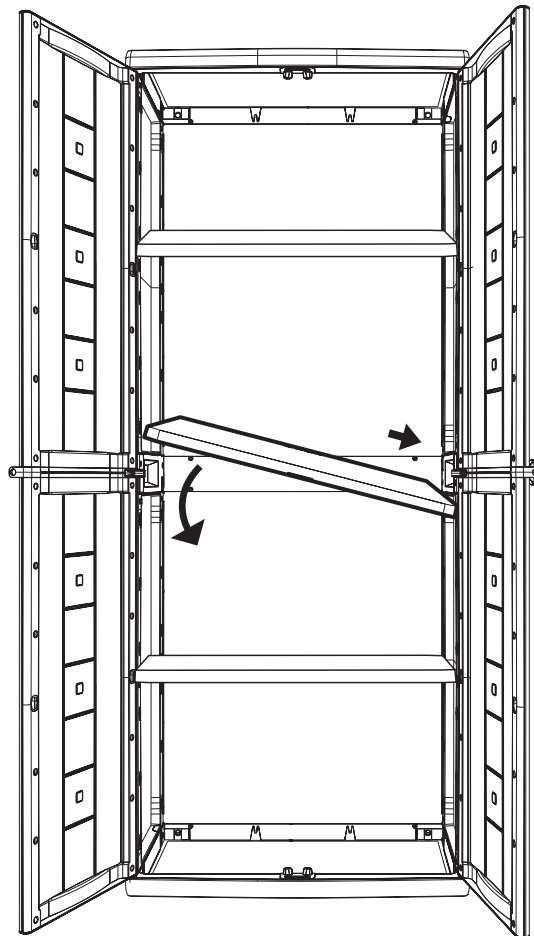
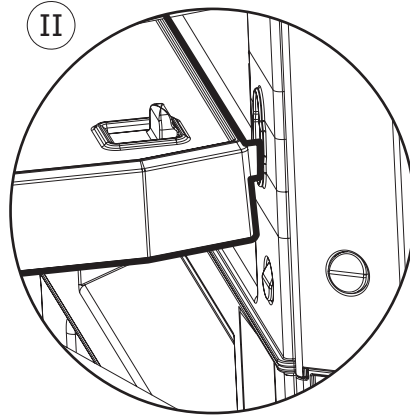
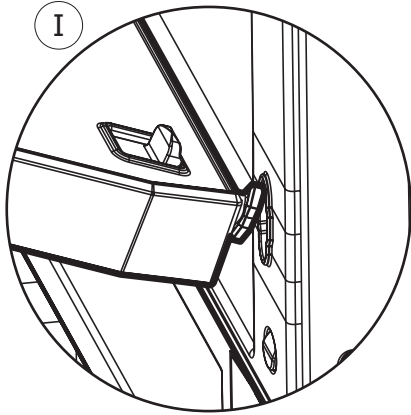

X3

22

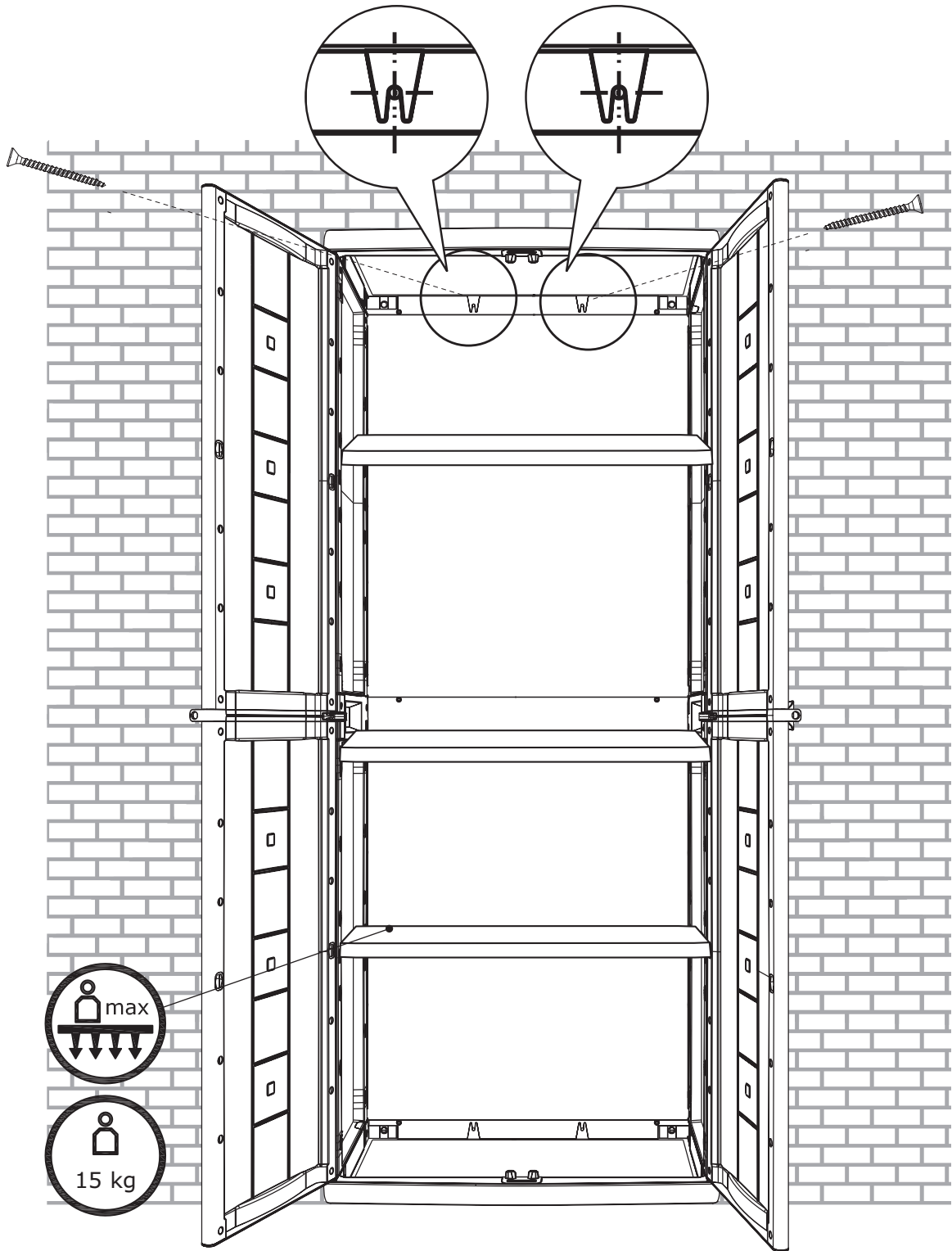
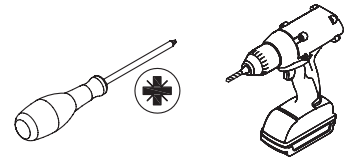

JYSK a/s
Soedalsparken 18
DK-8220 Brabrand
+45 8939 7500
DK13590400